

# SMART

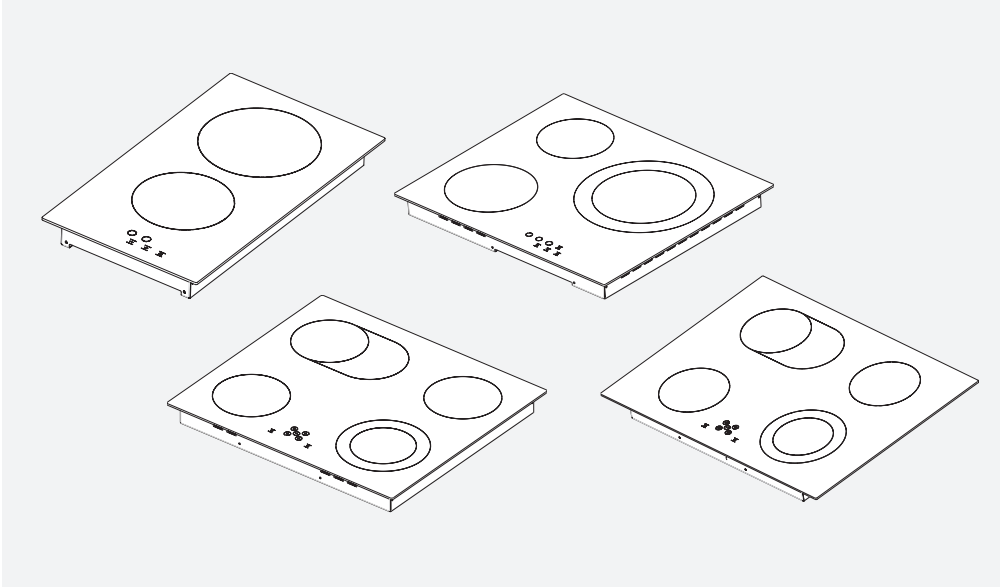

FHR 302 C TD BK  
FHR 704 C TOD BK

FHR 603 C TD BK

FHR 604 C TOD BK

EN Installation and user manual  
DE Installations- und Gebrauchsanweisung  
FR Manuel d'installation et mode d'emploi  
IT Manuale per l'installazione e l'uso  
ES Manual de instalación y servicio  
PT Manual de instalação e de assistência  
EL Εγκατάσταση και εγχειρίδιο συντήρησης

Glass Ceramic Hob  
Glaskeramikkochfeld  
Table de cuisson vitrocéramique  
Piano cottura in vetroceramica  
Placa vitrocerámica  
Placa de vitrocerâmica  
Κεραμικών εστιών

*Make  
it  
Wonderful*

**FRANKE**



## TABLE OF CONTENTS

---

About this manual	3	Use Of Four Cooking Zones Hobs	10
Safety Information	4	Use Of Three Cooking Zones Hobs	16
Electrical Connection and Safety	6	Use Of Two Cooking Zones Hobs	22
Overview	7	Cleaning and Care	27
Installation	7	Maintenance and repair	28
Operation	10	Recommendations For Energy Saving	29
Operation of the Appliance	10	Disposal	29
Operation of the Touch Control	10		

## ABOUT THIS MANUAL

---

### Dear User,

Our objective is to make this product provide you with the best output which is manufactured in our modern facilities in a careful workin environment, in compliance with total quality concept.

Therefore, we suggest you to read the user manual carefully before using the product and, keep it permanently at your disposal.

**Note:** This user manual is prepared for more than one model. Some of the features specified in the Manual may not be available in your appliance.

All our appliances are only for domestic use, not for commercial use.

---

### Symbol      Meaning



Warning symbol. Warning against risks of injury.



Actions in safety and warning notes to avoid injury or damage.



Action step. Specifies an action to be done.



Result. Result of one or more action steps..

---

## SAFETY INFORMATION

---

These instructions are applicable for countries of which symbols are indicated on the appliance. If the country symbol is not available on the appliance, in order to adapt the appliance to the conditions of such country, the technical instructions should be read.

To ensure safe and efficient operation of this electrical device:

- ▷ The setting conditions of this appliance is indicated on the label (or data tag).
- ▷ This appliance can be used by children aged from 8 years and above and persons with reduced physical, sensory or mental capabilities or lack of experience and knowledge if they have been given supervision or instruction concerning use of the appliance in a safe way and understand the hazards involved.
- ▷ Induction systems of these hobs meet the requirements of EMC standards as well as the EMF Directive and should not interfere with other electronic devices.
- ▷ Heart pacemakers users or other electronic implants users should clarify with their medical doctor or with the manufacturer of the implants whether these devices are sufficiently interference resistant.
- ▷ This device is not a toy.
- ▷ Do not leave children near the device unattended.
- ▷ Do not allow children to touch the device or its controls during and immediately after using it.
- ▷ Unless continuous supervision is provided, the children of age 8 or below should be kept away.
- ▷ Ensure that the device is installed in a way that allows to disconnect it from the power supply, with a contact opening distance that ensures complete disconnection in category III overvoltage conditions.
- ▷ Means for disconnection must be incorporated in the fixed wiring in accordance with the wiring rules.
- ▷ To prevent overheating, the appliance should not be installed behind of a decorative door.

**CAUTION:** If the glass of the hob is broken, turn off any heating element immediately and disconnect the appliance from power source, do not touch the surface of the appliance and do not use the appliance.

**CAUTION:** Cooking process shall always be supervised.



### **Risk of burns!**

**WARNING:** Keep the small children away.

**CAUTION:** Pay attention for not to touch the heating elements.

**WARNING:** The appliance and its reachable sections become hot during usage.

- ▷ Metallic objects such as knives, forks, spoons and lids should not be placed on the hob surface since they can get hot.
- ▷ After use, switch off the hob element by its control and do not rely on the pan detector.



### **Risk of electric shock!**

**WARNING:** Before touching the connection terminals, all supply circuit should be disconnected.

**WARNING:** If the surface is cracked, unplug the device to prevent any risk of electric shock.

If supply cord (plug in cable) is damaged, this cord must be replaced by the importer or its service agent or an equally competent personnel to prevent a hazardous situation.



### **Risk of electric shock due to entering liquid!**

Do not use steam cleaners to clean the appliance.



### **Risk of fire!**

**WARNING:** do not store the food materials on the cooking surface.

**WARNING:** do not keep any item on the cooking surfaces.

- ▷ **NEVER** try to extinguish a fire with water, first disconnect the mains supply and then using, for example a lid or blanket, cover the fire.

**CAUTION:** in order to avoid a hazard due to inadvertent resetting of the thermal cutout, this appliance must not be supplied through an external switching device, such as a timer, or connected to a circuit that is regularly switched on and off by the utility.

**WARNING:** Any inadvertent cooking made with fats and oils can be dangerous and cause fire.

## Proper use

- ▷ The hob was developed exclusively for non-professional, domestic use in the household only.
- ▷ The appliance is not designed to be operated by an external timer or a separate remote control system.

**WARNING:** The appliance is intended for cooking only. It must not be used for other purposes like room heating.

**WARNING:** Use only hob guards designed by the manufacturer of the cooking appliance or indicated by the manufacturer of the appliance in the instructions for use as suitable or hob guards incorporated in the appliance. The use of inappropriate guards can cause accidents.

## Electrical Connection and Safety

- ▷ Setting conditions of this appliance is indicated in tag or data plate.
- ▷ Your appliance should be plugged in a fuse appropriate for electric power. If necessary, it is recommended that installation is done by authorized service.
- ▷ Your appliance is configured in accordance with electrical supply of 220-240V AC/ 380-415V3N AC 50/60Hz.
- ▷ If main electrical network is different from these values, contact with your authorized service.
- ▷ Electrical connections of your appliance should only be made to the fuses having suitably wired grounding (grounded) system. If no convenient fuse is available in the place where your appliance is to be installed, contact with authorized service immediately. Manufacturing firm is not responsible definitely for the damages that fuses whose grounding is not made and connected to the appliance can cause.
- ▷ Plug of the appliance should be close to be accessed easily to the fuse whose grounding is made without use of extension cord.
- ▷ Do not allow contacting the power cable of your appliance with hot regions. Similarly, keep away it from sharp edges and corners.
- ▷ If feeder cord is damaged, this cord should be replaced either by manufacturer or its service agency or same degree qualified personnel in order to hinder a dangerous situation.
- ▷ Wrong electrical connection may give damage to the appliance. In this case, your appliance will remain out of guarantee scope. Electrical connection of your appliance should be done by authorized service.
- ▷ During operation of cooktop, some parts may be hot. When you also bring switches closed position, it may remain hot for a while. Children should be kept away every time and not be left without observation. Do not touch surface of cooktop while warning lights flashes. When you bring your appliance closed position, hot parts being still dangerous are stated with warning lights.

## OVERVIEW

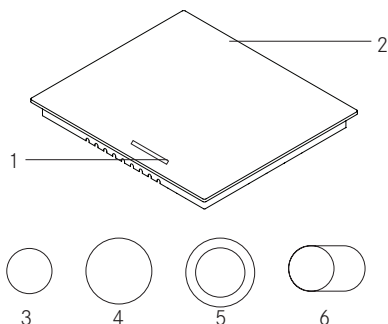

- 1- Control switches
- 2- Glass surface
- 3- Ø140 heater
- 4- Ø180 heater
- 5- Double heater
- 6- Oval dual heater

## INSTALLATION

### Electrical Connection Scheme

Get electrical connection of your appliance done to authorized person in line with the following scheme.

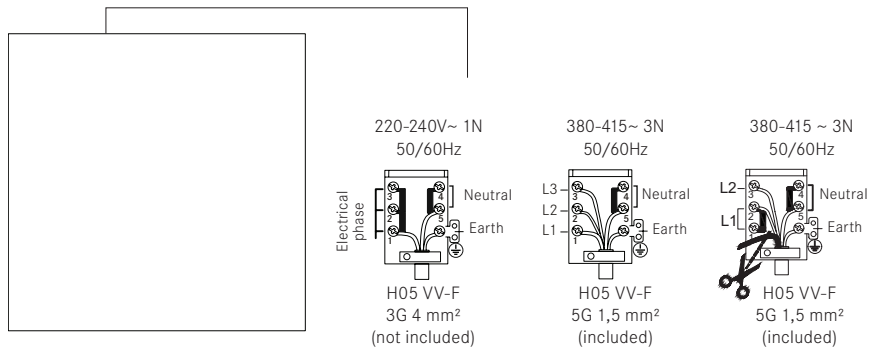

### Electrical Heater Power Values Quick

Ø140 mm ceramic heater	1200 W
Ø180 mm ceramic heater	1800 W
Ø140 / 250 mm ceramic heater	1800 W
Ø120 / 180 mm ceramic heater	1700 W
Ø220 / 300 mm ceramic heater	2400 W



## Installation Of Cooktop

- ▷ Turn the cooktop down and place on smooth ground.

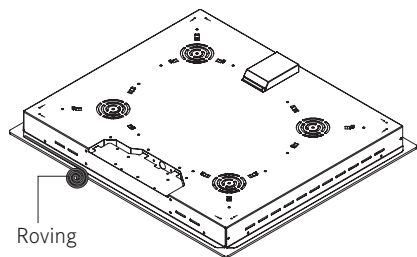

- ▷ In order to prevent entrance of foreign substances and liquids between cooktop and counter, apply the paste given in package to the sides of lower guard of counter. For corners, curl paste and increase curls till filling corner gaps.

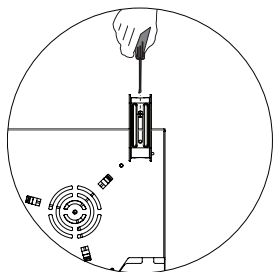
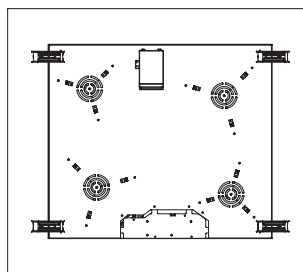

- ▷ Turn cooktop again and align with and place on counter.

- ▷ Fasten up your cooktop on counter by using the clamp and screws supplied.

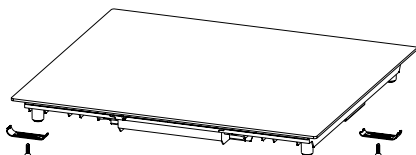
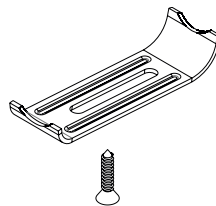

- ▷ When product is mounted on a drawer, if it is possible to touch lower side of product, this section should be separated with a wooden shelf.

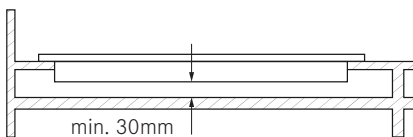

- ▷ While mounting cooktop on a closet, as shown in the figure above, in order to separate between closet and cooktop, a shelf should be mounted. If it is mounted on a built-in oven, there is no need to do that.
- ▷ If your cooktop will be mounted next to right or left wall, the minimum distance between wall and cooktop should be 50 mm.



### Correct Place For Installation

Product is designed in accordance with the kitchen counters supplied from market. A safe distance should be left between the product and kitchen walls and furniture.

If hood/aspirator will be installed over your appliance, obey to the recommendation of hood/aspirator manufacturer for assembly height (min. 65 cm).

The gap that cooktop is to be placed on the counter should be cut in line with cooktop installation dimensions.

For installation of the product, the rules specified in local standards related to electricity should be complied.

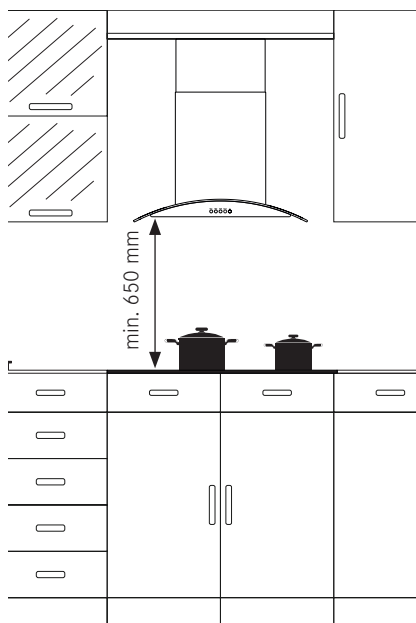

### Cut-Out Dimensions

Pay attention to the drawings and dimensions given below while making cooktop installation and adjusting cut-out dimensions.

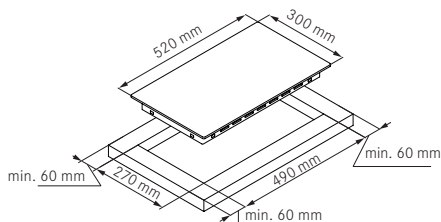

Cooktop Of 30 cm

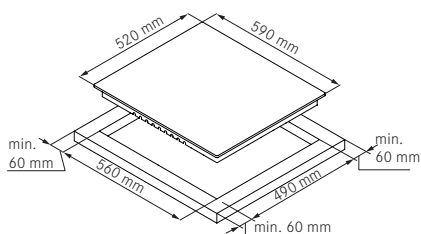

Cooktop Of 60 cm

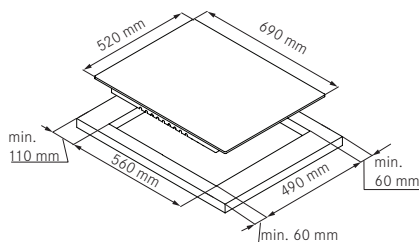

Cooktop Of 70 cm

## OPERATION

### Operation of the Appliance

To turn the device on and off, press and hold the on/off button. When the unit is turned on, the heat zone indicators shall be displayed.

- ▶ Make sure that the touch controls are always clean and dry. Even a thin layer of water may make it difficult for touch controls to work.
- ▶ Use the bottom, not the tip of your finger while using the device.

### Operation of the Touch Control

- ▶ The controls react to touching, so you do not need to apply any pressure to the controls.
- ▶ Place a suitable pot, pan, etc. on the cooking area that you want to use.
- ▶ Make sure that the base of the pot, pan, etc. you have placed and the surface of the cooking area are clean and dry.
- ▶ When you touch the heating zone selection control, the indicator next to the key you are touching shall flash.

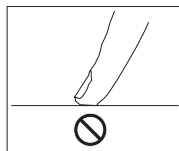
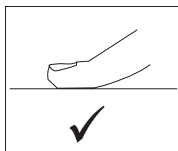

### Use Of Four Cooking Zones Hobs



Lower left cooking area selection key



Minus key



Upper left cooking area selection key



Special function selection key



Upper right cooking area selection key



On / off key



Lower right cooking area selection key



Temperature display icon

## Turning the hob on

**Note:** Unit becomes operational within 1 second after it is plugged to the mains. All LEDs and displays illuminate for 1 second.







Unit is turned on by pressing the  key. The  icon is displayed on all displays (see Fig. 1).



Figure 1

If the temperature of the glass over the cooking zones is above + 60°C,  and  icons are displayed on the display of the relevant successively ( = 0.5 seconds,  = 0.5 seconds) (see Fig. 2).

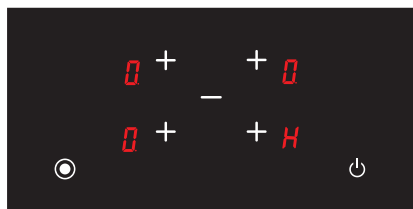

Figure 2

## Turning the hob off



Unit is turned off by pressing the  key (see Fig. 3). You may turn off the unit by pressing the  key even if the child lock is active.



Figure 3

**WARNING:** Electronic components remain active for 20 seconds. If there are no level changes within this period, unit switches to “off mode” automatically with a signalling sound.

## Residual Heat Display

If the  icon on the display of the hob is illuminated, this means that the relevant cooking zone is still hot. It may be used for heating a small amount of food (see Fig. 4).

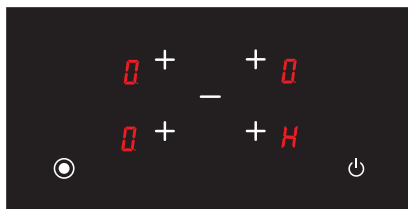



Figure 4

**WARNING:** Residual heat display is not illuminated, and thus it does not warn the user against heat in case of a power outage.

**WARNING:** Residual heat display of each cooking area remains active until the measured glass temperature is below + 60 °C.

## Turning the Hob Cooking Areas On

1. Turn the hob on by pressing the  button (see Fig. 5).

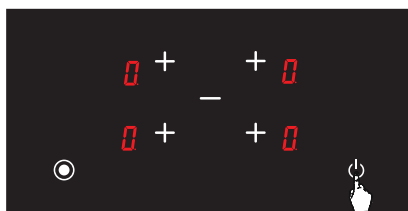

Figure 5

2. Press the relevant cooking zone selection key. The **0** symbol shall be displayed in the relevant cooking zone when you touch for the first time (see Fig. 6).



Figure 6

3. Cooking level of the relevant cooking zone may be set from 1 to 9 and from 9 to 1 using **+** and **-** keys (see Fig. 7).

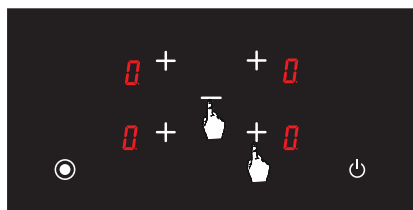

Figure 7

**WARNING:** If the cooking zone selected is hot, **0** icon shall be displayed instead of **H** icon after the selection is made.

### Auto Heating Function **A**

Auto heating function allows the stove to be operated at full power for a specific period of time as per the cooking level selected.

#### To activate the auto heating function

1. Turn the hob on by pressing the **⏻** button (see Fig. 8).



Figure 8

2. Set the cooking level of the relevant cooking zone as **9** (see Fig. 9).

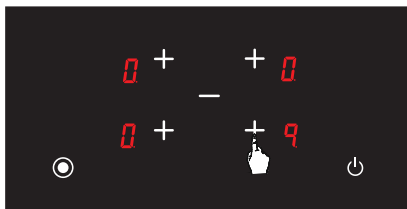

Figure 9

3. Then, when you press the relevant cooking zone selection key **+** once again, auto heating function is activated and the **A** icon is displayed on the screen (see Fig. 10).

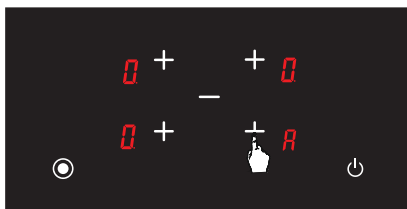

Figure 10

4. After setting the auto heating, you may set the cooking level desired using the relevant cooking zone selection **+** and **-** keys (see Fig. 11). The **A** icon and the cooking level selected are displayed alternatively on the screen.

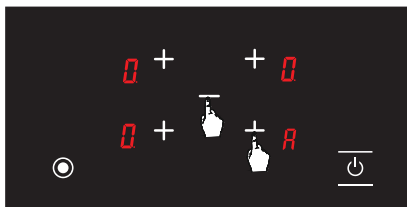



Figure 11

**Turning the Hob Cooking Areas Off:**

1. You may turn the hob off by pressing the  button (see Fig. 12).

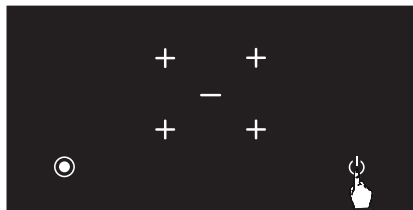



Figure 12

2. When you press the relevant cooking zone selection key and the  key simultaneously, the temperature level of the relevant cooking zone is lowered to  (see Fig. 13).

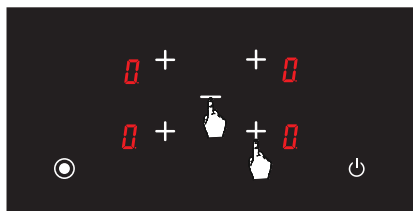

Figure 13





3. Alternatively, you may use the  key to bring the temperature level to  on all cooking zones (see Fig. 14). When the temperature level of all cooking zones becomes , hob shall be turned off by itself after 20 seconds.



Figure 14

4. If any cooking zone is still hot after 20 seconds, until the temperature of the relevant cooking zone becomes lower than +60 °C, the  symbol is illuminated on the screen (see Fig. 15). No icon is displayed after the hob is turned off if the relevant cooking zone is not hot.

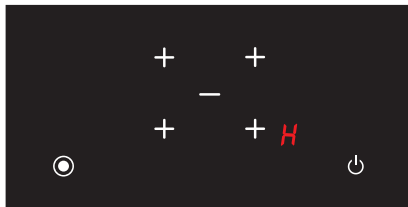

Figure 15

**Child Lock Function (Optional)****To activate the child lock**



1. Turn the hob on by pressing the  button (see Fig. 16).



Figure 16

2. Press front right cooking zone selection key  and minus key  simultaneously (see Fig. 17), you shall hear a short warning signal at this time. Then, remove your fingers from the stove control panel.

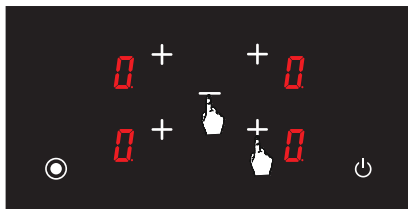

Figure 17

3. Press the front right cooking zone selection key **+** again (see Fig. 18).

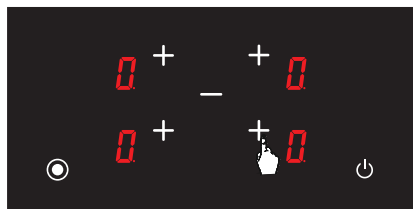

Figure 18

4. The child lock is activated at this time and the **L** icon is displayed on all cooking zones to indicate this condition (see Fig. 19). The **L** and **H** icons are displayed alternatively if any cooking zone is hot.



Figure 19

#### To deactivate the child lock temporarily

1. The **L** icon is displayed on all displays when the hob is on and the child lock is active (see Fig. 20.) The **L** and **H** icons are displayed alternatively if any cooking zone is hot. You may turn the hob on or off with the **⏻** key only.

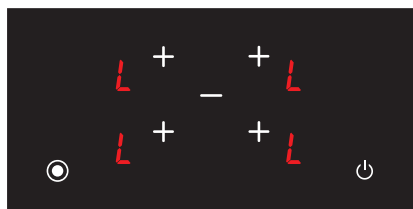

Figure 20

2. Turn the hob on by pressing the **⏻** button (see Fig. 21).



Figure 21

3. Press front right cooking zone selection key **+** and minus key **-** simultaneously (see Fig. 22), you shall hear a short warning signal at this time. Then, remove your fingers from the stove control panel.

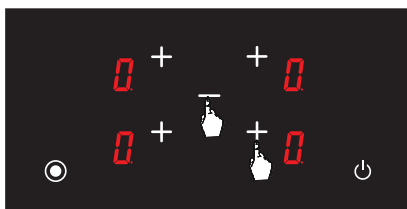

Figure 22

4. The **0** icon is displayed on all displays (see Fig. 23) The **0** and **H** icons are displayed alternatively if any cooking zone is hot.



Figure 23

**WARNING:** Child lock is deactivated until the hob is turned off only with the steps performed in this section. In other words, child lock shall be activated again if the unit is turned off and on again. Thus, the child lock shall be activated whenever the hob is turned off and on.

**To deactivate the child lock completely**





1. Turn the hob on by pressing the  button (see Fig. 24).



Figure 24

2. The  icon is displayed on all displays when the hob is on and the child lock is active (see Fig. 25). The  and  icons are displayed alternatively if any cooking zone is hot. You may turn the hob on or off with the  key only.

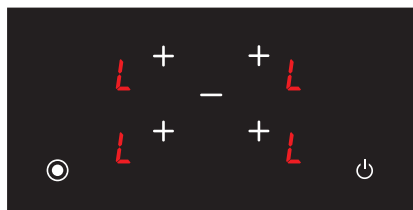

Figure 25



3. Press front right cooking zone selection key  and minus key  simultaneously (see Fig. 26), you shall hear a short warning signal at this time. Then, remove your fingers from the stove control panel.



Figure 26

4. Press the  key again (see Fig. 27). This shall be performed right after the 2nd step. Child lock is deactivated permanently. In other words, child lock shall continue to be deactivated even if the unit is turned off and on again.

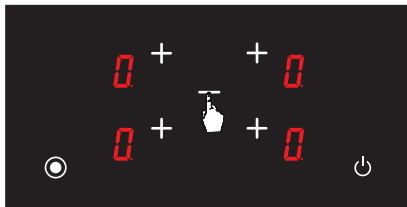

Figure 27



5. Unit switches to stand-by mode after these procedures. However, the  icon shall be displayed in case of a hot cooking zone even if the unit switches to stand-by mode (see Fig. 28).



Figure 28

**WARNING:** Child lock shall be deactivated in case of a power outage.

### Special Function Selection Key

Special function selection key controls the double heater. When the double heater is selected for cooking, both cooking zones of this heater are activated. You may select one cooking area of the double heater by pressing the special function selection key . Touch the special function selection key again to activate both cooking areas of the heater.

A point  icon is displayed beside the relevant cooking zone when both cooking zones of the double and oval dual heaters are active (see Fig. 29).

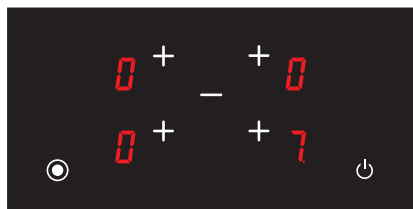



Figure 29

Cooking level is displayed by a point  icon. To activate the function, select the relevant cooking zone and press the special function selection key  (see Fig. 30).

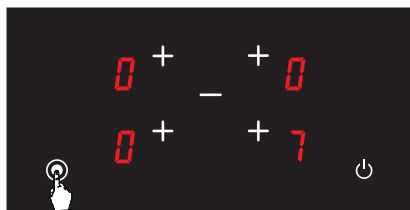

Figure 30

### Use Of Three Cooking Zones Hobs



Upper left cooking area selection key



Plus key



Lower left cooking area selection key



Minus key



Right cooking area selection key



On / off key



Special function selection key



Temperature display icon



## Turning the hob on







**Note:** Unit becomes operational within 1 second after it is plugged to the mains. All LEDs and displays illuminate for 1 second. Unit is turned on by pressing the  key. The  icon is displayed on all displays (see Fig. 1).



Figure 1

If the temperature of the glass over the cooking zones is above + 60°C,  and  icons are displayed on the display of the relevant zone successively ( = 0.5 seconds,  = 0.5 seconds) (see Fig. 2).

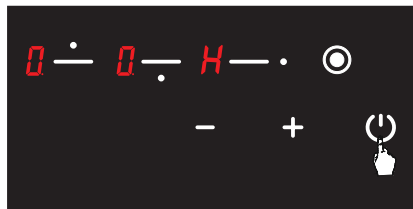

Figure 2

## Turning the hob off



Unit is turned off by pressing the  key (see Fig. 3). You may turn off the unit by pressing the  key even if the child lock is active.



Figure 3

**WARNING:** Electronic components remain active for 20 seconds. If there are no level changes within this period, unit switches to “off mode” automatically with a signalling sound.

## Residual Heat Display

If the  icon on the display of the hob is illuminated, this means that the relevant cooking zone is still hot. It may be used for heating a small amount of food (see Fig. 4).

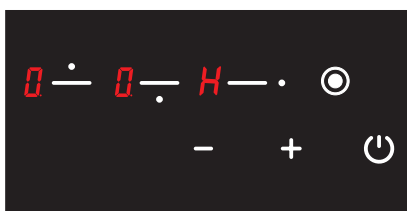

Figure 4

**WARNING:** Residual heat display is not illuminated, and thus it does not warn the user against heat in case of a power outage.

**WARNING:** Residual heat display of each cooking area remains active until the measured glass temperature is below + 60 °C.

### Turning the Hob Cooking Areas On

1. Turn the hob on by pressing the  button (see Fig. 5).



Figure 5





2. Press the relevant cooking zone selection key. The  icon shall be displayed in the relevant cooking zone when you touch for the first time (see Fig. 6).



Figure 6

3. Power level of the relevant cooking zone may be set from  to 9 and from 9 to  using  and  keys as per the option of the hob (see Fig. 7).

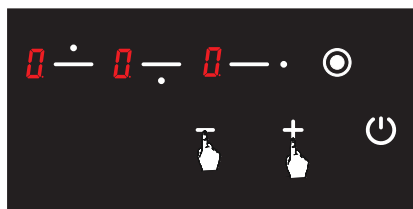



Figure 7

**WARNING:** If the selected cooking zone is hot,  icon shall be displayed instead of  icon after the selection is made.

### Keep Warm Function (Optional)

Keep warm function keeps the cooked food placed on a cooking area warm. The selected cooking zone is operated with a lower power in this function. Keep warm function is also a cooking level.

#### To activate the keep warm function

1. Turn the hob on by pressing the  button (see Fig. 8).



Figure 8



2. Press the relevant cooking zone selection key once. The  icon is displayed when you touch for the first time (See Fig. 9).



Figure 9

3. Then, press the  key once. The icon shall be displayed in the relevant cooking zone (see Fig. 10). Thus, the keep warm shall be activated.

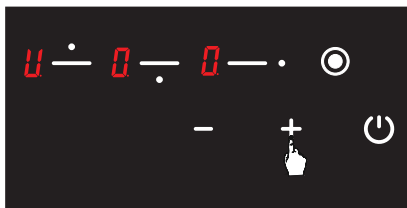

Figure 10

## Turning the Hob Cooking Areas Off





1. You may turn the hob off by pressing the  button (see Fig. 11).



Figure 11

2. Using the  and  keys, bring the temperature on all cooking zones to  (see Fig. 12) hob shall be turned off by itself after 20 seconds.

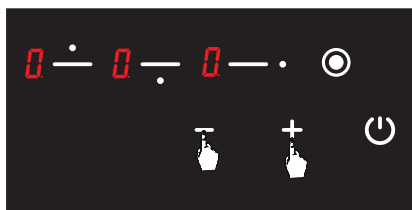

Figure 12

3. If any cooking zone is still hot after 20 seconds,  symbol is displayed until the temperature of the relevant cooking zone becomes lower than +60 °C (see Fig. 13). No icon is displayed after the hob is turned off if the relevant cooking zone is not hot.



Figure 13

## Child Lock Function (Optional)

### To activate the child lock



1. Press upper left cooking zone selection key  and minus key  simultaneously, you shall hear a short warning signal (see Fig. 14). Then, remove your fingers from the hob control panel.



Figure 14

2. Press the upper left cooking zone selection key  again (see Fig. 15).



Figure 15



3. The child lock is activated at this time and the  icon is displayed on all cooking zones to indicate this condition (see Fig. 16). The  and  icons are displayed alternatively if any cooking zone is hot.



Figure 16

### To deactivate the child lock temporarily

1. The **L** icon is displayed on all displays when the hob is on and the child lock is active (see Fig. 17). The **L** and **H** icons are displayed alternatively if any cooking zone is hot. You may turn the hob on or off with the **⏻** key only.



Figure 17

2. Press upper left cooking zone selection key **⏻** and minus key **-** simultaneously (see Fig. 18). You shall hear a short warning signal at this time. Then, remove your fingers from the hob control panel.

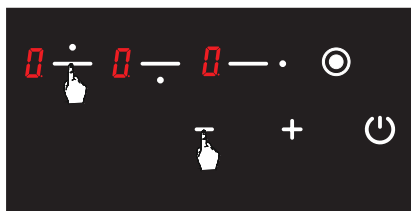

Figure 18

3. The **0** icon is displayed on all displays (see Fig. 19). The **0** and **H** icons are displayed alternatively if any cooking zone is hot.



Figure 19

**WARNING:** Child lock is deactivated until the hob is turned off only with the steps illustrated in this section.

### To deactivate the child lock completely

1. The **L** icon is displayed on all displays when the hob is on and the child lock is active (see Fig. 20). The **L** and **H** icons are displayed alternatively if any cooking zone is hot. You may turn the hob on or off with the **⏻** key only.

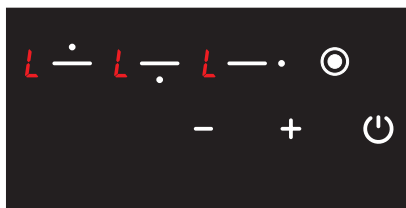

Figure 20

2. Press upper left cooking zone selection key **⏻** and minus key **-** simultaneously (see Fig. 21). You shall hear a short warning signal. Then, remove your fingers from the hob control panel.



Figure 21

3. Press the **-** key again (see Fig. 22). This shall be performed right after the 2nd step. Child lock is deactivated permanently. In other words, child lock shall continue to be deactivated even if the unit is turned off and on again.

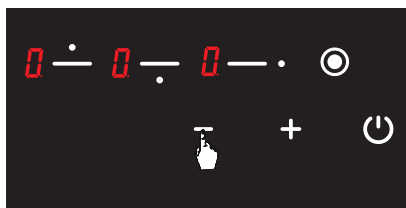

Figure 22

4. Unit switches to stand-by mode after these procedures. However, the **H** icon shall be displayed in case of a hot cooking zone even if the unit switches to stand-by mode (see Fig. 23).



Figure 23

**WARNING:** Child lock shall be deactivated in case of a power outage.

### Special Function Selection Key

Special function selection key controls the double heater. When the double heater is selected for cooking, both cooking zones of this heater are activated. You may select one cooking area of the double heater by pressing the special function selection key . Touch the special function selection key again to activate both cooking areas of the heater.

A point  icon is displayed beside the relevant cooking zone when both cooking zones of the double heater are active (See Fig. 24).



Figure 24



Cooking level is displayed by a point  icon. To activate the function, select the relevant cooking zone and press the special function selection key  (See Fig. 25).



Figure 25

## Use Of Two Cooking Zones Hobs



Upper cooking area selection key



Minus key



Lower cooking area selection key



On / off key



Special function selection key



Temperature display icon



Plus key

### Turning the hob on

**Note:** Unit becomes operational within 1 second after it is plugged to the mains. All LEDs and displays illuminate for 1 second.







Unit is turned on by pressing the  key. The  icon is displayed on all displays (see Fig. 1).



Figure 1

If the temperature of the glass over the cooking zones is above + 60°C,  and  icons are displayed on the display of the relevant successively ( = 0.5 seconds,  = 0.5 seconds) (see Fig. 2).

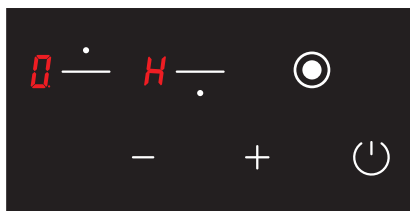



Figure 2

### Turning the hob off

Unit is turned off by pressing the  key (see Fig. 3). You may turn off the unit by pressing the  key even if the child lock is active.

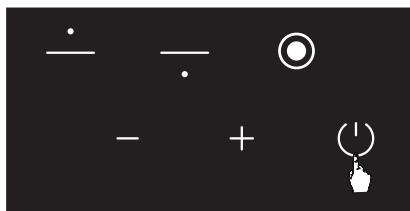

Figure 3

**WARNING:** Electronic components remain active for 20 seconds. If there is no level changes within this period, unit switches to “off mode” automatically with a signalling sound.

### Residual Heat Display **H**

If the **H** icon on the display of the hob is illuminated, this means that the relevant cooking zone is still hot. It may be used for heating a small amount of food (see Fig. 4).

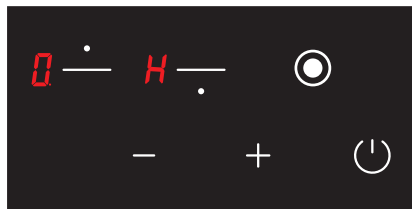

Figure 4

**WARNING:** Residual heat display is not illuminated, and thus it does not warn the user against heat in case of a power outage.

**WARNING:** Residual heat display of each cooking area remains active until the measured glass temperature is below + 60 °C.

### Turning the Hob Cooking Areas On

1. Turn the hob on by pressing the button ON/OFF key (see Fig. 5).



Figure 5

2. Press the relevant cooking zone selection key. The icon shall be displayed in the relevant cooking zone when you touch for the first time (see Fig. 6).



Figure 6

3. Power level of the relevant cooking zone may be set from to 9 and from 9 to using and keys as per the option of the hob (see Fig. 7).

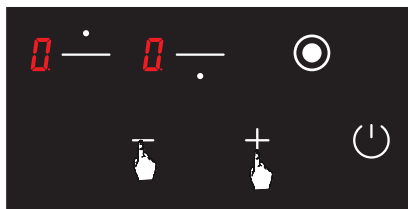

Figure 7

**WARNING:** If the selected cooking zone is hot, icon shall be displayed instead of icon after the selection is made.

### Keep Warm Function (Optional)

Keep warm function keeps the cooked food placed on a cooking area warm. The selected cooking zone is operated with a lower power in this function. Keep warm function is also a cooking level.

### To activate the keep warm function

1. Turn the hob on by pressing the  button (see Fig. 8).



Figure 8



2. Press the relevant cooking zone selection key once. The  icon is displayed when you touch for the first time (see Fig. 9).



Figure 9

3. Then, press the  key once. The  icon shall be displayed in the relevant cooking zone (see Fig. 10). Thus, the keep warm shall be activated.

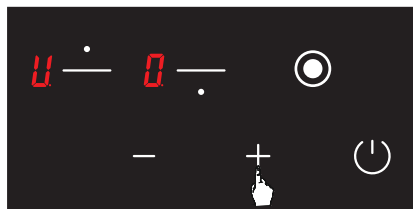



Figure 10

### Turning the Hob Cooking Areas Off

1. You may turn the hob off by pressing the  button (see Fig. 11).

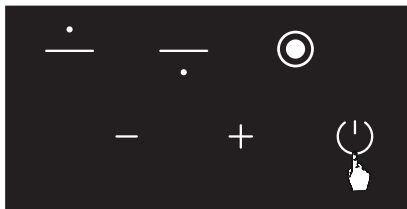





Figure 11

2. Using the  and  keys, bring the temperature on all cooking zones to  (see Fig. 12). Hob shall be turned off by itself after 20 seconds.

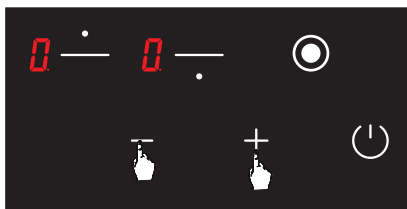



Figure 12

3. If any cooking zone is still hot after 20 seconds,  symbol is displayed until the temperature of the relevant cooking zone becomes lower than +60 °C (see Fig. 13). No icon is displayed after the hob is turned off if the relevant cooking zone is not hot.

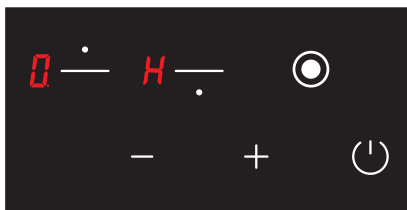

Figure 13



## Child Lock Function (Optional)

### To activate the child lock



1. Press upper cooking zone selection key  and minus key  simultaneously, you shall hear a short warning signal (see Fig. 14). Then, remove your fingers from the hob control panel.



Figure 14

2. Press the upper left cooking zone selection key  again (see Fig. 15).



Figure 15



3. The child lock is activated at this time and the  icon is displayed on all cooking zones to indicate this condition (see Fig. 16). The  and  icons are displayed alternatively if any cooking zone is hot.



Figure 16

### To deactivate the child lock temporarily





1. The  icon is displayed on all displays when the hob is on and the child lock is active (see Fig. 17). The  and  icons are displayed alternatively if any hob is hot. You may turn the hob on or off with the  key only.



Figure 17



2. Press upper cooking zone selection key  and minus key  simultaneously (see Fig. 18). You shall hear a short warning signal. Then, remove your fingers from the hob control panel.



Figure 18

3. The  icon is displayed on all displays (see Fig. 19). The  and  icons are displayed alternatively if any cooking zone is hot.



Figure 19

**WARNING:** Child lock is deactivated until the hob is turned off only with the steps illustrated in this section.

### To deactivate the child lock completely

1. The **L** icon is displayed on all displays when the hob is on and the child lock is active (see Fig. 20). The **L** and **H** icons are displayed alternatively if any cooking zone is hot. You may turn the hob on or off with the **⏻** key only.



Figure 20

2. Press upper cooking zone selection key **⊙** and minus key **-** simultaneously (see Fig. 21). You shall hear a short warning signal. Then, remove your fingers from the hob control panel.

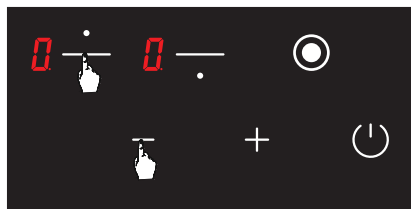

Figure 21

3. Press the **-** key again (see Fig. 22). This shall be performed right after the 2nd step. Child lock is deactivated permanently. In other words, child lock shall continue to be deactivated even if the unit is turned off and on again.



Figure 22

4. Unit switches to stand-by mode after these procedures. However, the **H** icon shall be displayed in case of a hot cooking zone even if the unit switches to stand-by mode (see Fig. 23).

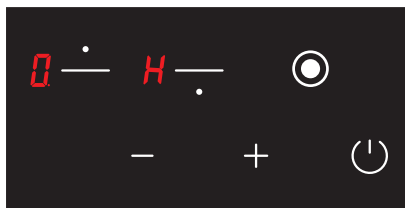

Figure 23

**WARNING:** Child lock shall be deactivated in case of a power outage.

### Special Function Selection Key

Special function selection key controls the double heater. When the double heater is selected for cooking, both cooking zones of this heater are activated. You may select one cooking area of the double heater by pressing the special function selection key **⊙**. Touch the special function selection key again to activate both cooking areas of the heater.

A point **●** icon is displayed beside the relevant cooking zone when both cooking zones of the double heater are active (see Fig. 24).



Figure 24

Cooking level is displayed by a point ● icon. To activate the function, select the relevant cooking zone and press the special function selection key  (see Fig. 25).



Figure 25

## CLEANING AND CARE

Before starting to maintenance or cleaning, firstly unplug the plug supplying electricity to cooktop and turn down gas valve. If cooktop is hot, wait for cooling down.

- ▷ For the purpose that your cooktop has long and economic life, regular cleaning and maintenance should be performed on your cooktop.
- ▷ Do not clean your cooktop with scratching tools such as bristle brush, wire wool or knife. Do not use abrasive, scratching, acid materials or detergent.
- ▷ Following mopping parts of your cooktop with soapy cloth, rinse it, later rinse well with a soft cloth.
- ▷ Clean glass surfaces with special glass cleaning substances. As scratching of glass surfaces leads to breaking, while cleaning glass surfaces, do not use abrasive cleaners or sharp metal scrapers.
- ▷ Do not clean your cooktop with steamy cleaners.
- ▷ In the course of cleaning your cooktop, never use flammable materials such as acid, thinner and gas.
- ▷ Do not wash plastic and aluminium parts of your cooktop in dishwasher.
- ▷ Clean vinegar, lemon, salt, coke and similar acid and alkaline containing substances poured on your cooktop immediately.

### Methods For Protecting Ceramic Glass Cooking Surface From Damage

Ceramic glass surface is not sensitive to heat (up to 650°C) and temperature fluctuations. It is unbreakable and scratch-resistant to a certain degree.

However, to avoid any damage, please do the following:

- ▶ Never pour cold water on hot hobs.
- ▶ Do not stand on a ceramic glass plate.
- ▶ Sudden pressure, for example, the effect of a falling salt shaker may be critical. So, do not place such objects on a place above the hobs.
- ▶ After each use, make sure that the base of the cooking pot and surfaces of cooking zones are clean and dry.
- ▶ Do not peel vegetables on the hob surfaces. Sand grains falling from the vegetables may scratch the ceramic glass plate.
- ▶ Do not lay flammable materials such as cardboard or plastic on the hob. Objects such as tin, zinc, or aluminium (as well as aluminium foils or empty coffee pots) may melt on hot cooking surfaces and thus cause damage.
- ▶ Take care not to let sugary foods or fruit juices contact the hot cooking zones. The ceramic glass surface may be stained by these.

## MAINTENANCE AND REPAIR

### Troubleshooting

You can solve the troubles you can encounter at your product by checking the following points before calling technical service.

If cooktop does not operate:

- ▶ Check if power cable of cooktop is plugged in.
- ▶ Examine with safe ways if electric exists on network.
- ▶ Audit fuses.
- ▶ Control whether damage is available on power cable.

### Error Codes and Recommendations for Solutions

Error codes, their probable causes and recommendations for solutions are provided in the chart below.

**WARNING:** The chart below is applicable for all models.

Error Code	Error Description	Potential Cause for Error	Clearing Error
ER 03 & continuous signal sound	Constant use of buttons; control unit is disrupted after 10 seconds.	Water or cooking utensils on the glass over the control unit.	Clean the operating surface of the hob.
ER 20	Flash fault.	^ C error.	Replace the electronic board.
ER 21	Excessive temperature.	The ambient temperature for electronics is too high.	Allow the cooking surface to cool down. Check the temperature verification of the control unit.
ER 22	Key evaluation fault. Control unit is turned after 3.5 – 7.5 seconds.	Short circuit or error in detection of keys.	Replace the electronic board.
ER 31	Configuration data is incorrect.	-	New configuration is required.
ER 36	Temperature sensor error.	Short circuit or electronic board turns off.	Replace the electronic board.
ER 40	Power supply is too low to turn on the appliance.	Primary PTC is too hot.	Disconnect the hob from power supply system.
ER 47	Communication error between the electronic board configuration and the heaters.	No communication or faulty communication.	Make sure that the connection cable is connected correctly and functionally.
U 400	Incorrect connection.	Control unit is connected incorrectly.	Connect the hob to correct mains voltage.

**WARNING:** If the device is operated at maximum level for too long, it can turn off automatically. This is an ordinary measure for safety of the device.

**Handling Rules**

- ▷ Handle and transport in the original packaging.
  - ▷ Pay maximum attention to the appliance while loading/unloading and handling.
  - ▷ Make sure that the packaging is securely closed during handling and transportation.
- ▷ Protect the appliance from external factors (such as humidity, water, etc.) that may damage the packaging.
  - ▷ Be careful not to damage the appliance due to bumps, crashes, drops, etc. while handling and transporting and not to break or deform it during operation.

**RECOMMENDATIONS FOR ENERGY SAVING**

- ▷ Use pots with their lids closed to shorten the cooking times.
- ▷ Lower the heating setting when it starts to boil.
- ▷ Do not exceed the amount of water and oil to shorten the cooking time.
- ▷ Use your appliance at a suitable heating setting for cooking.

**DISPOSAL**

Dispose of packaging in an environmentally-friendly manner.

This appliance is labelled in accordance with European Directive 2012/19/EU concerning used electrical and electronic appliances (waste electrical and electronic equipment - WEEE). The guideline determines the framework for the return and recycling of used appliances as applicable throughout the EU.

**Package information**

Packaging materials of the product are manufactured from recyclable materials in accordance with our National Environment Regulations. Do not dispose of the packaging materials together with the domestic or other wastes. Take them to the packaging material collection points designated by the local authorities.

## INHALTSVERZEICHNIS

---

Zu dieser Bedienungsanleitung	30	Für Herde mit vier Kochfeldern	38
Sicherheitshinweise	31	Für Herde mit drei Kochfeldern	44
Elektrischer Anschluss und Sicherheit		Für Herde mit zwei Kochfeldern	50
	33	Reinigung und pflege	55
Überblick	34	Wartung und reparatur	56
Installation	34	Empfehlungen zur energieeinsparung	58
Bedienung	37	Entsorgung	58
Bedienung des Geräts	37		
Bedienung der Touch-Bedienung	37		

## ZU DIESER BEDIENUNGSANLEITUNG

---





### Sehr geehrter Benutzer,

Unser Ziel ist es, dass dieses Produkt Ihnen die beste Leistung liefert. Es wird in unseren modernen Einrichtungen in einer angenehmen Arbeitsumgebung und unter Einhaltung des ganzheitlichen Qualitätsgedanken hergestellt.

Wir empfehlen Ihnen daher, die Bedienungsanleitung vor der Verwendung des Produkts sorgfältig zu lesen und dauerhaft zur Verfügung zu halten.

**Hinweis:** Diese Bedienungsanleitung ist für mehr als ein Modell erstellt. Einige der in der Bedienungsanleitung angegebenen Funktionen sind möglicherweise nicht in Ihrem Gerät verfügbar.

Alle unsere Geräte sind nur für den Hausgebrauch bestimmt, nicht für den gewerblichen Gebrauch.

Symbol	Bedeutung
	Warnzeichen. Warnung vor Verletzungsgefahren.
	Maßnahmen in Sicherheits- und Warnhinweisen. zur Vermeidung von Schäden und Verletzungen.
	Handlung. Hier müssen Sie etwas tun.
	Voraussetzung, die vor dem Ausführen der folgenden Handlung erfüllt sein muss.

## SICHERHEITSHINWEISE

---

Diese Bedienungsanleitung gilt für Länder, deren Symbole auf dem Gerät angebracht sind.

Wenn das Ländersymbol auf dem Gerät nicht vorhanden ist, sollte die technische Anleitung gelesen werden, um das

Gerät an die Bedingungen des jeweiligen Landes anzupassen.

Für den sicheren und effizienten Betrieb dieses Elektrogeräts:

- ▷ Die Einstellbedingungen dieses Gerätes sind auf dem Etikett angegeben (oder Daten Tag).
- ▷ Dieses Gerät darf von Kindern ab 8 Jahren und von Personen mit eingeschränkten körperlichen, sensorischen oder geistigen Fähigkeiten oder mangelnder Erfahrung und Kenntnissen nur verwendet werden, wenn sie beaufsichtigt oder in Bezug auf die Verwendung des Geräts auf sichere Weise eingewiesen wurden und die damit verbundenen Gefahren verstehen haben.
- ▷ Die Induktionssysteme dieser Kochfelder erfüllen die EMV-Richtlinie sowie die EMF-Richtlinie und verursachen in der Regel keine Interferenzen mit anderen elektronischen Geräten.

▷ Personen mit Herzschrittmachern oder anderen elektronischen Implantaten sollten jedoch mit ihrem Arzt oder mit dem Hersteller des Implantats abklären, ob diese Geräte ausreichend störfest sind.

▷ Das Gerät ist kein Spielzeug.

▷ Kinder in der Nähe des Geräts nicht unbeaufsichtigt lassen.

▷ Kinder dürfen das Gerät oder die Bedienelemente während des Betriebs oder unmittelbar danach nicht berühren.

▷ Sofern keine kontinuierliche Überwachung gewährleistet ist, sollten Kinder unter 8 Jahren ferngehalten werden.

▷ Stellen Sie sicher, dass das Gerät so installiert ist, dass es vom Stromnetz getrennt werden kann, mit einem Kontaktöffnungsabstand, der eine vollständige Abschaltung bei Überspannungen der Kategorie III gewährleistet.

▷ Die Trennvorrichtung ist gemäß den Verkabelungsvorschriften in die feste Verkabelung einzubinden.

▷ Um eine Überhitzung zu vermeiden, sollte das Gerät nicht hinter einer Dekortür installiert werden.

**ACHTUNG:** Wenn das Glas des Herds zerbrochen ist, schalten Sie sofort jegliche Heizelemente aus und trennen Sie das Gerät von der Stromquelle, berühren Sie nicht die Oberfläche des Geräts und verwenden Sie das Gerät nicht.

**ACHTUNG:** Der Kochvorgang ist zu überwachen. Der Kochprozess ist stets zu überwachen.



### **Verbrennungsgefahr!**

**WARNUNG:** Halten Sie kleine Kinder fern.

**ACHTUNG:** Achten Sie darauf, dass Sie die Heizelemente nicht berühren.

**WARNUNG:** Das Gerät und dessen erreichbare Bereiche werden während des Gebrauchs heiß.

- ▷ Keine Metallgegenstände wie Messer, Gabeln, Löffel und Deckel auf dem Kochfeld ablegen, da sie heiß werden können.
- ▷ Schalten Sie das Kochfeld nach der Benutzung über die Bedienelemente aus, und verlassen Sie sich nicht allein auf die Topferkennung.



### **Stromschlaggefahr!**

**WARNUNG:** Vor dem Berühren der Anschlussklemmen sollte der gesamte Versorgungskreis getrennt werden.

**WARNUNG:** Falls die Oberfläche beschädigt ist, ziehen Sie den Netzstecker, um die Gefahr eines Stromschlags zu vermeiden. Falls das Netzkabel beschädigt ist, muss es durch den Hersteller, dessen Kundendienstvertreter oder Personen mit ähnlicher Qualifikation ersetzt werden, um Gefahren zu vermeiden.



### **Stromschlaggefahr durch eindringende Flüssigkeit!**

Verwenden Sie zur Reinigung des Gerätes keine Dampfreiniger.



### **Brandgefahr!**

**WARNUNG:** bewahren Sie die Lebensmittel nicht auf der Kochfläche auf.

**WARNUNG:** keine Gegenstände auf den Kochflächen aufbewahren.

- ▷ Versuchen Sie **NIEMALS**, ein Feuer mit Wasser zu löschen, trennen Sie zuerst das Stromnetz und decken Sie dann das Feuer mit z.B. einem Deckel oder einer Decke ab.

**VORSICHT:** Damit es nicht zu einer unbeabsichtigten Rücksetzung des Temperaturbegrenzers kommen kann, darf das Gerät nicht über ein externes Schaltgerät wie eine Zeitschaltuhr mit Strom versorgt oder an einen elektrischen Stromkreis



angeschlossen werden, der regelmäßig von der Anlage ein- und ausgeschaltet wird.

**WARNUNG:** Jegliches versehentliches Kochen mit Fetten und Ölen kann gefährlich sein und Feuer verursachen.

### Richtige Verwendung

- ▷ Das Kochfeld wurde ausschließlich für nicht-professionelle Verwendung, nur im Haushalt entwickelt.
- ▷ Das Gerät ist nicht für die Bedienung durch einen externen Timer oder eine separate Fernbedienung ausgelegt.

**WARNUNG:** Das Gerät ist nur zum Kochen bestimmt. Es darf nicht für andere Zwecke wie z.B. Raumheizung verwendet werden.

**WARNUNG:** Verwenden Sie nur Kochfeld-Schutzvorrichtungen, die vom Hersteller des Geräts entworfen oder vom Hersteller des Geräts in der Gebrauchsanweisung als geeignet angegeben wurden, oder Kochfeld-Schutzvorrichtungen, die im Gerät eingebaut sind. Die Verwendung von ungeeigneten Schutzvorrichtungen kann zu Unfällen führen.

### Elektrischer Anschluss und Sicherheit

- ▷ Die Einstellbedingungen dieses Geräts sind auf dem Etikett oder Datenschild angegeben.
- ▷ Ihr Gerät sollte an eine für den Strombedarf geeignete Sicherung angeschlossen sein. Bei Bedarf wird empfohlen, die Installation durch einen autorisierten Kundendienst durchzuführen.
- ▷ Ihr Gerät ist gemäß der Stromversorgung von 220-240V AC/380-415V3N AC 50/60Hz konfiguriert.
- ▷ Wenn das elektrische Hauptnetz von diesen Werten abweicht, wenden Sie sich an Ihren autorisierten Kundendienst.
- ▷ Die elektrischen Anschlüsse Ihres Gerätes dürfen nur an Sicherungen mit einem entsprechend verdrahteten Erdungssystem vorgenommen werden. Wenn an dem Ort, an dem Ihr Gerät installiert werden soll, keine geeignete Sicherung vorhanden ist, wenden Sie sich sofort an einen autorisierten Kundendienst. Der Hersteller ist nicht für die Schäden verantwortlich, die durch Sicherungen entstehen können, deren Erdung nicht hergestellt und an das Gerät angeschlossen ist.
- ▷ Der Stecker des Gerätes sollte in der Nähe der Sicherung sein, deren Erdung ohne Verwendung eines Verlängerungskabels erfolgt.
- ▷ Achten Sie darauf, dass das Netzkabel Ihres Geräts nicht mit heißen Bereichen in Berührung kommt. Achten Sie ebenfalls darauf, dass es nicht in der Nähe von scharfen Kanten und Ecken liegt.
- ▷ Bei Beschädigung des Zuleitungskabels sollte dieses entweder vom Hersteller oder dessen Kundendienst oder gleichwertig qualifiziertem Personal ausgetauscht werden, um eine gefährliche Situation zu verhindern.
- ▷ Ein falscher elektrischer Anschluss kann zu Schäden am Gerät führen, in diesem Fall bleibt Ihr Gerät außerhalb des Garantiumfangs. Der elektrische Anschluss Ihres Geräts sollte von einem autorisierten Kundendienst durchgeführt werden.

- ▷ Während des Betriebs der Kochfläche können einige Teile heiß sein. Auch wenn Sie die Schalter in die geschlossene Position bringen, kann es sein, dass sie eine Weile heiß bleiben. Kinder sollten immer ferngehalten und nicht unbeobachtet gelassen werden. Berühren Sie die

Oberfläche der DE 97 Kochfläche nicht, wenn die Warnleuchten blinken. Wenn Sie Ihr Gerät in die geschlossene Position bringen, werden heiße Teile, die noch gefährlich sind, mit einer Warnleuchte gekennzeichnet.

## ÜBERBLICK

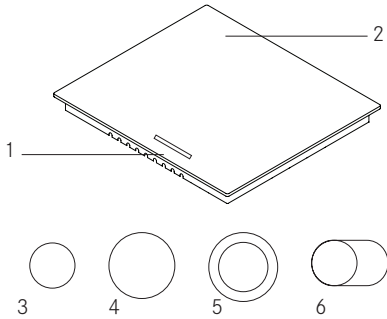

- 1- Steuerschalter
- 2- Glasoberfläche
- 3- Ø140 Heizelement
- 4- Ø180 Heizelement
- 5- Doppeltes Heizelement
- 6- Ovale doppeltes Heizelement

## INSTALLATION

### Plan der elektrischen Anschlüsse

Lassen Sie den elektrischen Anschluss Ihres Gerätes von einer autorisierten Person gemäß dem folgenden Schema vornehmen.

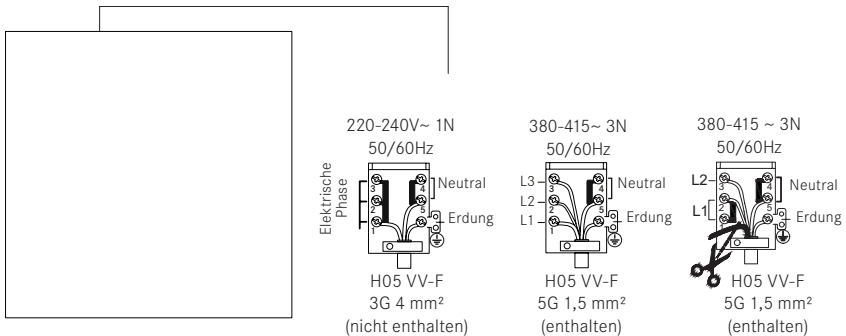

## Leistungswerte des elektrischen Heizelements Schnell

Ø140 mm keramisches Heizelement	1200 W
Ø180 mm keramisches Heizelement	1800 W
Ø140 / 250 mm keramisches Heizelement	1800 W
Ø120 / 180 mm keramisches Heizelement	1700 W
Ø220 / 300 mm keramisches Heizelement	2400 W



## Installation der Kochfläche

- ▷ Drehen Sie die Kochfläche nach unten und legen Sie es auf glatten Boden.

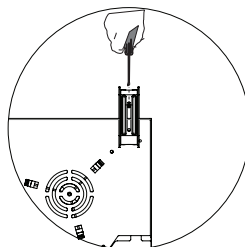
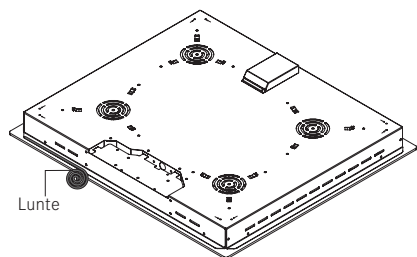

- ▷ Um das Eindringen von Fremdkörpern und Flüssigkeiten zwischen Kochfläche und Arbeitsplatte zu verhindern, tragen Sie die in der Verpackung enthaltene Paste auf die Seiten des unteren Arbeitsplattenschutz auf. Für Ecken, die Paste auftragen und die Auftragung erhöhen, bis die Ecklücken gefüllt sind.

- ▷ Drehen Sie die Kochfläche wieder, richten Sie sie aus und stellen Sie sie auf die Arbeitsplatte.
- ▷ Befestigen Sie Ihre Kochfläche an der Arbeitsplatte mit der mitgelieferten Klemme und Schrauben.

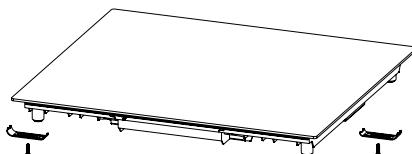
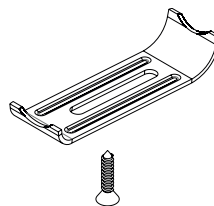
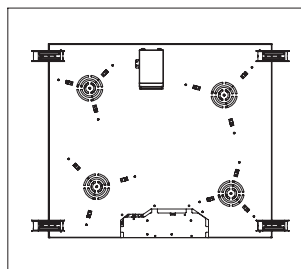

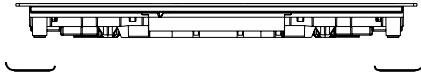

- ▷ Wenn das Produkt auf einer Schublade montiert ist und die Unterseite des Produkts berührt werden kann, sollte dieser Abschnitt mit einem Holzbrett getrennt werden.

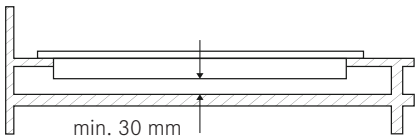

- ▷ Bei der Montage der Kochfläche auf einem Schrank, wie in der obigen Abbildung dargestellt, sollte zur Trennung zwischen Schrank und Kochfläche eine Ablage montiert werden. Wenn es auf einem Einbaubackofen montiert ist, ist dies nicht erforderlich.
- ▷ Wenn Ihre Kochfläche neben der rechten oder linken Wand montiert wird, sollte der Mindestabstand zwischen Wand und Kochfläche 50 mm betragen.

## Der richtige Einbauort

Das Produkt ist in Übereinstimmung mit den vom Markt gelieferten Küchenarbeitsplatten konzipiert. Zwischen dem Produkt und den Küchenwänden und Möbeln sollte ein Sicherheitsabstand eingehalten werden.

Wenn die Haube/Absaugung über Ihrem Gerät installiert wird, befolgen Sie die Empfehlung des Herstellers der Haube/Absaugung für die Montagehöhe. (min. 65 cm).

Der Abstand, den die Kochfläche auf die Arbeitsplatte haben sollte, muss entsprechend den Einbaumaßen der Kochfläche geschnitten werden.

Bei dem Einbau des Produkts sind die in den lokalen Normen für Elektrizität festgelegten Regeln einzuhalten.

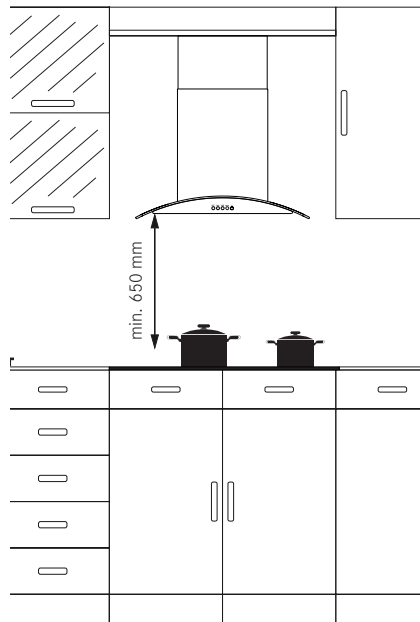

## Arbeitsplatten-Schnittgrößen

Beachten Sie bei dem Einbau der Kochfläche und der Einstellung der Arbeitsplatten-Schnittgrößen die untenstehenden Zeichnungen und Maße.

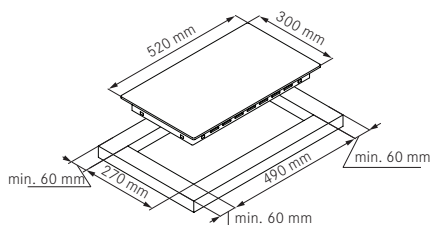

Kochfläche von 30 cm

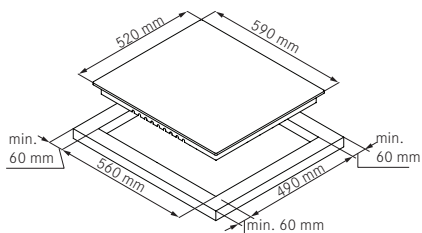

Kochfläche von 60 cm

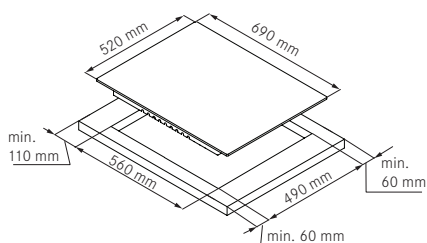

Kochfläche von 70 cm

## BEDIENUNG

### Bedienung des Geräts

Um das Gerät ein- und auszuschalten, drücken und halten Sie die Ein-/Aus-Taste. Beim Einschalten des Geräts müssen die Heizzonenanzeigen angezeigt werden.

### Bedienung der Touch-Bedienung

- ▶ Die Bedienelemente reagieren auf Berührung, so dass Sie keinen Druck auf die Bedienelemente ausüben müssen.
- ▶ Stellen Sie einen geeigneten Topf, Pfanne usw. auf die gewünschte Kochfläche.
- ▶ Stellen Sie sicher, dass der Boden des Topfes, der Pfanne usw., den Sie aufgestellt haben, und die Oberfläche der Kochstelle sauber und trocken sind.

- ▶ Wenn Sie die Auswahlregelung für die Heizzonen berühren, blinkt die Anzeige neben der Taste, die Sie berühren.
- ▶ Achten Sie darauf, dass die Touch-Bedienung immer sauber und trocken ist. Schon eine dünne Wasserschicht kann die Funktion der Touch-Bedienung erschweren.
- ▶ Benutzen Sie die Unterseite, nicht die Fingerspitze, wenn Sie das Gerät benutzen.

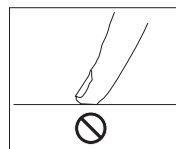
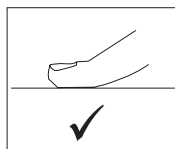

## Für Herde mit vier Kochfeldern



Auswahlta-  
ste für den unteren  
linken Kochbereich



Minus-Taste



Auswahlta-  
ste für den oberen  
linken Kochbereich



Sonderfunktionsauswahlta-  
ste



Auswahlta-  
ste für den oberen  
rechten Kochbereich



Ein-/Aus-Taste



Auswahlta-  
ste für den unteren  
rechten Kochbereich



Temperaturanzeige-Symbol

## Einschalten des Herds

**Hinweis:** Das Gerät ist innerhalb von 1 Sekunde nach dem Einstecken in das Stromnetz betriebsbereit. Alle LEDs und Anzeigen leuchten für 1 Sekunde.

Das Gerät wird durch Drücken der Taste  eingeschaltet.

Das -Symbol wird auf allen Anzeigen angezeigt (siehe Abb. 1).



Abbildung 1





Wenn die Temperatur des Glases über den Kochfeldern über + 60°C liegt, werden die-Symbole  und  nacheinander auf dem Display der jeweiligen Kochfelder angezeigt ( = 0,5 Sekunden,  = 0,5 Sekunden) (siehe Abb. 2).



Abbildung 2

## Ausschalten des Herds



Das Gerät wird durch Drücken der Taste  ausgeschaltet (siehe Abb. 3). Sie können das Gerät durch Drücken der Taste  ausschalten, auch wenn die Kindersicherung aktiv ist.



Abbildung 3

**WARNUNG:** Elektronische Komponenten bleiben 20 Sekunden lang aktiv. Wenn innerhalb dieses Zeitraums keine Garstufe vorhanden ist, schaltet das Gerät automatisch mit einem Signalton in den "Aus-Modus".

## Restwärmanzeige

Wenn das -Symbol auf dem Display des Herds leuchtet, bedeutet dies, dass die betreffende Kochfläche noch heiß ist. Es kann zum Erwärmen einer kleinen Menge von Lebensmitteln verwendet werden (siehe Abb. 4).



Abbildung 4

**WARNUNG:** Die Restwärmanzeige leuchtet nicht und warnt den Benutzer somit nicht vor Hitze bei einem Stromausfall.

**WARNUNG:** Die Restwärmanzeige jeder Kochstelle bleibt aktiv, bis die gemessene Glastemperatur unter + 60 °C liegt.

## Einschalten der Herdkochflächen

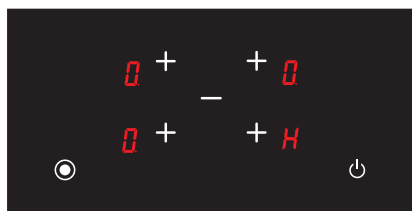
1. Schalten Sie den Herd durch Drücken der Taste ein  (siehe Abb. 5).



Abbildung 5



2. Drücken Sie die entsprechende Kochfeldauswahlstaste. Das -Symbol muss auf der betreffenden Kochfläche angezeigt werden, wenn Sie zum ersten Mal berühren. (siehe Abb. 6) Darüber hinaus fungiert die jeweilige Kochflächenauswahlstaste nach der ersten Berührung als  Taste.



Abbildung 6





3. Die Kochstufe der entsprechenden Kochzone kann mithilfe der Tasten  und  von 1 bis 9 und von 9 bis 1 eingestellt werden (siehe Abb. 7).



Abbildung 7

**WARNUNG:** Wenn die ausgewählte Kochfläche heiß ist, wird nach der Auswahl das -Symbol anstelle des -Symbols angezeigt.

## Autoheizfunktion **A**

Die Autoheizfunktion ermöglicht es, den Herd für eine bestimmte Zeitdauer mit voller Leistung zu betreiben, je nach gewählter Garstufe.

### Um die Autoheizfunktion zu aktivieren

1. Schalten Sie den Herd durch Drücken der Taste ein  (siehe Abb. 8).



Abbildung 8

2. Stellen Sie die Garstufe der jeweiligen Kochfläche auf **9** (siehe Abb. 9).

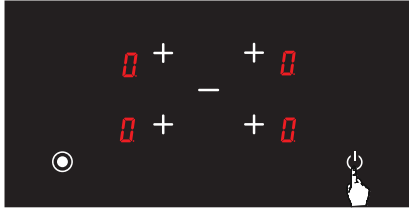

Abbildung 9

3. Wenn Sie dann die entsprechende Kochflächenauswahl taste erneut drücken, wird die automatische Heizfunktion aktiviert und das-Symbol **A** wird auf dem Bildschirm angezeigt (siehe Abb. 10).



Abbildung 10

4. Nach der Einstellung der automatischen Heizung können Sie mit der entsprechenden Kochfeldauswahl taste und der **-** Taste die gewünschte Garstufe einstellen (siehe Abb. 11). Das **A**-Symbol und die gewählte Garstufe werden alternativ auf dem Bildschirm angezeigt.

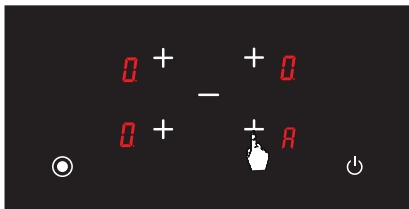

Abbildung 11

### Ausschalten der Herdkochflächen

1. Sie können den Herd ausschalten, indem Sie die Taste  drücken (siehe Abb. 12).

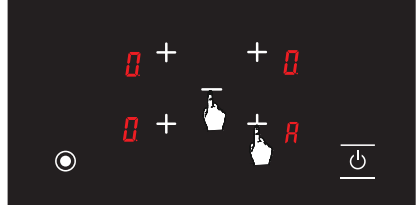

Abbildung 12

2. Wenn Sie die entsprechende Kochflächenauswahl taste und die **-** Taste gleichzeitig drücken, wird das Temperaturniveau der jeweiligen Kochfläche auf **0** gesenkt (siehe Abb. 13).



Abbildung 13



3. Alternativ können Sie auch die **-** verwenden, um das Temperaturniveau auf **0** für alle Kochflächen einzustellen (siehe Abb. 14). Wenn das Temperaturniveau aller Kochflächen auf **0** steigt, muss der Herd nach 20 Sekunden von selbst ausgeschaltet werden.



Abbildung 14

4. Ist eine Kochfläche nach 20 Sekunden noch heiß, bis die Temperatur der jeweiligen Kochfläche unter +60 °C sinkt, leuchtet das **H**-Symbol auf dem Bildschirm auf (siehe Abb. 15). Nach dem Ausschalten des Herds wird kein-Symbol angezeigt, wenn die betreffende Kochfläche nicht heiß ist.

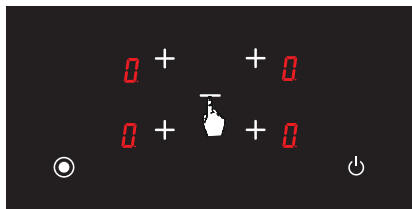

Abbildung 15

### Kindersicherung (optional)

#### Um die Kindersicherung zu aktivieren

1. Schalten Sie den Herd durch Drücken der Taste ein **⏻** (siehe Abb. 16).

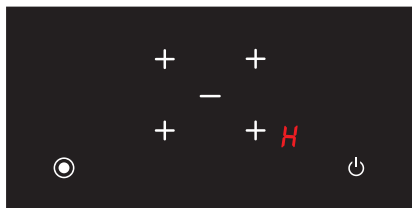

Abbildung 16

2. Drücken Sie gleichzeitig die Auswahltaste vorne rechts **+** und die Minustaste **-** (siehe Abb. 17), Sie hören zu diesem Zeitpunkt ein kurzes Warnsignal. Nehmen Sie dann Ihre Finger vom Bedienfeld des Herds.

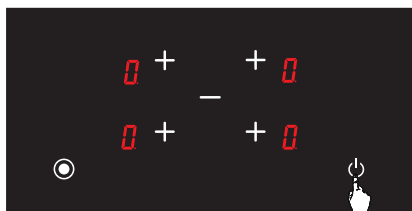

Abbildung 17

3. Drücken Sie erneut die Auswahltaste für die vordere rechte Kochfläche **+** (siehe Abb. 18).

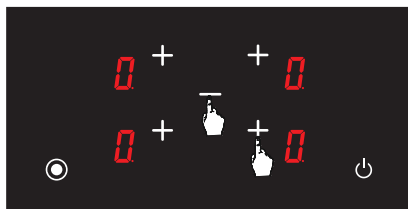

Abbildung 18

4. Die Kindersicherung ist zu diesem Zeitpunkt aktiviert und das **L**-Symbol wird auf allen Kochfeldern angezeigt, um diesen Zustand anzuzeigen (siehe Abb. 19). Die-Symbole **L** und **H** werden alternativ angezeigt, wenn eine Kochfläche heiß ist.





Abbildung 19

### Um die Kindersicherung zu deaktivieren, bis der Herd ausgeschaltet ist

1. Das **L**-Symbol wird auf allen Anzeigen angezeigt, wenn der Herd eingeschaltet ist und die Kindersicherung aktiv ist (siehe Abb. 20). Die-Symbole **L** und **H** werden alternativ angezeigt, wenn eine Kochfläche heiß ist. Sie können den Herd nur mit der  Taste einund ausschalten.

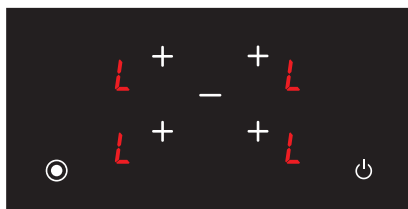

Abbildung 20

2. Schalten Sie den Herd durch Drücken der Taste ein  (siehe Abb. 21).



Abbildung 21

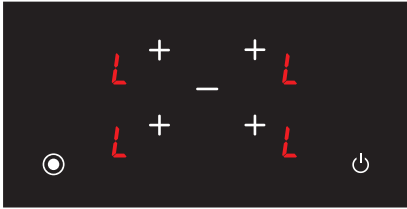

3. Drücken Sie gleichzeitig die Auswahltaste vorne rechts  und die Minustaste  (siehe Abb. 22), Sie hören zu diesem Zeitpunkt ein kurzes Warnsignal. Nehmen Sie dann Ihre Finger vom Bedienfeld des Herds.



Abbildung 22



4. Das -Symbol wird auf allen Anzeigen angezeigt (siehe Abb. 23). Die-Symbole  und  werden alternativ angezeigt, wenn eine Kochfläche heiß ist.



Abbildung 23

**WARNING:** Die Kindersicherung ist deaktiviert, bis der Herd nur mit den in diesem Abschnitt beschriebenen Schritten ausgeschaltet wird. Das heißt, die Kindersicherung wird beim Aus- und Einschalten des Gerätes wieder aktiviert. Daher muss die Kindersicherung beim Aus- und Einschalten des Herds aktiviert werden.

### Um die Kindersicherung vollständig zu deaktivieren

1. Schalten Sie den Herd durch Drücken der Taste ein  (siehe Abb. 24).



Abbildung 24

2. Das **L**-Symbol wird auf allen Anzeigen angezeigt, wenn der Herd eingeschaltet ist und die Kindersicherung aktiv ist (siehe Abb. 25). Die-Symbole **L** und **H** werden alternativ angezeigt, wenn eine Kochfläche heiß ist. Sie können den Herd nur mit der  Taste einund ausschalten.



Abbildung 25

3. Drücken Sie gleichzeitig die Auswahltaste vorne rechts **+** und die Minustaste **-** (siehe Abb. 26), Sie hören zu diesem Zeitpunkt ein kurzes Warnsignal. Nehmen Sie dann Ihre Finger vom Bedienfeld des Herds.



Abbildung 26

4. Drücken Sie wieder die **-** Taste (siehe Abb. 27). Dies ist unmittelbar nach dem 2. Schritt durchzuführen. Die Kindersicherung ist dauerhaft deaktiviert. Das heißt, die Kindersicherung muss auch bei Aus- und Wiedereinschalten des Gerätes deaktiviert bleiben.

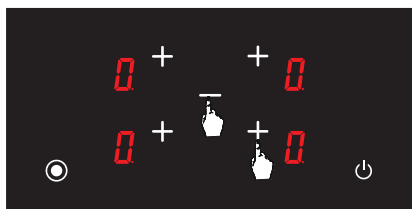

Abbildung 27

5. Nach diesen Vorgängen wechselt das Gerät in den Standby-Modus. Das **H**-Symbol muss jedoch bei einer heißen Kochfläche angezeigt werden, auch wenn das Gerät in den Standby-Modus wechselt (siehe Abb. 28).

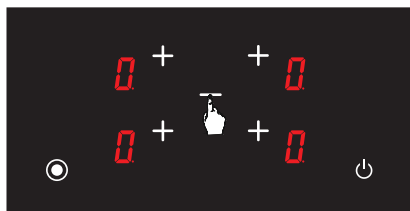

Abbildung 28

**WARNUNG:** Die Kindersicherung sollte bei einem Stromausfall deaktiviert werden.

### Sonderfunktionsauswahltaste

Eine spezielle Funktionsauswahltaste steuert die doppelten und ovalen Heizelemente. Wenn die doppelten oder ovalen Heizelemente zum Kochen ausgewählt werden, werden beide Kochfelder dieser Heizelemente aktiviert. Sie können einen Kochbereich der doppelten und ovalen Heizelemente durch Drücken der Sonderfunktionswahltaste auswählen . Drücken Sie die Sonderfunktionswahltaste erneut, um beide Garbereiche der Heizgeräte zu aktivieren.

Ein Punkt ●-Symbol wird neben der Garstufe des jeweiligen Kochfelds angezeigt, wenn sowohl die Kochfelder der doppelten als auch der ovalen Heizelemente aktiv sind (siehe Abb. 29).



Abbildung 29

Die Garstufe wird von selbst ohne Punkt ● angezeigt, wenn eine einzelne Kochfläche dieser Heizgeräte durch Berühren der Sonderfunktionswahltaste aktiviert wird (siehe Abb. 30).

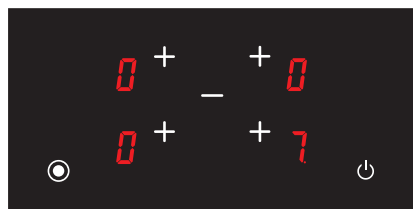

Abbildung 30

### Für Herde mit drei Kochfeldern



Auswahl-Symbol für den oberen linken Kochbereich



Plus-Taste



Auswahl-Symbol für den unteren linken Kochbereich



Minus-Taste



Auswahl-Symbol für den rechten Kochbereich



Ein-/Aus-Taste



Sonderfunktionsauswahl-Symbol



Temperaturanzeige-Symbol

## Einschalten des Herds







**Hinweis:** Das Gerät ist innerhalb von 1 Sekunde nach dem Einstecken in das Stromnetz betriebsbereit. Alle LEDs und Anzeigen leuchten für 1 Sekunde. Das Gerät wird durch Drücken der  Taste eingeschaltet. Das -Symbol wird auf allen Anzeigen angezeigt (siehe Abb. 1).



Abbildung 1

Wenn die Temperatur des Glases über den Kochfeldern über + 60°C liegt, werden die Symbole  und  nacheinander auf dem Display der jeweiligen Kochfelder angezeigt ( = 0,5 Sekunden,  = 0,5 Sekunden) (siehe Abb. 2).



Abbildung 2

## Ausschalten des Herds



Das Gerät wird durch Drücken der  Taste ausgeschaltet (siehe Abb. 3). Sie können das Gerät durch Drücken der  Taste ausschalten, auch wenn die Kindersicherung aktiv ist.

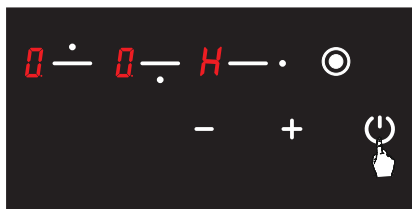

Abbildung 3

**WARNUNG:** Elektronische Komponenten bleiben 20 Sekunden lang aktiv. Wenn innerhalb dieses Zeitraums keine Garstufe vorhanden ist, schaltet das Gerät automatisch mit einem Signalton in den "Aus-Modus".

## Restwärmearzeige

Wenn das -Symbol auf dem Display des Herds leuchtet, bedeutet dies, dass die betreffende Kochfläche noch heiß ist. Es kann zum Erwärmen einer kleinen Menge von Lebensmitteln verwendet werden (siehe Abb. 4).



Abbildung 4

**WARNUNG:** Die Restwärmearzeige leuchtet nicht und warnt den Benutzer somit nicht vor Hitze bei einem Stromausfall.

**WARNUNG:** Die Restwärmearzeige jeder Kochstelle bleibt aktiv, bis die gemessene Glastemperatur unter + 60 °C liegt.

## Einschalten der Herdkochflächen

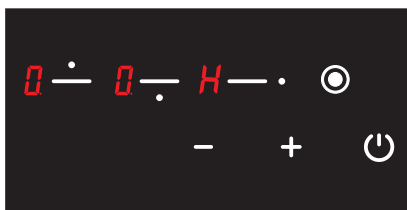
1. Schalten Sie den Herd durch Drücken der Taste ein  (siehe Abb. 5).



Abbildung 5





2. Drücken Sie die entsprechende Kochfeldauswahlstaste. Das -Symbol wird auf der betreffenden Kochfläche angezeigt, wenn Sie zum ersten Mal berühren (siehe Abb. 6).



Abbildung 6

3. Die Leistungsstufe des jeweiligen Kochfelds kann mit  und den  Tasten von  bis 9 oder von 9 bis  mit der Option des Ofens eingestellt werden (siehe Abb. 7).







Abbildung 7

**WARNUNG:** Wenn die ausgewählte Kochfläche heiß ist, wird nach der Auswahl das -Symbol,  anstelle des-Symbols  angezeigt.

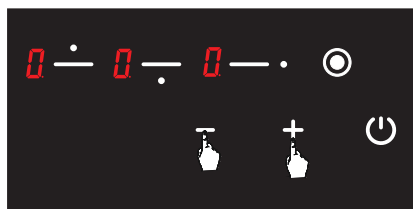
## Warmhaltefunktion (optional)

Die Warmhaltefunktion hält die gekochten Speisen auf einer Kochstelle warm. Die ausgewählte Kochfläche wird in dieser Funktion mit einer geringeren Leistung betrieben. Die Warmhaltefunktion ist auch eine Garstufe.

### Um die Warmhaltefunktion zu aktivieren

1. Schalten Sie den Herd durch Drücken der Taste ein  (siehe Abb. 8).



Abbildung 8

2. Drücken Sie die entsprechende Kochfeldwahlstaste einmal. Das -Symbol wird angezeigt, wenn Sie zum ersten Mal berühren (siehe Abb. 9).



Abbildung 9



3. Drücken Sie dann einmal die -Taste. Mit dieser Berührung wird das -Symbol auf jeweiliger Kochfläche angezeigt (siehe Abb. 10). So wird die Warmhaltefunktion aktiviert.



Abbildung 10

## Ausschalten der Herdkochflächen





1. Sie können den Herd ausschalten, indem Sie die  Taste drücken (siehe Abb. 11).



Abbildung 11

2. Mit den Tasten  und  die Temperatur an allen Kochfeldern auf  bringen (siehe Abb. 12). Der Herd wird nach 20 Sekunden von selbst ausgeschaltet.



Abbildung 12

3. Wenn eine Kochfläche nach 20 Sekunden noch heiß ist, wird das -Symbol angezeigt, bis die Temperatur des betreffenden Kochfelds unter +60 °C sinkt (siehe Abb. 13). Nach dem Ausschalten des Herds wird kein-Symbol angezeigt, wenn die betreffende Kochfläche nicht heiß ist.

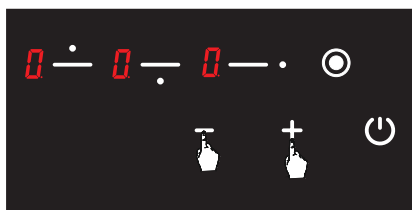

Abbildung 13

## Kindersicherung (optional)

### Um die Kindersicherung zu aktivieren



1. Drücken Sie gleichzeitig die Auswahltaste oben links  und die Minustaste . Sie hören zu diesem Zeitpunkt ein kurzes Warnsignal (siehe Abb. 14). Nehmen Sie dann Ihre Finger vom Bedienfeld des Herds.



Abbildung 14





2. Drücken Sie erneut die Auswahltaste für die linke obere Kochfläche  (siehe Abb. 15).



Abbildung 15

3. Die Kindersicherung ist zu diesem Zeitpunkt aktiviert und das -Symbol wird auf allen Kochfeldern angezeigt, um diesen Zustand anzuzeigen (siehe Abb. 16). Die-Symbole  und  werden alternativ angezeigt, wenn eine Kochfläche heiß ist.



Abbildung 16

### Um die Kindersicherung zu deaktivieren, bis der Herd ausgeschaltet ist

1. Das **L**-Symbol wird auf allen Anzeigen angezeigt, wenn der Herd eingeschaltet ist und die Kindersicherung aktiv ist (siehe Abb. 17). Die-Symbole **L** und **H** werden alternativ angezeigt, wenn eine Kochfläche heiß ist. Sie können den Herd nur mit der **⏻**-Taste einund ausschalten.

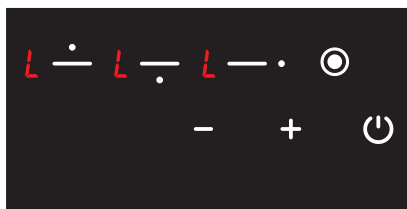

Abbildung 17

2. Drücken Sie gleichzeitig die Auswahl-taste für die Kochfläche oben links **■** und die Minustaste **-** (siehe Abb. 18). Sie sollten zu diesem Zeitpunkt ein kurzes Warnsignal hören. Nehmen Sie dann Ihre Finger vom Bedienfeld des Herds.



Abbildung 18

3. Das **0**-Symbol wird auf allen Anzeigen angezeigt (siehe Abb. 19). Die-Symbole **0** und **H** werden alternativ angezeigt, wenn eine Kochfläche heiß ist.



Abbildung 19

**WARNUNG:** Die Kindersicherung ist deaktiviert, bis der Herd nur mit den in diesem Abschnitt beschriebenen Schritten ausgeschaltet wird. Das heißt, die Kindersicherung wird beim Aus- und Einschalten des Gerätes wieder aktiviert. Daher muss die Kindersicherung beim Aus- und Einschalten des Herds aktiviert werden.

### Um die Kindersicherung vollständig zu deaktivieren

1. Das **L**-Symbol wird auf allen Anzeigen angezeigt, wenn der Herd eingeschaltet ist und die Kindersicherung aktiv ist (siehe Abb. 20). Die-Symbole **L** und **H** werden alternativ angezeigt, wenn eine Kochfläche heiß ist. Sie können den Herd nur mit der **⏻**-Taste einund ausschalten.



Abbildung 20

2. Drücken Sie gleichzeitig die Auswahl-taste für die Kochfläche oben links **■** und die Minustaste **-** (siehe Abb. 21). Sie sollten zu diesem Zeitpunkt ein kurzes Warnsignal hören. Nehmen Sie dann Ihre Finger vom Bedienfeld des Herds.



Abbildung 21



3. Drücken Sie wieder die **-** Taste (siehe Abb. 22). Dies ist unmittelbar nach dem zweiten Schritt durchzuführen. Die Kindersicherung ist dauerhaft deaktiviert. Das heißt, die Kindersicherung muss auch bei Aus- und Wiedereinschalten des Gerätes deaktiviert bleiben.



Abbildung 22

4. Nach diesen Vorgängen wechselt das Gerät in den Standby-Modus. Das **H**-Symbol muss jedoch bei einer heißen Kochfläche angezeigt werden, auch wenn das Gerät in den Standby-Modus wechselt (siehe Abb. 23).

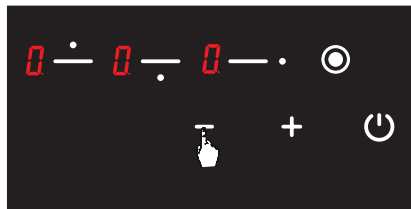

Abbildung 23

**WARNUNG:** Die Kindersicherung sollte bei einem Stromausfall deaktiviert werden.

### Sonderfunktionsauswahltaste

Die Sonderfunktionswahltaste steuert das doppelte Heizelement zum Kochen ausgewählt ist, werden beide Kochfelder dieses Heizelements aktiviert. Sie können einen Kochbereich des doppelten Heizelements durch Drücken der Sonderfunktionswahltaste auswählen . Drücken Sie die Sonderfunktionswahltaste erneut, um beide Kochstellen des Heizelements zu aktivieren.

Ein Punkt **•**-Symbol wird neben der Garstufe des jeweiligen Kochfelds angezeigt, wenn beide Kochfelder des doppelten Heizelements aktiv sind (siehe Abb. 24).



Abbildung 24

Die Garstufe wird ohne Punkt **•** angezeigt, wenn eine einzelne Kochfläche des doppelten Heizelements durch Drücken der Sonderfunktionswahltaste aktiviert wird  (siehe Abb. 25).



Abbildung 25

## Für Herde mit zwei Kochfeldern



Auswahl-taste für den oberen Kochbereich



Minus-Taste



Auswahl-taste für den unteren Kochbereich



Ein-/Aus-Taste



Sonderfunktionsauswahl-taste



Temperaturanzeige-Symbol



Plus-Taste

### Einschalten des Herds

**Hinweis:** Das Gerät ist innerhalb von 1 Sekunde nach dem Einstecken in das Stromnetz betriebsbereit. Alle LEDs und Anzeigen leuchten für 1 Sekunde.







Das Gerät wird durch Drücken der  Taste eingeschaltet. Das  -Symbol wird auf allen Anzeigen angezeigt (siehe Abb. 1).



Abbildung 1

Wenn die Temperatur des Glases über den Kochfeldern über + 60°C liegt, werden die-Symbole  und  nacheinander auf dem Display der jeweiligen Kochfelder angezeigt ( = 0,5 Sekunden,  = 0,5 Sekunden) (siehe Abb. 2).





Abbildung 2

### Ausschalten des Herds

Das Gerät wird durch Drücken der  Taste ausgeschaltet (siehe Abb. 3). Sie können das Gerät durch Drücken der  Taste ausschalten, auch wenn die Kindersicherung aktiv ist.

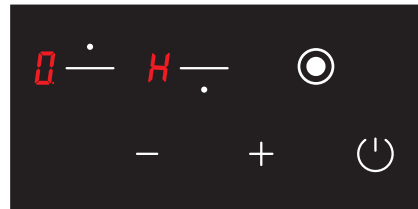



Abbildung 3

**WARNUNG:** Elektronische Komponenten bleiben 20 Sekunden lang aktiv. Wenn innerhalb dieses Zeitraums keine Garstufe vorhanden ist, schaltet das Gerät automatisch mit einem Signalton in den "Aus-Modus".

### Restwärmanzeige

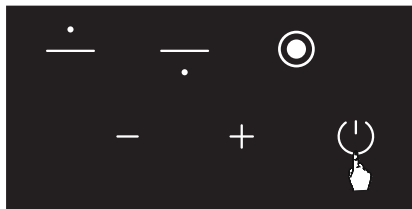
Wenn das  Symbol auf dem Display des Herds leuchtet, bedeutet dies, dass die betreffende Kochfläche noch heiß ist.

Es kann zum Erwärmen einer kleinen Menge von Lebensmitteln verwendet werden (siehe Abb. 4).



Abbildung 4

**WARNUNG:** Die Restwärmanzeige leuchtet nicht und warnt den Benutzer somit nicht vor Hitze bei einem Stromausfall.

**WARNUNG:** Die Restwärmanzeige jeder Kochstelle bleibt aktiv, bis die gemessene Glastemperatur unter + 60 °C liegt.

### Einschalten der Herdkochflächen

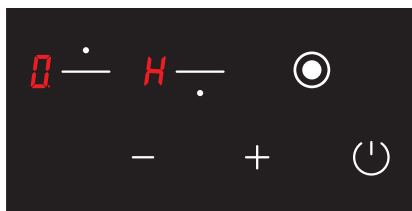
1. Sie den Herd durch Drücken der Taste ein  (see Fig. 5).



Abbildung 5





2. Drücken Sie die entsprechende Kochfeldauswahlstaste. Das -Symbol wird auf der betreffenden Kochfläche angezeigt, wenn Sie zum ersten Mal berühren (siehe Abb. 6).



Abbildung 6

3. Die Leistungsstufe des jeweiligen Kochfelds kann mit den Tasten  und  von  bis 9 oder mit der Option des Herds von 9 bis  eingestellt werden (siehe Abb. 7).







Abbildung 7

**WARNUNG:** Wenn die ausgewählte Kochfläche heiß ist, wird nach der Auswahl das  Symbol,  anstelle des-Symbols  angezeigt.

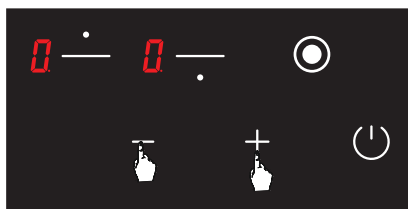
## Warmhaltefunktion **H** (optional)

Die Warmhaltefunktion hält die gekochten Speisen auf einer Kochstelle warm.

Die ausgewählte Kochfläche wird in dieser Funktion mit einer geringeren Leistung betrieben. Die Warmhaltefunktion ist auch eine Garstufe.

### Um die Warmhaltefunktion zu aktivieren

1. Schalten Sie den Herd durch Drücken der Taste ein  (siehe Abb. 5).



Abbildung 8

2. Drücken Sie die entsprechende Kochfeldauswahlstaste. Das **0**-Symbol wird auf der betreffenden Kochfläche angezeigt, wenn Sie zum ersten Mal berühren (siehe Abb. 6).



Abbildung 9

3. Drücken Sie dann einmal die **+**-Taste. Mit dieser Berührung wird das **H**-Symbol auf jeweiliger Kochfläche angezeigt (siehe Abb. 10). So wird die Warmhaltefunktion aktiviert.





Abbildung 10

## Ausschalten der Herdkochflächen

1. Sie können den Herd ausschalten, indem Sie die Taste  drücken (siehe Abb. 11).

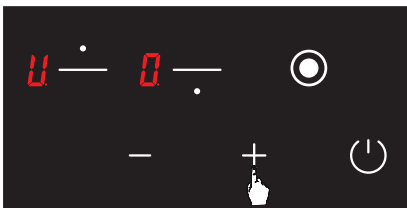

Abbildung 11

2. Mit den Tasten **+** und **-** die Temperatur an allen Kochfeldern auf **0** bringen (siehe Abb. 12). Der Herd wird nach 20 Sekunden selbst ausgeschaltet.

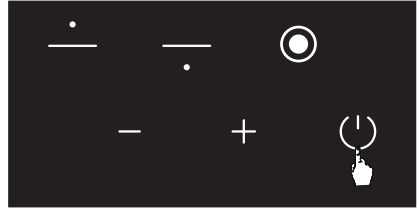

Abbildung 12

3. Wenn eine Kochfläche nach 20 Sekunden noch heiß ist, wird das **H**-Symbol angezeigt, bis die Temperatur des betreffenden Kochfelds unter +60 °C sinkt (siehe Abb. 13). Nach dem Ausschalten des Herds wird kein-Symbol angezeigt, wenn die betreffende Kochfläche nicht heiß ist.

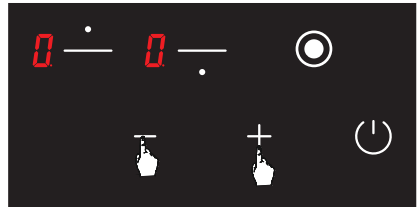

Abbildung 13

## Kindersicherung (optional)

### Um die Kindersicherung zu aktivieren

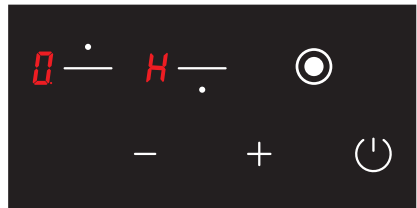

1. Obere Kochfeldauswahlwahltaste  und Minus-Taste  gleichzeitig drücken, zu diesem Zeitpunkt hören Sie ein kurzes Warnsignal (siehe Abb. 14). Nehmen Sie dann Ihre Finger vom Bedienfeld des Herds.



Abbildung 14

2. Drücken Sie erneut die obere Kochfeldauswahlwahltaste  (siehe Abb. 15).



Abbildung 15



3. Die Kindersicherung ist zu diesem Zeitpunkt aktiviert und das -Symbol wird auf allen Kochfeldern angezeigt, um diesen Zustand anzuzeigen (siehe Abb. 16). Die Symbole  und  werden alternativ angezeigt, wenn eine Kochfläche heiß ist.



Abbildung 16

### Um die Kindersicherung zu deaktivieren, bis der Herd ausgeschaltet ist





1. Das -Symbol wird auf allen Anzeigen angezeigt, wenn der Herd eingeschaltet ist und die Kindersicherung aktiv ist (siehe Abb. 17). Die Symbole  und  werden alternativ angezeigt, wenn eine Kochfläche heiß ist. Sie können den Herd nur mit der Taste  einund ausschalten.



Abbildung 17



2. Drücken Sie gleichzeitig die Auswahlwahltaste des oberen Kochfelds  und die Minus-Taste  (siehe Abb. 18). Sie sollten zu diesem Zeitpunkt ein kurzes Warnsignal hören. Nehmen Sie dann Ihre Finger vom Bedienfeld des Herds.



Abbildung 18



3. Das -Symbol wird auf allen Anzeigen angezeigt (siehe Abb. 19). Die Symbole  und  werden alternativ angezeigt, wenn eine Kochfläche heiß ist.



Abbildung 19

**WARNUNG:** Die Kindersicherung ist deaktiviert, bis der Herd nur mit den in diesem Abschnitt beschriebenen Schritten ausgeschaltet wird. Das heißt, die Kindersicherung wird beim Aus- und Einschalten des Gerätes wieder aktiviert. Daher muss die Kindersicherung beim Aus- und Einschalten des Herds aktiviert werden.

### Um die Kindersicherung vollständig zu deaktivieren

1. Das **L**-Symbol wird auf allen Anzeigen angezeigt, wenn der Herd eingeschaltet ist und die Kindersicherung aktiv ist (siehe Abb. 20). Die-Symbole **L** und **H** werden alternativ angezeigt, wenn eine Kochfläche heiß ist. Sie können den Herd nur mit der Taste **⏻** einund ausschalten.



Abbildung 20

2. Drücken Sie gleichzeitig die Auswahltaste des oberen Kochfelds **⏻** und die Minus-Taste **-** (siehe Abb. 21). Sie sollten zu diesem Zeitpunkt ein kurzes Warnsignal hören. Nehmen Sie dann Ihre Finger vom Bedienfeld des Herds.



Abbildung 21

3. Drücken Sie wieder die **-** Taste (siehe Abb. 22). Dies ist unmittelbar nach dem zweiten Schritt durchzuführen.

Die Kindersicherung ist dauerhaft deaktiviert. Das heißt, die Kindersicherung muss auch bei Aus- und Wiedereinschalten des Gerätes deaktiviert bleiben.



Abbildung 22

4. Nach diesen Vorgängen wechselt das Gerät in den Standby-Modus. Das **H**-Symbol muss jedoch bei einer heißen Kochfläche angezeigt werden, auch wenn das Gerät in den Standby-Modus wechselt (siehe Abb. 23).



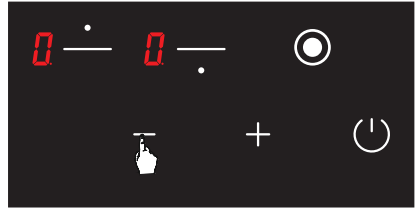

Abbildung 23

**WARNUNG:** Die Kindersicherung sollte bei einem Stromausfall deaktiviert werden.

### Sonderfunktionsauswahltaste

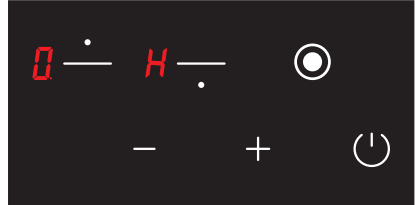
Die Sonderfunktionswahltaste steuert das doppelte Heizelement. Wenn das doppelte Heizelement zum Kochen ausgewählt ist, werden beide Kochfelder dieses Heizelements aktiviert. Sie können einen Kochbereich des doppelten Heizelements durch Drücken der Sonderfunktionswahltaste auswählen . Drücken Sie die Sonderfunktionswahltaste erneut, um beide Kochstellen des Heizelements zu aktivieren.

Ein Punkt -Symbol wird neben der Garstufe des jeweiligen Kochfelds angezeigt, wenn beide Kochfelder des doppelten Heizelements aktiv sind (siehe Abb. 24).



Abbildung 24



Die Garstufe wird ohne Punkt  angezeigt, wenn eine einzelne Kochfläche des doppelten Heizelements durch Drücken der Sonderfunktionswahltaste aktiviert wird  (siehe Abb. 25).



Abbildung 25

## REINIGUNG UND PFLEGE

Bevor Sie mit der Pflege oder Reinigung beginnen, ziehen Sie zuerst den Stecker, der die Stromversorgung der Kochfläche gewährleistet, und drehen Sie das Gasventil herunter. Wenn die Kochfläche heiß ist, warten Sie bis sie abkühlt.

- ▷ Damit Ihre Kochfläche eine lange und wirtschaftliche Lebensdauer hat, sollten Sie sie regelmäßig reinigen und pflegen.
- ▷ Reinigen Sie Ihre Kochfläche nicht mit kratzenden Werkzeugen wie Borstenbürste, Drahtwolle oder Messern. Verwenden Sie keine Scheuermittel, kratzende Mittel, saure Materialien oder Reinigungsmittel.
- ▷ Nachdem Sie Teile Ihres Kochfelds mit einem Seifentuch gewischt haben, spülen Sie es ab, danach mit einem weichen Tuch gut abspülen.
- ▷ Reinigen Sie Glasflächen mit speziellen Glasreinigungsmitteln.

Da das Kratzen von Glasoberflächen zum Brechen führt, verwenden Sie beim Reinigen von Glasoberflächen keine scheuernden Reinigungsmittel oder scharfen Metallabstreifer.

- ▷ Reinigen Sie Ihre Kochfläche nicht mit Dampfreinigern.
- ▷ Verwenden Sie bei der Reinigung Ihrer Kochfläche niemals brennbare Materialien wie Säure, Verdünner und Gas.
- ▷ Waschen Sie keine Kunststoff- und Aluminiumteile Ihrer Kochfläche in der Spülmaschine.
- ▷ Reinigen Sie sofort alle Essig-, Zitronen-, Salz-, Koks- und ähnliche säureund laugenhaltigen Substanzen, die auf Ihre Kochfläche gegossen werden.

### Verfahren zum Schutz der Keramikglaskochfläche vor Beschädigungen

Die Keramikglasfläche ist unempfindlich gegen Hitze (bis 650°C) und Temperaturschwankungen. Es ist unzerbrechlich und bis zu einem gewissen Grad kratzfest. Um jedoch Schäden zu vermeiden, gehen Sie bitte wie folgt vor:

- ▶ Giesen Sie niemals kaltes Wasser auf heisem Kochfeld.
- ▶ Nicht auf einer Keramikglasplatte stehen.
- ▶ Plötzlicher Druck, z.B. die Wirkung eines fallenden Salzstreuers, kann entscheidend sein. Stellen Sie solche Gegenstände also nicht auf einen Platz über den Kochfeldern.
- ▶ Achten Sie nach jeder Benutzung darauf, dass der Boden des Kochtopfes und die

Oberflächen der Kochstellen sauber und trocken sind.

- ▶ Schälen Sie kein Gemüse auf den Kochflächen. Sandkörner, die aus dem Gemüse fallen, können die Keramikglasplatte zerkratzen.
- ▶ Legen Sie keine brennbaren Materialien wie Karton oder Kunststoff auf das Kochfeld. Gegenstände wie Zinn, Zink oder Aluminium (sowie Aluminiumfolien oder leere Kaffeekannen) können auf heißen Kochflächen schmelzen und so Schäden verursachen.
- ▶ Achten Sie darauf, dass zuckerhaltige Lebensmittel oder Fruchtsäfte nicht mit den heißen Kochzonen in Berührung kommen, da die Keramikglasfläche dadurch befleckt werden kann.

## WARTUNG UND REPARATUR

---

### Störungsbehebung

Sie können die Probleme, die bei Ihrem Produkt auftreten können, beheben, indem Sie die folgenden Punkte überprüfen, bevor Sie den technischen Kundendienst anrufen.

- ▶ Überprüfen Sie, ob das Netzkabel des Kochfelds eingesteckt ist.
- ▶ Überprüfen Sie mit sicheren Mitteln, ob Strom im Netzwerk vorhanden ist.
- ▶ Sicherungen überprüfen.
- ▶ Überprüfen Sie, ob Schäden am Netzkabel vorhanden sind.

### Fehlercodes und Lösungsempfehlungen

Fehlercodes, deren wahrscheinliche Ursachen und Lösungsvorschläge sind in der folgenden Tabelle aufgeführt.

**WARNUNG:** Die folgende Tabelle gilt für alle Modelle.



Fehlercode	Fehlerbeschreibung	Mögliche Fehlerursache	Fehlerbehebung
ER 03 & kontinuierlicher Signalton	Konstante Verwendung der Tasten; Die Steuereinheit wird nach 10 Sekunden unterbrochen.	Wasser oder Kochgeschirr auf dem Glas über dem Steuergerät.	Reinigen Sie die Betriebsfläche des Herds.
ER 20	Flash-Fehler.	^ C-Fehler.	Ersetzen Sie die elektronische Platine.
ER 21	Übertemperatur.	Die Umgebungstemperatur für die Elektronik ist zu hoch.	Lassen Sie die Kochfläche abkühlen. Überprüfen Sie die Temperaturüberprüfung des Steuergerätes.
ER 22	Fehler bei der Tastenauswertung. Das Steuergerät wird nach 3,5 - 7,5 Sekunden gedreht.	Kurzschluss oder Fehler bei der Erkennung der Tasten.	Ersetzen Sie die elektronische Platine.
ER 31	Die Konfigurationsdaten sind falsch.	---	Eine neue Konfiguration ist erforderlich.
ER 36	Fehler des Temperatursensors.	Kurzschluss oder elektronische Platine schaltet sich aus.	Ersetzen Sie die elektronische Platine.
ER 40	Die Stromversorgung ist zu niedrig, um das Gerät einzuschalten.	Der primäre PTC ist zu heiß.	Trennen Sie den Herd vom Stromnetz.
ER 47	Kommunikationsfehler zwischen der Konfiguration der elektronischen Platine und den Heizelementen.	Keine oder fehlerhafte Kommunikation.	Achten Sie darauf, dass das Anschlusskabel korrekt und funktionsfähig angeschlossen ist.
U 400	Falschanschluss.	Das Steuergerät ist falsch angeschlossen.	Schließen Sie den Herd an die richtige Netzspannung an.

**WARNUNG:** Wird das Gerät zu lange auf Maximalleistung betrieben, kann es sich automatisch ausschalten. Dies ist eine Standardmaßnahme zur Sicherheit des Gerätes.

### Regeln zur Handhabung

- ▷ Handhabung und Transport in der Originalverpackung.
  - ▷ Achten Sie beim Laden / Entladen und bei der Handhabung des Geräts besonders auf das Gerät.
  - ▷ Achten Sie darauf, dass die Verpackung während der Handhabung und des Transports sicher verschlossen ist.
- ▷ Schützen Sie das Gerät vor äußeren Einflüssen (z.B. Feuchtigkeit, Wasser, etc.), die die Verpackung beschädigen können.
  - ▷ Achten Sie darauf, dass Sie das Gerät während der Handhabung und des Transports nicht durch Stöße, Stürze, Fallen usw. beschädigen und es während des Betriebs nicht brechen oder verformen.

## EMPFEHLUNGEN ZUR ENERGIEEINSPARUNG

---

- ▷ Induktionskochzonen passen sich teilweise automatisch an die Größe des Topfbodens an.
- ▷ Stellen Sie den Topf in die Kochzone, bevor Sie den Herd einschalten.  
Die Induktionserwärmer verfügen über einen Sensor, der das Vorhandensein eines Topfes erkennt.
- ▷ Verwenden Sie Töpfe mit geschlossenen Deckeln, um die Garzeit zu verkürzen.
- ▷ Senken Sie die Heizungseinstellung, wenn es zu kochen beginnt.
- ▷ Die Menge an Wasser und Öl darf nicht überschritten werden, um die Garzeit zu verkürzen.
- ▷ Verwenden Sie Ihr Gerät in einer geeigneten Heizstufe zum Kochen.

## ENTSORGUNG

---



Entsorgen Sie die Verpackung auf eine umweltfreundliche Weise.

Dieses Gerät ist gemäß der europäischen Richtlinie 2012/19/ EG über Elektro- und Elektronik-Altgeräte (Waste Electrical and Electronic Equipment - WEEE) gekennzeichnet. Die Richtlinie legt den Rahmen für die Rücknahme und das Recycling von Altgeräten fest, wie er in der gesamten EU gilt.

### Verpackungsinformation

Die Verpackungsmaterialien des Produkts werden aus recycelbaren Materialien in Übereinstimmung mit unseren nationalen Umweltvorschriften hergestellt.

Entsorgen Sie die Verpackungsmaterialien nicht zusammen mit Haushalts- oder anderen Abfällen. Bringen Sie sie zu den von den örtlichen Behörden benannten Sammelstellen für Verpackungsmaterial.

## SOMMAIRE

À propos de ce manuel	59	Pour cuisinières avec 3 tables de cuisson	74
Informations sur la sécurité	60	Pour cuisinières avec 2 tables de cuisson	79
Branchement électrique et sécurité	62		
Vue d'ensemble	63	Nettoyage et entretien	85
Installation	64	Maintenance et réparation	86
Fonctionnement	67	Conseils pour économiser de l'énergie	87
Fonctionnement de l'Appareil	67	Mise au rebut	87
Utilisation de la Commande Tactile	67		
Pour cuisinières avec 4 tables de cuisson	67		

## À PROPOS DE CE MANUEL

### Cher utilisateur,





Notre objectif est que ce produit vous offre les meilleurs résultats et il a été fabriqué dans nos installations modernes, dans un environnement de travail soigné conformément au concept de qualité totale.

Nous vous recommandons donc de lire attentivement ce mode d'emploi avant d'utiliser le produit et de le garder à disposition.

### Remarque :

ce mode d'emploi concerne plusieurs modèles. Certaines caractéristiques spécifiées dans le manuel peuvent ne pas être disponibles sur votre appareil.

Tous nos appareils sont uniquement destinés à un usage domestique, pas à un usage commercial.

Symbole	Signification
	Symbole d'avertissement. Avertissement contre les risques de blessures.
	Actions dans les consignes de sécurité et avertissements pour éviter les blessures et les dommages.
	Étape d'action. Indique une action à effectuer.
	Résultat. Résultat d'une ou de plusieurs étapes d'action.

## INFORMATIONS SUR LA SÉCURITÉ

---

Ces instructions sont applicables pour les pays dont le symbole est indiqué sur l'appareil.

Si le symbole de pays n'apparaît pas sur l'appareil, afin d'adapter l'appareil aux conditions de ce pays, il est important de lire les instructions techniques.

Pour assurer un fonctionnement efficace et sûr de cet appareil électrique :

- ▷ Les conditions de réglage de cet appareil sont indiquées sur l'étiquette.
- ▷ Cet appareil peut être utilisé par des enfants de plus de 8 ans de déficiences physiques, sensorielles ou mentales, ayant une expérience et des connaissances insuffisantes, uniquement si ces enfants et personnes sont placés sous la surveillance d'une personne responsable ou ont reçu des instructions sur l'utilisation en toute sécurité de l'appareil.
- ▷ Les systèmes à induction de ces tables de cuisson sont conformes aux exigences des normes CEM ainsi qu'à la Directive sur les champs électromagnétiques et ne devraient pas interférer avec d'autres appareils électroniques.
- ▷ Les porteurs de stimulateurs cardiaques ou d'autres implants électroniques doivent vérifier avec leur médecin ou le fabricant des implants si ces appareils sont suffisamment résistants aux interférences.
- ▷ Cet appareil n'est pas un jouet.
- ▷ Ne pas laisser les enfants sans surveillance à proximité de l'appareil.
- ▷ Ne pas autoriser les enfants à toucher à l'appareil ou à ses commandes pendant l'utilisation et immédiatement après.
- ▷ Sauf dans le cas d'une supervision continue, les enfants de moins de 8 ans doivent rester à distance de l'appareil.
- ▷ Assurez-vous que l'appareil est installé de manière à pouvoir le déconnecter de l'alimentation électrique, avec une distance d'ouverture de contact (3 mm) assurant une déconnexion complète dans les conditions de surtension de catégorie III.
- ▷ Les moyens de déconnexion doivent être incorporés dans le câblage fixe conformément aux règles de câblage.

- ▷ Pour éviter toute surchauffe, l'appareil ne doit pas être installé derrière une porte décorative.

**ATTENTION :** Si la vitre du poêle est cassée, éteignez immédiatement tout élément chauffant et débranchez l'appareil de la source d'alimentation, ne touchez pas la surface de l'appareil et n'utilisez pas l'appareil.

**ATTENTION :** Le processus de cuisson doit être supervisé. Le processus de cuisson doit toujours être supervisé.



### **Risque de brûlures !**

**AVERTISSEMENT :** Maintenir les jeunes enfants à distance.

**ATTENTION :** Prenez garde de ne pas toucher aux éléments chauffants.

**ATTENTION :** l'appareil et ses parties accessibles chauffent en cours d'utilisation.

- ▷ Les objets métalliques tels que les couteaux, les fourchettes, les cuillères et les couvercles ne doit pas être placés sur la surface de cuisson qui peut être très chaude.
- ▷ Après l'utilisation, éteignez la table de cuisson à l'aide de la commande, ne vous fiez pas au détecteur de casserole.



### **Risque d'électrocution !**

**ATTENTION :** Évitez de toucher les bornes de branchement, l'alimentation du circuit doit être débranchée.

**ATTENTION :** si la surface est craquelée, débranchez l'appareil pour éviter tout risque de choc électrique. Si le câble d'alimentation est endommagé, il doit être remplacé par le fabricant, son technicien agréé ou toute autre personne ayant une qualification semblable afin d'éviter tout risque.



### **Risque d'électrocution en cas d'infiltration de liquides !**

N'utilisez pas de nettoyeur à vapeur pour nettoyer l'appareil.



### **Risque d'incendie !**

**ATTENTION :** ne stockez pas d'aliments sur la surface de cuisson.

**ATTENTION :** Les conditions de réglages de cet appareil sont indiquées sur la plaque signalétique. (Ou étiquette de données) couvercle ou d'une couverture.

- ▷ N'essayez **JAMAIS** d'éteindre un feu avec de l'eau; commencez d'abord par débrancher l'alimentation électrique puis couvrez le feu à l'aide par exemple d'un couvercle ou d'une couverture.

**ATTENTION :** afin d'éviter un risque dû à une réinitialisation erronée du thermorupteur, cet appareil ne doit pas être alimenté via un appareil de connexion externe, comme un minuteur ou bien connecté à un circuit régulièrement mis en et hors service par la société d'approvisionnement en électricité.

**ATTENTION :** toute cuisson inattentive effectuée avec de la graisse ou de l'huile peut être dangereuse et entraîner un incendie.

### Utilisation conforme

- ▷ La table de cuisson a été développée exclusivement pour une utilisation domestique, non professionnelle dans les foyers uniquement.
- ▷ L'appareil n'est pas conçu pour fonctionner avec une minuterie externe ou un système de télécommande séparé.

**ATTENTION :** l'appareil est prévu uniquement pour cuisiner. Il ne doit pas être utilisé pour d'autres fins comme le chauffage de la pièce.

**ATTENTION :** Utilisez uniquement les protections de plaque de cuisson conçues par le fabricant de l'appareil de cuisson ou indiquées par le fabricant de l'appareil dans les instructions d'utilisation, selon le cas, ou les protections de plaque de cuisson intégrées dans l'appareil. L'utilisation de protections inadaptées peut provoquer des accidents.

### Branchement électrique et sécurité

- ▷ Les conditions de réglage de cet appareil sont indiquées sur la plaque signalétique ou l'étiquette de données.
- ▷ Votre appareil doit être branché sur un fusible approprié pour l'alimentation électrique. Au besoin, il est recommandé que l'installation soit effectuée par un fournisseur de service agréé.
- ▷ Votre appareil est configuré pour une alimentation électrique de 220-240V AC/380-415V3N AC 50/60Hz.
- ▷ Si le réseau d'alimentation électrique est différent de ces valeurs, contactez votre fournisseur de service agréé.
- ▷ Les branchements électriques de votre appareil doivent uniquement être effectués sur les fusibles qui ont un système approprié de mise à la terre. Si aucun fusible n'est disponible là où l'appareil doit être installé, contactez immédiatement un fournisseur de service agréé. Le fabricant ne sera en aucun cas responsable des dommages que pourraient provoquer les fusibles branchés à l'appareil dont la mise à la terre n'est pas correcte.

- ▷ La prise de l'appareil doit être proche pour que l'on puisse accéder facilement au fusible dont la mise à la terre est effectuée sans utiliser de cordon de rallonge.
- ▷ Ne laissez pas le câble d'alimentation de votre appareil au contact de zones chaudes de votre appareil. De la même manière, maintenez-le à distance des bords et coins tranchants.
- ▷ Si le cordon d'alimentation est endommagé, il doit être remplacé soit par le fabricant soit par son prestataire de service ou une personne qualifiée afin d'éviter les situations dangereuses.
- ▷ Un mauvais branchement électrique pourrait endommager l'appareil. Ce cas particulier ne sera pas pris en charge par la garantie de votre appareil. Le branchement électrique de votre appareil doit être effectué par un prestataire de service agréé.
- ▷ Pendant l'utilisation de la table de cuisson, certaines parties peuvent devenir chaudes. Même lorsque vous mettez les boutons sur la position éteinte, ils peuvent rester chauds pendant un moment. Les enfants doivent être maintenus à distance à tout moment et ne pas être laissés sans surveillance. Ne touchez pas la surface de la table de cuisson tant que le témoin lumineux clignote. Lorsque vous éteignez votre appareil, les parties chaudes qui sont encore dangereuses sont indiquées par les témoins lumineux.

## VUE D'ENSEMBLE

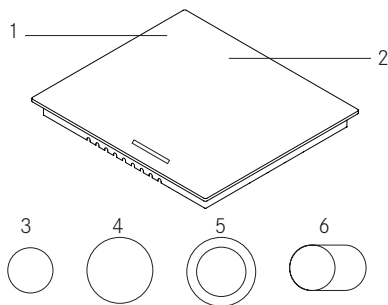

- 1- Boutons de commande
- 2- Surface en verre ou métal
- 3- Ø140 plaque
- 4- Ø180 plaque
- 5- Plaque double
- 6- Plaque ovale-duale

## INSTALLATION

### Schéma De Branchement Électrique

Faites réaliser le branchement électrique par une personne accréditée conformément au schéma suivant.

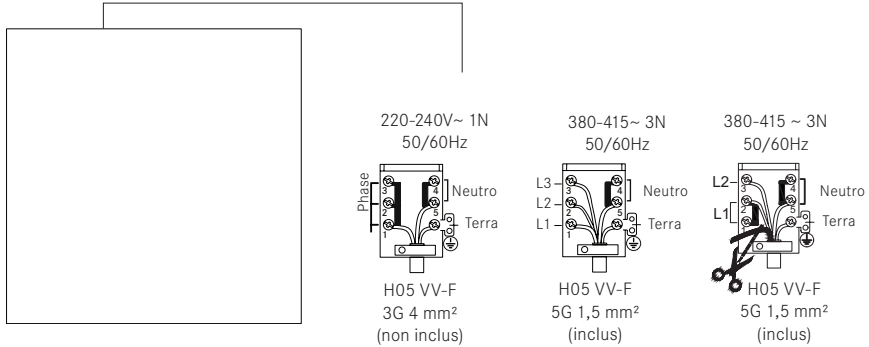

### Valeurs De Puissance Électrique De Chauffage

Ø140 mm réchauffeur en céramique	1200 W
Ø180 mm réchauffeur en céramique	1800 W
Ø140 / 250 mm réchauffeur en céramique	1800 W
Ø120 / 180 mm réchauffeur en céramique	1700 W
Ø220 / 300 mm réchauffeur en céramique	2400 W





### Installation de la table de cuisson

- ▷ Retournez la table de cuisson sur une surface lisse.

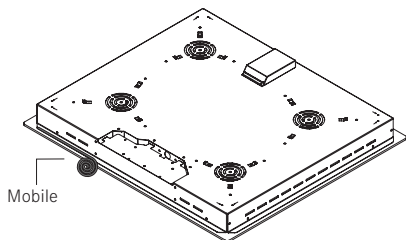

- ▷ Afin d'éviter l'entrée de substances étrangères et de liquides entre la table de cuisson et le plan de travail, appliquez la colle fournie dans l'emballage sur les côtés de la protection inférieure du plan de travail. Pour les coins, appliquez la colle en boucle et augmentez les boucles jusqu'à ce que vous remplissiez les espaces de coins.

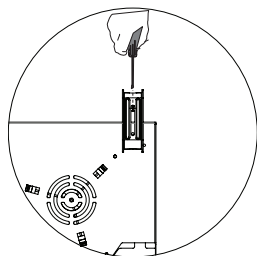
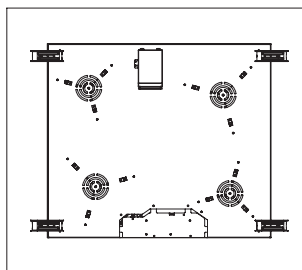

- ▷ Retournez de nouveau la table de cuisson, alignez-la avec le plan de travail et placez-la dessus.
- ▷ Fixez votre table de cuisson sur le plan de travail à l'aide de la pince et des vis fournies.

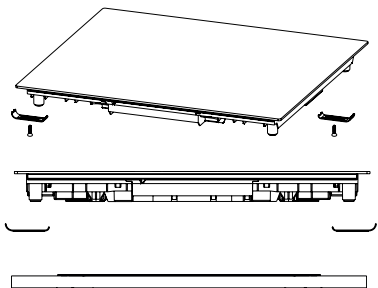
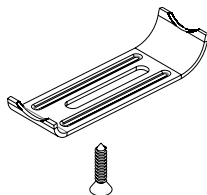

- ▷ Lorsque le produit est monté sur un tiroir, s'il est possible de toucher le côté inférieur du produit, cette section doit être séparée par une planche en bois.

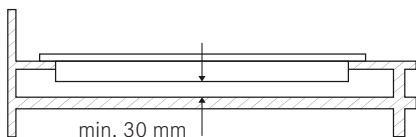

- ▷ Lorsque la table de cuisson est monté sur un placard, comme sur la figure ci-dessus, afin de séparer la table de cuisson du placard, une planche en bois doit être montée. Si elle est montée sur un four encastré, cette procédure n'est pas nécessaire.
- ▷ Si votre table de cuisson va être montée à proximité d'un mur, sur sa droite ou sur sa gauche, la distance minimale entre le mur et la table de cuisson doit être de 50 mm.

## Emplacement Correct Pour L'installation

Le produit est conçu pour les plans de travail de cuisine que l'on trouve dans le commerce. Une distance de sécurité doit être laissée entre le produit et les murs de la cuisine et les meubles.

Si une hotte d'aspiration va être installée au-dessus de votre appareil, respectez les recommandations du fabricant de la hotte concernant la hauteur de montage (min. 65 cm).

Le trou dans lequel la table de cuisson va être insérée dans le plan de travail doit être découpé en respectant les dimensions d'installation de la table de cuisson.

Pour l'installation du produit, respectez les règles spécifiées dans les normes électriques locales.

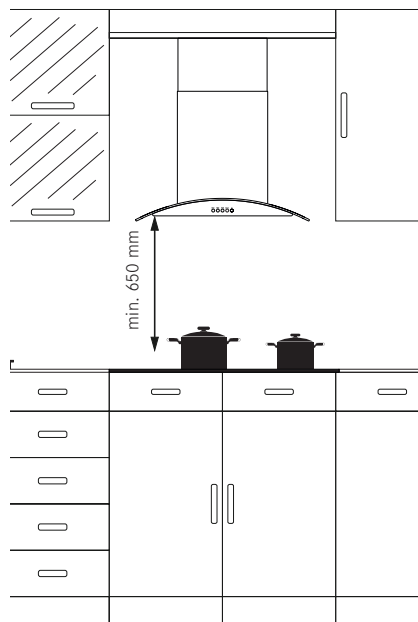

## Tailles De Découpe Du Plan De Travail

Faites attention aux dessins et aux dimensions données ci-dessous lors de l'installation de la table de cuisson et du réglage des tailles de découpe du plan de travail.

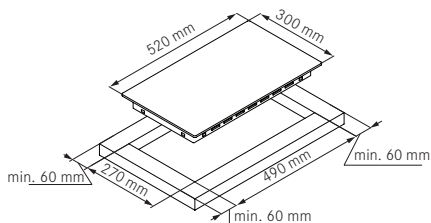

Table de cuisson de 30 cm

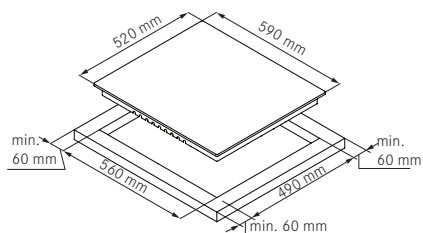

Table de cuisson de 60 cm

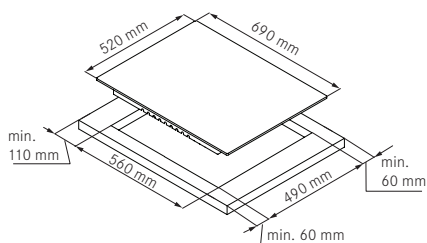

Table de cuisson de 70 cm

## FRONCTIONNEMENT

### Fonctionnement de l'Appareil

Pour allumer et éteindre l'appareil, maintenez le bouton marche / arrêt. Lorsque l'appareil est allumé, les indicateurs de zone de chaleur doivent être affichés.

### Utilisation de la Commande Tactile





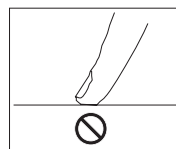
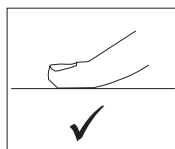

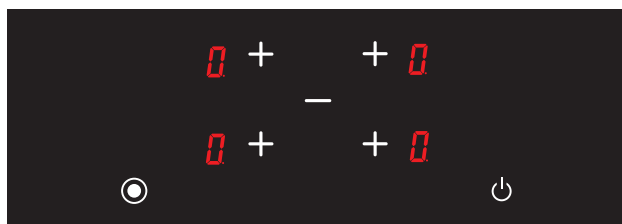

- ▶ Les commandes réagissent au toucher, vous n'avez donc pas besoin d'appliquer de pression sur les commandes.
- ▶ Placez un pot, un poêle approprié etc. sur la zone de cuisson que vous souhaitez utiliser.
- ▶ Assurez-vous que la base du pot, du poêle etc. que vous allez mettre au-dessus et la surface de la zone de cuisson soient propres et secs.

- ▶ Lorsque vous touchez la commande de sélection de la zone de chauffage, l'indicateur à côté du bouton que vous touchez clignotera.
- ▶ En utilisant l'appareil, n'utilisez pas le bout de votre doigt mais sa bombe.
- ▶ Assurez-vous que les commandes tactiles soient toujours propres et sèches. Même une mince couche d'eau peut rendre difficile le fonctionnement des commandes tactiles.





### Pour cuisinières avec 4 tables de cuisson



	Touche de sélection de la zone de cuisson inférieure gauche		Touche moins
	Touche de sélection de la zone de cuisson supérieure gauche		Touche de sélection de fonction spéciale
	Touche de sélection de la zone de cuisson supérieure droite		Touche Marche/Arrêt
	Touche de sélection de la zone de cuisson inférieure droite		Loône d'affichage de la température

## Allumage de la cuisinière

**Remarque :** L'appareil est opérationnel 1 seconde après le branchement au secteur. Toutes les LED et tous les affichages s'allument pendant 1 seconde.

L'appareil est allumé en appuyant sur la touche . Le symbole  s'affiche sur tous les écrans (voir Fig. 1).

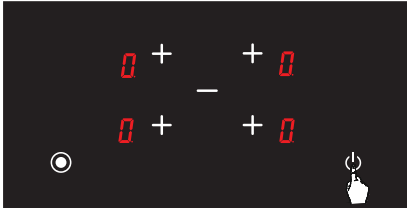

Figure 1







Si la température du verre au-dessus des tables de cuisson est supérieure à + 60 °C, les icônes  et  s'affichent successivement sur l'écran de la table de cuisson correspondante. ( = 0,5 secondes,  = 0,5 secondes) (voir Fig. 2).



Figure 2

## Éteindre la cuisinière

Allumez l'appareil en appuyant sur la touche  (voir Fig. 3). Vous pouvez éteindre l'appareil en appuyant sur la touche  même si le verrouillage enfants est actif.

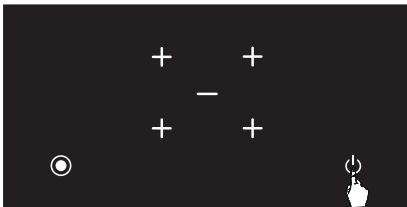

Figure 3

**AVERTISSEMENT :** Les composants électroniques restent actifs pendant 20 secondes.

S'il n'existe aucun niveau de cuisson pendant cette période, l'appareil passe automatiquement en « **mode arrêt** » avec un signal sonore.

## Affichage de la chaleur résiduelle

Si l'icône  à l'écran de la cuisinière est allumée, cela signifie que la table de cuisson correspondante est encore chaude. Elle peut être utilisée pour chauffer une petite quantité d'aliments (voir Fig. 4).



Figure 4

**AVERTISSEMENT :** L'affichage de la chaleur résiduelle n'est pas éclairé et ne prévient donc pas l'utilisateur sur la présence de chaleur en cas de panne de courant.

**AVERTISSEMENT :** L'affichage de la chaleur résiduelle de chaque zone de cuisson reste actif jusqu'à ce que la température mesurée du verre soit inférieure à + 60 °C.

## Allumage de la zone de cuisson de la cuisinière

1.  Allumez la cuisinière en appuyant sur le bouton (voir Fig. 5).



Figure 5

2. Appuyez sur la touche de sélection de la table de cuisson correspondante.

L'icône **0** doit s'afficher à l'écran de la table de cuisson correspondante lorsque vous touchez pour la première fois (voir Fig. 6). En outre, la touche de sélection de la table de cuisson correspondante sert de touche **+** après la première pression.



Figure 6

3. Le niveau de cuisson de la zone de cuisson concernée peut être réglé de 1 à 9 et de 9 à 1 au moyen des touches **+** et **-** (voir Fig. 7).

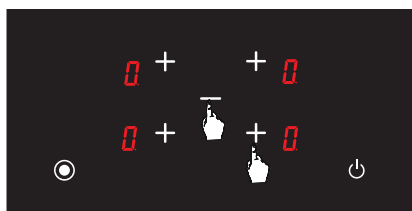

Figure 7

**AVERTISSEMENT** : Si la table de cuisson sélectionnée est chaude, l'icône **0** s'affiche au lieu de **H**, après la sélection.

### Fonction de chauffage automatique **A**

La fonction de chauffage automatique permet de faire fonctionner la cuisinière à pleine puissance pendant une période de temps déterminée selon le niveau de cuisson sélectionné.

### Pour activer la fonction de chauffage automatique

1. Allumez la cuisinière en appuyant sur le bouton (voir Fig. 8).

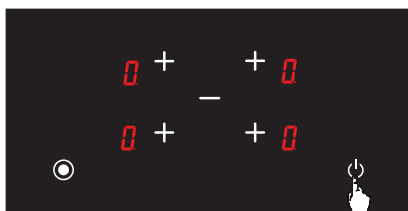

Figure 8

2. Réglez le niveau de cuisson de la table de cuisson correspondante sur **9** (voir Fig. 9).

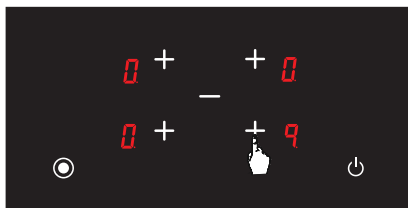

Figure 9

3. Ensuite, lorsque vous appuyez une nouvelle fois sur la touche de sélection de la table de cuisson correspondante, la fonction de chauffage automatique s'active et l'icône **A** s'affiche à l'écran (voir Fig. 13).



Figure 10

4. Après avoir réglé le chauffage automatique, vous pouvez régler le niveau de cuisson désiré à l'aide de la touche de sélection de la table de cuisson correspondante et de la touche **-** (voir Fig. 14). L'icône **H** et le niveau de cuisson sélectionné s'affichent alternativement à l'écran.

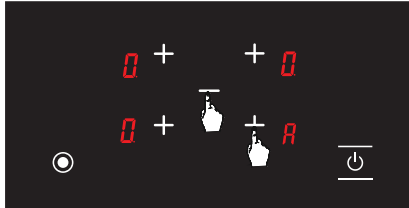

Figure 11

### Éteindre de la zone de cuisson de la cuisinière

1. Vous pouvez éteindre la cuisinière en appuyant sur le bouton **⏻** (voir Fig. 12).



Figure 12

2. Lorsque vous appuyez simultanément sur la touche de sélection de la plaque de cuisson correspondante et sur la touche **-**, le niveau de température de la table de cuisson correspondante baisse à **0** (voir Fig. 13).

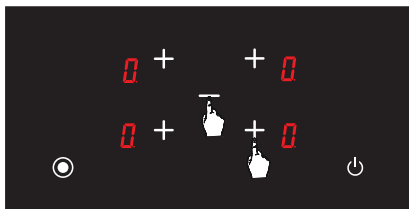

Figure 13

3. Vous pouvez également utiliser la touche **-** pour ramener le niveau de température de toutes les tables de cuisson à **0** (voir Fig. 14). Lorsque le niveau de température de toutes les plaques de cuisson atteint **0**, la cuisinière s'éteint automatiquement au bout de 20 secondes.

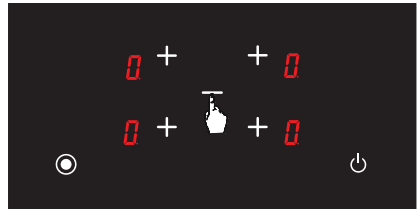

Figure 14

4. Si une table de cuisson est encore chaude après 20 secondes, le **H** symbole reste allumé à l'écran jusqu'à ce que la température de la table de cuisson correspondante soit inférieure à +60 °C (voir Fig. 15). Aucune icône ne s'affiche après l'arrêt de la cuisinière si la table de cuisson correspondante n'est pas chaude.

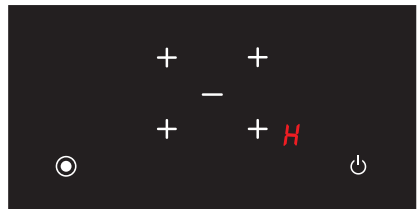

Figure 15

## Fonction de verrouillage enfants (en option)

### Pour activer le verrouillage enfants

1.  Allumez la cuisinière en appuyant sur le bouton (voir Fig. 16).



Figure 16

2. Appuyez simultanément sur la touche de sélection de la table de cuisson avant droite (+) et la touche moins (-) (voir Fig. 17), vous entendrez alors un bref signal d'avertissement. Ensuite, retirez vos doigts du panneau de commande de la cuisinière.



Figure 17

3. Appuyez une nouvelle fois sur la touche de sélection de la table de cuisson avant droite (+) (voir Fig. 18).

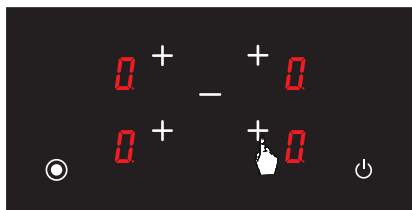





Figure 18

4. Le verrouillage enfants s'active ainsi et l'icône  s'affiche sur toutes les tables de cuisson pour indiquer cette condition (voir Fig. 19). Les icônes  et  s'affichent alternativement si aucune plaque de cuisson n'est chaude.

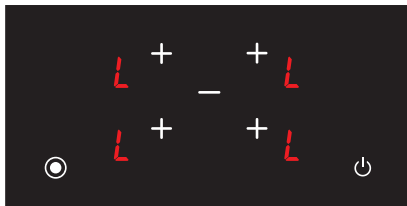





Figure 19

### Désactiver le verrouillage enfants jusqu'à la mise hors tension de la cuisinière

1. L'icône  s'affiche sur tous les écrans lorsque la cuisinière est allumée et que le verrouillage enfants est activé (voir Fig. 20). Les icônes  et  s'affichent alternativement si aucune plaque de cuisson n'est chaude. Vous pouvez allumer ou éteindre la cuisinière uniquement à l'aide de la touche .

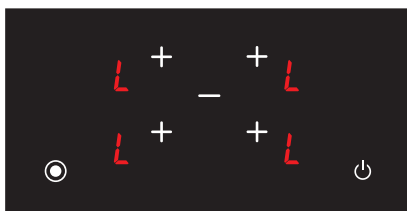

Figure 20

2.  Allumez la cuisinière en appuyant sur le bouton (voir Fig. 21).



Figure 21

3. Appuyez simultanément sur la touche de sélection de la table de cuisson avant droite ( **+** ) et la touche moins ( **-** ) (voir Fig. 22), vous entendrez alors un bref signal d'avertissement. Ensuite, retirez vos doigts du panneau de commande de la cuisinière.



Figure 22

4. L'icône **0** s'affiche sur tous les écrans (voir Fig. 23). Les icônes **0** et **H** s'affichent alternativement si aucune plaque de cuisson n'est chaude.



Figure 23

**AVERTISSEMENT** : Le verrouillage enfants est désactivé jusqu'à ce que la cuisinière soit éteinte, uniquement en suivant les étapes décrites dans cette section. En d'autres termes, le verrouillage enfants doit être activé à nouveau si l'appareil est éteint et rallumé. Ainsi, le verrouillage enfants sera activé, chaque fois que l'appareil sera éteint et rallumé.

### Pour désactiver entièrement la sécurité enfants

1. Allumez la cuisinière en appuyant sur le bouton (voir Fig. 24).



Figure 24

2. L'icône **L** s'affiche sur tous les écrans lorsque la cuisinière est allumée et que le verrouillage enfants activé (voir Fig. 25). Les icônes **L** et **H** s'affichent alternativement si aucune plaque de cuisson n'est chaude. Vous pouvez allumer ou éteindre la cuisinière uniquement à l'aide de la touche .



Figure 25

3. Appuyez simultanément sur la touche de sélection de la table de cuisson avant droite ( **+** ) et la touche moins ( **-** ) (voir Fig. 26), vous entendrez alors un bref signal d'avertissement. Ensuite, retirez vos doigts du panneau de commande de la cuisinière.

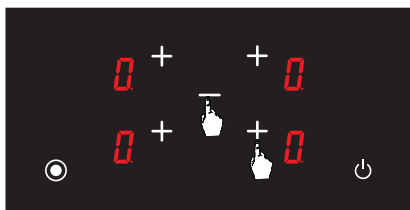



Figure 26



4. Appuyez de nouveau sur la touche  (voir Fig. 27). Cette opération sera effectuée immédiatement après la deuxième étape. Le verrouillage enfants se désactive en permanence. En d'autres termes, le verrouillage enfants reste désactivé même lorsque l'appareil est éteint et rallumé.

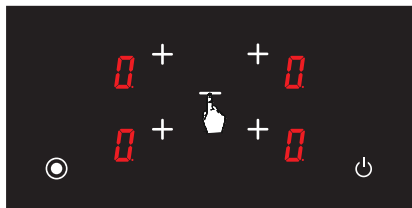



Figure 27

5. L'appareil passe en mode de veille après ces procédures. Toutefois, l'icône  s'affiche lorsque la table de cuisson est chaude, même si l'appareil passe en mode veille (voir Fig. 28).

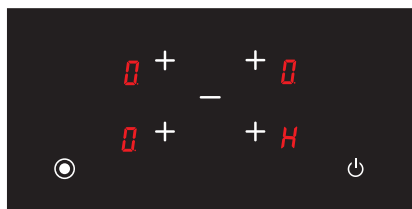



Figure 28

**AVERTISSEMENT** : Le verrouillage enfants se désactive en cas de panne de courant.

### Touche de sélection de fonction spéciale

Touche de sélection de fonction spéciale pour le contrôle des dispositifs de chauffage doubles et ovaldual. Lorsque les dispositifs chauffage doubles et ovaldual sont sélectionnés pour la cuisson, les deux tables de cuisson de ces dispositifs de chauffage sont activées. Vous pouvez sélectionner une zone de cuisson parmi les dispositifs de chauffage doubles et ovaldual en appuyant sur la touche de sélection de fonction spéciale . Appuyez une nouvelle fois sur la touche de sélection de fonction spéciale pour activer les deux zones de cuisson des dispositifs de chauffage.

Un point ( ● ) s'affiche à côté du niveau de cuisson de la table de cuisson correspondante lorsque les deux tables de cuisson des dispositifs de chauffage double ovaldual sont activées (voir Fig. 29).

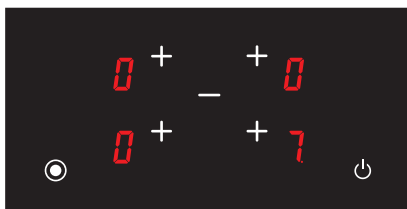



Figure 29

Le niveau de cuisson s'affiche automatiquement sans point ( ● ) lorsqu'une seule table de cuisson de ces dispositifs de chauffage est activée en appuyant sur la touche de sélection de fonction spéciale  (voir Fig. 30).

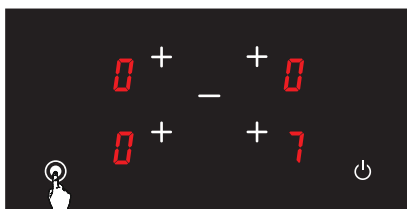

Figure 30

## Pour cuisinières avec 3 tables de cuisson



Touche de sélection de la zone de cuisson supérieure gauche



Touche plus



Touche de sélection de la zone de cuisson inférieure gauche



Touche moins



Touche de sélection de la zone de cuisson droite



Touche Marche/Arrêt



Touche de sélection de fonction spéciale



Icône d'affichage de la température

## Allumage de la cuisinière

**Remarque :** L'appareil est opérationnel 1 seconde après le branchement au secteur. Toutes les LED et tous les affichages s'allument pendant 1 seconde.







L'appareil est allumé en appuyant sur la touche . Le symbole  s'affiche sur tous les écrans (voir Fig. 1).



Figure 1

Si la température du verre au-dessus des tables de cuisson est supérieure à + 60 °C, les icônes  et  s'affichent successivement sur l'écran de la table de cuisson correspondante. ( = 0,5 secondes,  = 0,5 secondes) (voir Fig. 2).

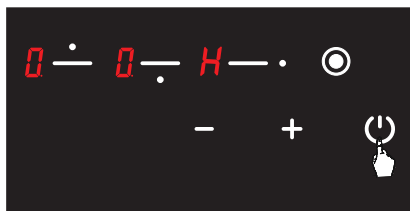



Figure 2

## Éteindre la cuisinière

Allumez l'appareil en appuyant sur la touche  (voir Fig. 3). Vous pouvez éteindre l'appareil en appuyant sur la touche  même si le verrouillage enfants est actif.

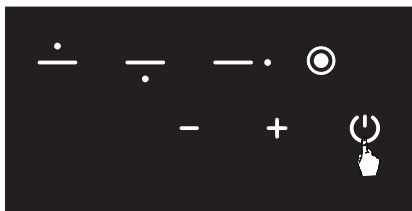



Figure 3

**AVERTISSEMENT :** Les composants électroniques restent actifs pendant 20 secondes.

S'il n'existe aucun niveau de cuisson pendant cette période, l'appareil passe automatiquement en « mode arrêt » avec un signal sonore.

## Residual Heat Display

Si l'icône  à l'écran de la cuisinière est allumée, cela signifie que la table de cuisson correspondante est encore chaude. Elle peut être utilisée pour chauffer une petite quantité d'aliments (voir Fig. 4).

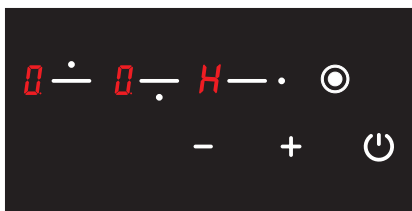

Figure 4

**AVERTISSEMENT :** L'affichage de la chaleur résiduelle n'est pas éclairé et ne prévient donc pas l'utilisateur sur la présence de chaleur en cas de panne de courant.

**AVERTISSEMENT :** L'affichage de la chaleur résiduelle de chaque zone de cuisson reste actif jusqu'à ce que la température mesurée du verre soit inférieure à + 60 °C.

## Allumage de la zone de cuisson de la cuisinière

1.  Allumez la cuisinière en appuyant sur le bouton (voir Fig. 5).



Figure 5





2. Appuyez sur la touche de sélection de la table de cuisson correspondante. L'icône  doit s'afficher à l'écran de la table de cuisson correspondante lorsque vous touchez pour la première fois (voir Fig. 6).



Figure 6

3. Le niveau de puissance de la cuisinière correspondante peut être réglé de  à 9 à l'aide des touches  et  ou de 9 à  selon l'option de la cuisinière (voir Fig. 7).

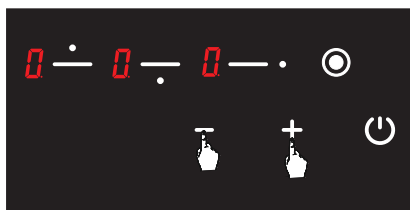



Figure 7

**AVERTISSEMENT :** Si la table de cuisson sélectionnée est chaude, l'icône  s'affiche au lieu de , après la sélection.

### Fonction Garder au chaud **H** (en option)

La fonction Garder au chaud permet de garder les aliments cuits sur la zone de cuisson au chaud. Dans cette fonction, la table de cuisson sélectionnée fonctionne avec une puissance plus faible. La fonction Garder au chaud correspond également à un niveau de cuisson.

#### Pour activer la fonction Garder au chaud

1. **☰** Allumez la cuisinière en appuyant sur le bouton (voir Fig. 8).



Figure 8

2. Appuyez une fois sur la touche de sélection de la table de cuisson correspondante. L'icône **0** s'affiche lorsque vous appuyez pour la première fois (voir Fig. 9).



Figure 9

3. Puis, appuyez une fois sur la touche **+**. L'icône **H** s'affiche sur la table de cuisson correspondante (voir Fig. 10). Ainsi, le maintien au chaud s'active.

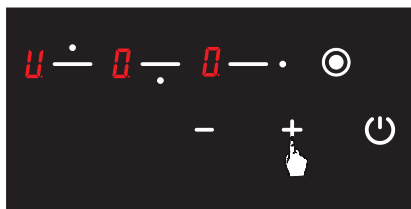

Figure 10

### Éteindre de la zone de cuisson de la cuisinière

1. Vous pouvez éteindre la cuisinière en appuyant sur le bouton **☰** (voir Fig. 11).



Figure 11

2. À l'aide des touches **+** et **-**, ramenez la température de toutes les tables de cuisine à **0** (voir Fig. 12). La cuisinière s'éteint automatiquement au bout de 20 secondes.

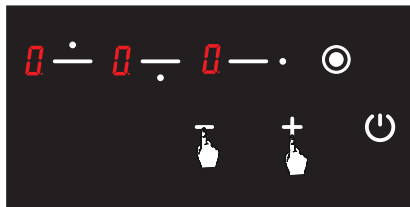

Figure 12

3. Si une table de cuisson est encore chaude après 20 secondes, le symbole **H** s'affiche à l'écran jusqu'à ce que la température de la table de cuisson correspondante soit inférieure à +60 °C (voir Fig. 13). Aucune icône ne s'affiche après l'arrêt de la cuisinière si la table de cuisson correspondante n'est pas chaude.



Figure 13

## Fonction de verrouillage enfants (en option)

### Pour activer le verrouillage enfants



1. Appuyez simultanément sur la touche de sélection de la table de cuisson supérieure gauche (  ) et la touche moins (  ), vous entendrez un bref signal d'avertissement. d'avertissement (voir Fig. 14). Ensuite, retirez vos doigts du panneau de commande de la cuisinière.



Figure 14

2. Appuyez une nouvelle fois sur la touche de sélection de la table de cuisson supérieure gauche (  ) (voir Fig. 15).



Figure 15







3. Le verrouillage enfants s'active ainsi et l'icône  s'affiche sur toutes les tables de cuisson pour indiquer cette condition (voir Fig. 16). Les icônes  et  s'affichent alternativement si aucune plaque de cuisson n'est chaude.



Figure 16

### Désactiver le verrouillage enfants jusqu'à la mise hors tension de la cuisinière

1. L'icône  s'affiche sur tous les écrans lorsque la cuisinière est allumée et que le verrouillage enfants activé (voir Fig. 17). Les icônes  et  s'affichent alternativement si aucune plaque de cuisson n'est chaude. Vous pouvez allumer ou éteindre la cuisinière uniquement à l'aide de la touche .

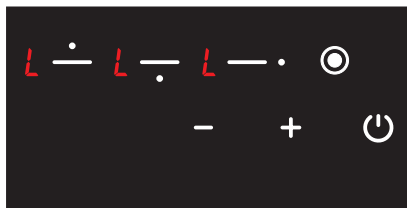

Figure 17



2. Appuyez simultanément sur la touche de sélection de la table de cuisson supérieure gauche (  ) et la touche moins (  ) (voir Fig. 18). Vous entendrez alors un bref signal d'avertissement. Ensuite, retirez vos doigts du panneau de commande de la cuisinière.



Figure 18



3. L'icône  s'affiche sur tous les écrans (voir Fig. 19). Les icônes  et  s'affichent alternativement si aucune plaque de cuisson n'est chaude.



Figure 19

**AVERTISSEMENT** : Le verrouillage enfants est désactivé jusqu'à ce que la cuisinière soit éteinte, uniquement en suivant les étapes décrites dans cette section. En d'autres termes, le verrouillage enfants doit être activé à nouveau si l'appareil est éteint et rallumé.

Ainsi, le verrouillage enfants sera activé, chaque fois que l'appareil sera éteint et rallumé.

### Pour désactiver entièrement la sécurité enfants

1. L'icône **L** s'affiche sur tous les écrans lorsque la cuisinière est allumée et que le verrouillage enfants est activé (voir Fig. 20). Les icônes **L** et **H** s'affichent alternativement si aucune plaque de cuisson n'est chaude. Vous pouvez allumer ou éteindre la cuisinière uniquement à l'aide de la touche **⏻**.



Figure 20

2. Appuyez simultanément sur la touche de sélection de la table de cuisson supérieure gauche (**■**) et la touche moins (**-**) (voir Fig. 21). Vous entendrez alors un bref signal d'avertissement. Ensuite, retirez vos doigts du panneau de commande de la cuisinière.



Figure 21

3. Appuyez de nouveau sur la touche **■** (voir Fig. 22). Cette opération sera effectuée immédiatement après la deuxième étape.

Le verrouillage enfants se désactive en permanence.

En d'autres termes, le verrouillage enfants reste désactivé même lorsque l'appareil est éteint et rallumé.



Figure 22

4. L'appareil passe en mode de veille après ces procédures. Toutefois, l'icône **H** s'affiche lorsque la table de cuisson est chaude, même si l'appareil passe en mode veille (voir Fig. 23).



Figure 23

**AVERTISSEMENT** : Le verrouillage enfants se désactive en cas de panne de courant.

## Touche de sélection de fonction spéciale

Touche de sélection de fonction spéciale pour le contrôle des dispositifs de chauffage doubles et ovaldual. Lorsque les dispositifs chauffage doubles et ovaldual sont sélectionnés pour la cuisson, les deux tables de cuisson de ces dispositifs de chauffage sont activées. Vous pouvez sélectionner une zone de cuisson parmi les dispositifs de chauffage doubles et ovaldual en appuyant sur la touche de sélection de fonction spéciale . Appuyez une nouvelle fois sur la touche de sélection de fonction spéciale pour activer les deux zones de cuisson des dispositifs de chauffage.

Un point ( ● ) s'affiche à côté du niveau de cuisson de la table de cuisson correspondante lorsque les deux tables de cuisson du double dispositif de chauffage sont activées (voir Fig. 24).

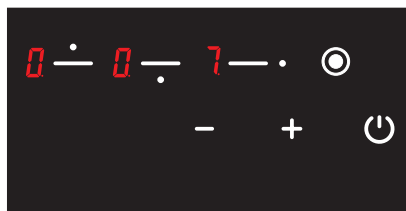

Figure 24

Le niveau de cuisson s'affiche automatiquement sans point ( ● ) lorsqu'une seule table de cuisson de ces dispositifs de chauffage est activée en appuyant sur la touche de sélection de fonction spéciale  (voir Fig. 25).



Figure 25

## Pour cuisinières avec 2 tables de cuisson



Touche de sélection de la zone de cuisson supérieure



Touche moins



Touche de sélection de la zone de cuisson inférieure



Touche Marche/Arrêt



Touche de sélection de fonction spéciale



Icône d'affichage de la température



Touche plus

## Allumage de la cuisinière

**Remarque :** L'appareil est opérationnel 1 seconde après le branchement au secteur. Toutes les LED et tous les affichages s'allument pendant 1 seconde.







L'appareil est allumé en appuyant sur la touche . Le symbole  s'affiche sur tous les écrans (voir Fig. 1).



Figure 1

Si la température du verre au-dessus des tables de cuisson est supérieure à + 60 °C, les icônes  et  s'affichent successivement sur l'écran de la table de cuisson correspondante ( = 0,5 secondes,  = 0,5 secondes) (voir Fig. 2).

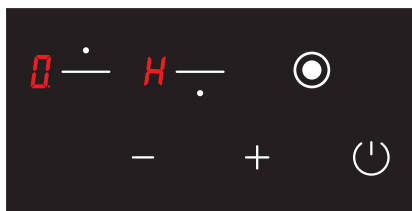

Figure 2

## Éteindre la cuisinière



Allumez l'appareil en appuyant sur la touche  (voir Fig. 3). Vous pouvez éteindre l'appareil en appuyant sur la touche  même si le verrouillage enfants est actif.



Figure 3

**AVERTISSEMENT :** Les composants électroniques restent actifs pendant 20 secondes.

S'il n'existe aucun niveau de cuisson pendant cette période, l'appareil passe automatiquement en « mode arrêt » avec un signal sonore.

## Affichage de la chaleur résiduelle

Si l'icône  à l'écran de la cuisinière est allumée, cela signifie que la table de cuisson correspondante est encore chaude. Elle peut être utilisée pour chauffer une petite quantité d'aliments (voir Fig. 4).

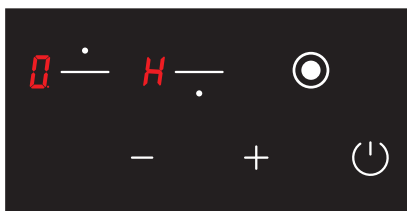

Figure 4

**AVERTISSEMENT :** L'affichage de la chaleur résiduelle n'est pas éclairé et ne prévient donc pas l'utilisateur sur la présence de chaleur en cas de panne de courant.

**AVERTISSEMENT :** L'affichage de la chaleur résiduelle de chaque zone de cuisson reste actif jusqu'à ce que la température mesurée du verre soit inférieure à + 60 °C.



## Allumage de la zone de cuisson de la cuisinière

1.  Accendrez le fornello premeendo il pulsante (voir Fig. 5).



Figure 5





2. Appuyez sur la touche de sélection de la table de cuisson correspondante. L'icône  doit s'afficher à l'écran de la table de cuisson correspondante lorsque vous touchez pour la première fois (voir Fig. 6).



Figure 6

3. Le niveau de puissance de la cuisinière correspondante peut être réglé de  à 9 à l'aide des touches  et  ou de 9 à  selon l'option de la cuisinière (voir Fig. 7).

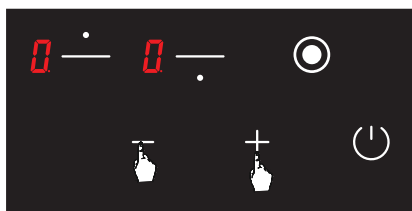



Figure 7

**AVERTISSEMENT :** Si la table de cuisson sélectionnée est chaude, l'icône  s'affiche au lieu de  après la sélection.

## Fonction Garder au chaud (en option)

La fonction Garder au chaud permet de garder les aliments cuits sur la zone de cuisson au chaud. Dans cette fonction, la table de cuisson sélectionnée fonctionne avec une puissance plus faible. La fonction Garder au chaud correspond également à un niveau de cuisson.

### Pour activer la fonction Garder au chaud

1.  Allumez la cuisinière en appuyant sur le bouton (voir Fig. 8).



Figure 8

2. Appuyez une fois sur la touche de sélection de la table de cuisson correspondante. L'icône  s'affiche lorsque vous appuyez pour la première fois (voir Fig. 9).



Figure 9



3. Puis, appuyez une fois sur la touche . L'icône  s'affiche sur la table de cuisson correspondante (voir Fig. 10). Ainsi, le maintien au chaud s'active.



Figure 10



### Désactiver le verrouillage enfants jusqu'à la mise hors tension de la cuisinière

1. L'icône **L** s'affiche sur tous les écrans lorsque la cuisinière est allumée et que le verrouillage enfants est activé (voir Fig. 17). Les icônes **L** et **H** s'affichent alternativement si aucune plaque de cuisson n'est chaude. Vous pouvez allumer ou éteindre la cuisinière uniquement à l'aide de la touche .



Figure 17



2. Appuyez simultanément sur la touche de sélection de la table de cuisson supérieure () et la touche moins () (voir Fig. 18). Vous entendrez alors un bref signal d'avertissement. Ensuite, retirez vos doigts du panneau de commande de la cuisinière.



Figure 18

3. L'icône **0** s'affiche sur tous les écrans (voir Fig. 19). Les icônes **0** et **H** s'affichent alternativement si aucune plaque de cuisson n'est chaude.



Figure 19

**AVERTISSEMENT** : Le verrouillage enfants est désactivé jusqu'à ce que la cuisinière soit éteinte, uniquement en suivant les étapes décrites dans cette section. En d'autres termes, le verrouillage enfants doit être activé à nouveau si l'appareil est éteint et rallumé. Ainsi, le verrouillage enfants sera activé, chaque fois que l'appareil sera éteint et rallumé.

### Pour désactiver entièrement la sécurité enfants

1. L'icône **L** s'affiche sur tous les écrans lorsque la cuisinière est allumée et que le verrouillage enfants est activé (voir Fig. 20). Les icônes **L** et **H** s'affichent alternativement si aucune plaque de cuisson n'est chaude. Vous pouvez allumer ou éteindre la cuisinière uniquement à l'aide de la touche .



Figure 20



2. Appuyez simultanément sur la touche de sélection de la table de cuisson supérieure () et la touche moins () (voir Fig. 21). Vous entendrez alors un bref signal d'avertissement. Ensuite, retirez vos doigts du panneau de commande de la cuisinière.



Figure 21

3. Appuyez de nouveau sur la touche  (voir Fig. 22). Cette opération sera effectuée immédiatement après la deuxième étape.

Le verrouillage enfants se désactive en permanence. En d'autres termes, le verrouillage enfants reste désactivé même lorsque l'appareil est éteint et rallumé.

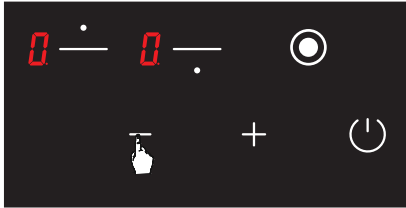



Figure 22

4. L'appareil passe en mode de veille après ces procédures. Toutefois, l'icône  s'affiche lorsque la table de cuisson est chaude, même si l'appareil passe en mode veille (voir Fig. 23).

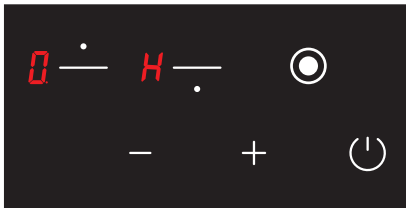



Figure 23

**AVERTISSEMENT :** Le verrouillage enfants se désactive en cas de panne de courant.

### Touche de sélection de fonction spéciale

Touche de sélection de fonction spéciale pour le contrôle du double dispositif chauffage. Lorsque le double dispositif chauffage est sélectionné pour la cuisson, les deux tables de cuisson de ce dispositif de chauffage sont activées. Vous pouvez sélectionner une zone de cuisson du double dispositif de chauffage en appuyant sur la touche de sélection de fonction spéciale . Appuyez une nouvelle fois sur la touche de sélection de fonction spéciale pour activer les deux zones de cuisson du dispositif de chauffage.

Un point (  ) s'affiche à côté du niveau de cuisson de la table de cuisson correspondante lorsque les deux tables de cuisson du double dispositif de chauffage sont activées (voir Fig. 24).



Figure 24



Le niveau de cuisson s'affiche automatiquement sans point (  ) lorsqu'une seule table de cuisson du double dispositif de chauffage est activée en appuyant sur la touche de sélection de fonction spéciale  (voir Fig. 25).



Figure 25

## NETTOYAGE ET ENTRETIEN

Avant de commencer l'entretien ou le nettoyage, débranchez d'abord la prise d'alimentation électrique de la table de cuisson. Si la table de cuisson est chaude, attendez qu'elle refroidisse.

- ▷ Pour que votre table de cuisson ait une vie utile longue et économique, un nettoyage et un entretien réguliers doivent être effectués sur celle-ci.
- ▷ Ne nettoyez pas votre table de cuisson avec des outils rayants tels que des brosses à poil, de la laine de verre ou un couteau. N'utilisez pas de matériau abrasif ou grattant, de matériaux acides ou de détergent.
- ▷ Nettoyez les parties de votre table de cuisson avec un chiffon savonneux, rincez puis essuyez bien avec un chiffon doux.
- ▷ Nettoyez les surfaces en verre avec des substances spéciales pour ce type de surfaces. Comme le grattage des surfaces peut entraîner leur rupture, lors du nettoyage des surfaces en verre, n'utilisez pas de nettoyeurs abrasifs ni de grattoirs en métal tranchant.
- ▷ Ne nettoyez pas votre table de cuisson avec des nettoyeurs à vapeur.
- ▷ Au cours du nettoyage de votre table de cuisson, n'utilisez jamais de matériaux inflammables tels que de l'acide, du diluant et du gaz.
- ▷ Ne mettez pas au lave-vaisselle les parties en plastique et en aluminium de votre table de cuisson.
- ▷ Nettoyez immédiatement les versements accidentels de vinaigre de nettoyage, de citron, de sel, de coca-cola et d'autres substances contenant des produits acides et alcalins.
- ▷ Avec le temps, les boutons de la table de cuisson peuvent être durs ou très durs à tourner ; dans ce cas, il peut être nécessaire de les changer. Ce changement devra être effectué uniquement par un prestataire de service autorisé.

### Façons de Protéger la Surface de Cuisson en Vitrocéramique Contre les Dommages

La surface vitrocéramique n'est pas sensible à la température (jusqu'à 650 ° C) et aux variations de température. Il est incassable et résistant aux rayures dans une certaine mesure. Cependant, pour éviter tout dommage, procédez comme suit :

- ▶ Ne jamais mettre de l'eau froide sur les plaques chaudes.
- ▶ Ne vous tenez pas sur la plaque vitrocéramique.
- ▶ Les pressions soudaines, par exemple, l'impact d'une chute de solution saline peut être critique. Par conséquent, ne placez pas de tels objets sur les cuisinières.
- ▶ Après chaque utilisation, assurez-vous que la surface
- ▶ du récipient de cuisson ainsi que les surfaces des zones de cuisson soient propres et sèches.
- ▶ Ne faites pas rôtir les légumes sur les surfaces de la table de cuisson. Les grains de sable tombant des légumes peuvent rayer la plaque vitrocéramique.
- ▶ Ne pas poser de matériaux inflammables tels que du carton ou du plastique sur les plaques chauffantes. Des objets tels que de l'étain, du zinc ou de l'aluminium (ainsi que des feuilles d'aluminium ou des cafetière vides) peuvent fondre sur des surfaces de cuisson chaudes et causer des dommages.
- ▶ Veillez à ne pas laisser les aliments sucrés ou les jus de fruits toucher les zones de cuisson chaudes. La surface en vitrocéramique peut être tachée.

## MAINTENANCE ET RÉPARATION

### Problèmes et proposition de solutions

Vous pouvez résoudre les problèmes que vous rencontrez sur votre produit en consultant les points suivants avant d'appeler le service technique.

- ▶ Vérifiez que le câble d'alimentation de la table de cuisson est bien branché.
- ▶ Examinez sans danger que le réseau électrique est bien alimenté.
- ▶ Examinez les fusibles.
- ▶ Vérifiez que le câble d'alimentation n'est pas endommagé.

### Codes d'erreur et recommandations pour les solutions

Les codes d'erreur, leurs causes probables et les recommandations de solutions sont présentés dans le tableau ci-dessous.

**AVERTISSEMENT :** Le tableau ci-dessous s'applique à tous les modèles.

Codes d'erreur	Description de l'erreur	Cause potentielle de l'erreur	Supprimer l'erreur
<b>ER 03 &amp; continu Signal sonore</b>	Utilisation constante des boutons : l'unité de commande se désactive au bout de 10 secondes.	De l'eau ou des ustensiles de cuisine sur le verre au-dessus de l'unité de commande.	Nettoyage de la surface de travail de la cuisinière.
<b>ER 20</b>	Défaut de clignotement	Erreur de température	Remplacement de la carte électronique
<b>ER 21</b>	Température excessive.	La température ambiante est trop élevée pour les appareils électroniques.	Laissez la surface de cuisson refroidir. Vérifiez le dispositif de vérification de la température de l'unité de commande.
<b>ER 22</b>	Défaut d'évaluation des touches. L'unité de commande s'éteint après 3,5 - 7,5 secondes.	Court-circuit ou erreur dans la détection des touches.	Remplacement de la carte électronique
<b>ER 31</b>	Les données de configuration sont incorrectes.	---	Une nouvelle configuration est requise.
<b>ER 36</b>	Erreur du capteur de température.	Courts-circuit ou la carte électronique s'éteint.	Remplacement de la carte électronique
<b>ER 40</b>	L'alimentation est trop faible pour allumer l'appareil.	Le CTP primaire est en surchauffe.	Débranchez la cuisinière du système d'alimentation électrique.
<b>ER 47</b>	Erreur de communication entre la configuration de la carte électronique et les dispositifs de chauffage.	Aucune communication ou mauvaise communication.	Veillez à ce que le câble de raccordement soit branché correctement et prêt à l'emploi.
<b>U 400</b>	Mauvais raccordement.	L'unité de commande est Connecté de manière inappropriée.	Branchez la cuisinière à une tension de secteur appropriée.

**AVERTISSEMENT :** Si l'appareil est utilisé pendant trop longtemps au niveau maximum, il peut s'arrêter automatiquement. Il s'agit d'une mesure ordinaire pour la sécurité de l'appareil.

### Règles de transport

- ▷ Faites les opérations de manutention et de transport avec son emballage d'origine.
  - ▷ Accorder une attention maximale au produit pendant le déchargement - le chargement et la manutention.
  - ▷ Assurez-vous que l'emballage est complètement fermé pendant le transport et la manutention.
- ▷ Protégez le produit contre des facteurs (tels que l'humidité, l'eau, les chocs, etc. (qui pourraient endommager l'emballage.
  - ▷ Veillez à ce que le produit ne soit cassé, déformé ou endommagé pendant son utilisation, que l'endommagement et la panne ne se produisent pendant le transport et qu'il ne soit endommagé par des facteurs externes tels que le choc, la frappe et la chute.

## CONSEILS POUR ÉCONOMISER DE L'ÉNERGIE

---

- ▷ Les zones de cuisson à induction s'adaptent automatiquement en fonction de la taille du récipient de cuisson d'une certaine mesure.
- ▷ Placez le récipient à cuisson dans la zone de cuisson avant de mettre le réchauffeur en position ouverte.  
Les réchauffeurs à induction ont un capteur qui détecte la présence du récipient de cuisson.
- ▷ Utilisez des récipients aux couvercles fermés pour raccourcir les temps de cuisson.
- ▷ Quand il commence à bouillir, réduisez le réglage de chauffage.
- ▷ Ne pas dépasser la quantité d'eau et d'huile pour raccourcir le temps de cuisson.
- ▷ Utilisez votre appareil dans un réglage de chauffage adapté à la cuisson.

## MISE AU REBUT

---



Débarrassez-vous de l'emballage d'une manière respectueuse de l'environnement.

Cet appareil est étiqueté conformément à la Directive européenne 2012/19/UE relative aux déchets d'équipements électriques et électroniques (DEEE). La directive détermine le cadre pour le retour et le recyclage des appareils usagés dans l'UE.

### Informations sur l'emballage

Les matériaux d'emballage du produit sont fabriqués dans des matériaux recyclés conformément aux réglementations environnementales nationales.

Ne jetez pas ces matériaux d'emballage avec les ordures ménagères ou d'autres déchets. Emportez-les dans des points de collecte de matériaux d'emballage désignés par les autorités locales.

## INDICE

---

Informazioni sul manuale	88	Per l'uso di piani a quattro zone	95
Informazioni per la sicurezza	89	Per l'uso di piani a tre zone	102
Collegamento elettrico e sicurezza	91	Per l'uso di piani a due zone	107
Vista d'insieme	92	Manutenzione e pulizia	113
Installazione	92	Manutenzione e riparazione	114
Funzionamento	95	Consigli per il risparmio energetico	115
Funzionamento dell'apparecchio	95	Smaltimento	115
Funzionamento del touch control	95		

## INFORMAZIONI SUL MANUALE

---





### Gentile Utente,

Abbiamo lavorato affinché questo prodotto fosse una risorsa indispensabile, prodotta nei nostri stabilimenti moderni in un ambiente di lavoro meticoloso e conforme a tutti gli standard qualitativi.

Ti suggeriamo quindi di leggere attentamente il manuale utente prima di usare il prodotto, e di tenerlo sempre a portata di mano.

**Nota:** Questo manuale utente è stato preparato per più modelli. Alcune delle caratteristiche riportate nel Manuale potrebbero non essere disponibili sul vostro apparecchio.

Tutti i nostri apparecchi sono destinati a un uso domestico, non commerciale.

Simbolo	Significato
	Avviso di pericolo. Avviso di pericolo di lesioni.
	Azioni in sicurezza e avvertenze per evitare lesioni o danni.
	Azione. Specifica un'azione che deve essere compiuta.
	Risultato. Risultato di una o più azioni.



## INFORMAZIONI PER LA SICUREZZA

---

Queste istruzioni sono applicabili nei paesi i cui simboli sono riportati sull'apparecchio. Se il simbolo di un paese non è riportato sull'apparecchio, occorre leggere le istruzioni tecniche per adattarlo alle condizioni di quel paese.

Per garantire il funzionamento sicuro ed efficiente di questo dispositivo elettrico:

- ▷ Le condizioni di impostazione di questa apparecchiatura sono indicate sull'etichetta (o targhetta dati).
- ▷ Questo apparecchio può essere utilizzato dai bambini a partire dagli 8 anni di età e da persone con ridotte capacità fisiche, sensoriali o mentali, o con scarsa esperienza o conoscenza, purché sotto supervisione o debitamente istruite sull'uso sicuro dell'apparecchio e sui possibili pericoli.
- ▷ I sistemi a induzione di questi piani di cottura sono conformi alle disposizioni delle norme EMC e della direttiva EMF, e non dovrebbero interferire con altri dispositivi elettronici.
- ▷ I portatori di pacemaker o di altri dispositivi elettronici impiantati dovranno consultarsi con il proprio medico curante o con il produttore del dispositivo impiantato per valutare se quest'ultimo sia sufficientemente resistente alle interferenze.
- ▷ Questo dispositivo non è un giocattolo.
- ▷ Non lasciare bambini incustoditi nelle vicinanze del dispositivo.
- ▷ Non consentire ai bambini di toccare il dispositivo o i suoi comandi durante o immediatamente dopo l'uso.
- ▷ Tenere fuori dalla portata dei bambini di età pari o inferiore a 8 anni a meno che non siano sotto costante sorveglianza.
- ▷ Accertarsi che il dispositivo sia installato in modo tale da consentirne lo scollegamento dall'alimentazione elettrica con una distanza di apertura dei contatti in grado di assicurare lo scollegamento completo nelle condizioni di sovratensione di categoria III.
- ▷ I collegamenti elettrici fissi devono incorporare i mezzi di disconnessione previsti dai codici vigenti.

- ▷ L'apparecchio non deve essere installato dietro una porta decorativa per evitare che possa surriscaldarsi.

**ATTENZIONE:** Se il vetro del piano è rotto, spegnere immediatamente qualsiasi elemento riscaldante e scollegare l'apparecchio dalla fonte di alimentazione, non toccare la superficie dell'apparecchio e non utilizzarlo.

**ATTENZIONE:** Il processo di cottura deve essere supervisionato. Il processo di cottura deve essere sempre supervisionato.



### **Pericolo di ustioni!**

**AVVERTENZA:** Tenere lontano dalla portata dei bambini.

**ATTENZIONE:** Fare attenzione a non toccare gli elementi riscaldanti.

**AVVERTENZA: L'apparecchio e le sue parti accessibili si riscaldano durante l'uso.**

- ▷ Non collocare oggetti metallici quali coltelli, forchette, cucchiari e coperchi sulla superficie del piano cottura in quanto possono assumere temperature molto elevate.
- ▷ Dopo l'uso, spegnere l'elemento del piano di cottura mediante il rispettivo comando e non fare affidamento sul rilevatore di tegami.



### **Rischio di scossa elettrica!**

**AVVERTENZA:** Prima di toccare i morsetti, scollegare tutti i circuiti di alimentazione.

**ATTENZIONE:** Se la superficie è rotta, scollegare l'apparecchio per evitare il rischio di scosse elettriche.

Se il cavo di alimentazione (ingresso) è danneggiato, deve essere sostituito dall'importatore, dal suo agente o da personale di competenza equiparabile per prevenire situazioni di pericolo



### **Rischio di scossa elettrica a causa della penetrazione di liquidi!**

Non utilizzare pulitori a vapore per la pulizia dell'apparecchio.



### **Rischio di incendio!**

**ATTENZIONE:** non riporre gli alimenti sul piano cottura.

**ATTENZIONE:** Le condizioni di impostazione di questo apparecchio sono indicate sull'etichetta. (o nella scheda dati).

- ▷ Non cercare **MAI** di spegnere un incendio con acqua, scollegare prima l'alimentazione elettrica, quindi utilizzare per esempio un coperchio o una coperta per coprire il fuoco.

**AVVERTENZA:** Per evitare rischi dovuti ad un reset accidentale della protezione termica, questo apparecchio non deve essere alimentato tramite un dispositivo di commutazione esterno come un timer o collegato ad un circuito che sia inserito e disinserto regolarmente dall'azienda erogatrice.

**ATTENZIONE:** Eventuali disattenzioni mentre si cucina con grassi e oli possono essere pericolose e causare incendi.

### Uso corretto

- ▷ Il piano di cottura è stato sviluppato esclusivamente per l'uso domestico e non professionale.
- ▷ L'apparecchiatura non è concepita per essere utilizzata mediante un timer esterno o un comando a distanza.

**ATTENZIONE:** L'apparecchio è destinato solo a un uso in cucina. Non deve essere usato per altri scopi, per esempio il riscaldamento dei locali.

**ATTENZIONE:** Usare solo componenti di protezione progettati dal fabbricante del piano di cottura o indicati come idonei nelle istruzioni per l'uso fornite dal fabbricante, oppure componenti di protezione integrati nell'apparecchiatura. L'uso di componenti di protezione non appropriati può essere causa di incidenti.

### Collegamento elettrico e sicurezza

- ▷ Le condizioni di regolazione di questo apparecchio sono indicati sull'etichetta o sulla scheda dati.
- ▷ L'apparecchio deve essere collegato in un fusibile adatto all'alimentazione elettrica. Se necessario, si consiglia di far eseguire l'installazione da un servizio autorizzato.
- ▷ L'apparecchio è configurato con alimentazione elettrica di 220-240V CA/ 380-415V3N CA 50/60Hz.
- ▷ Se la rete elettrica differisce da questi valori, contattare un servizio autorizzato.
- ▷ Eseguire i collegamenti elettrici del dispositivo solo con fusibili dotati di un sistema di messa a terra opportunamente cablato. Se non è disponibile un fusibile adatto nel luogo di installazione dell'apparecchio, contattare immediatamente un servizio autorizzato. Il produttore non è responsabile dei danni causati da fusibili causabili da una messa a terra non realizzata o collegata all'apparecchio.
- ▷ La spina dell'apparecchio deve restare a portata di mano per poterla collegare facilmente al fusibile, la cui messa a terra è realizzata senza l'uso di prolunghie.
- ▷ Evitare che il cavo di alimentazione dell'apparecchio entri in contatto con le zone calde. Allo stesso modo, tenerlo lontano da spigoli o bordi.
- ▷ Se il cavo di alimentazione è danneggiato, farlo sostituire dal produttore o da una sua agenzia di assistenza, oppure da personale qualificato onde evitare situazioni di pericolo.
- ▷ Un collegamento elettrico errato può danneggiare l'apparecchio. Un caso simile esula dall'oggetto della garanzia. Il collegamento elettrico dell'apparecchio deve essere effettuato da un servizio autorizzato.
- ▷ Durante l'utilizzo del piano cottura alcune parti potrebbero essere molto calde. Anche dopo aver spento gli interruttori potrebbero restare calde per un po'. I bambini devono essere tenuti lontani in qualsiasi momento e sempre sotto sorveglianza. Non toccare la superficie del piano cottura quando le spie di avvertimento lampeggiano. Quando si spegne l'apparecchio, le parti ancora calde e pericolose sono indicate tramite spie di avvertimento.

## VISTA D'INSIEME

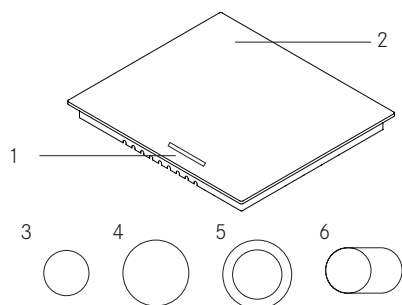

- 1- Interruttori di comando
- 2- Superficie in vetro
- 3- Ø140 zona di cottura
- 4- Ø180 zona di cottura
- 5- Zona di cottura doppia
- 6- Zona di cottura ovaldual

## INSTALLAZIONE

### Schema dei collegamenti elettrici

Fai eseguire il collegamento elettrico del dispositivo a una persona autorizzata secondo il seguente schema.

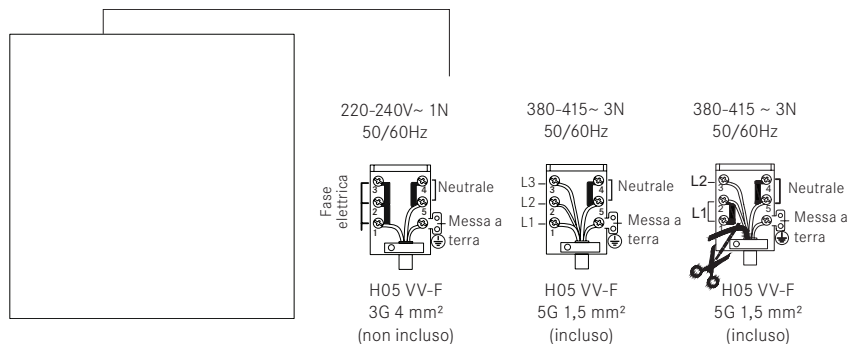

### Tabella valori di potenza resistenza elettrica

Ø140 mm ceramic heater	1200 W
Ø180 mm ceramic heater	1800 W
Ø140 / 250 mm ceramic heater	1800 W
Ø120 / 180 mm ceramic heater	1700 W
Ø220 / 300 mm ceramic heater	2400 W



## Installazione del piano cottura

- ▷ Capovolgere il piano cottura e appoggiarlo su una superficie liscia.

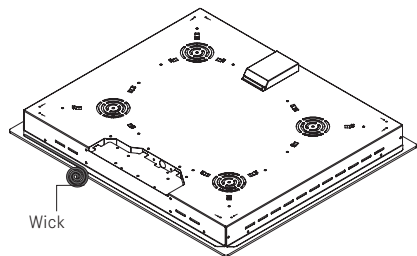

- ▷ Per prevenire l'ingresso di sostanze e liquidi estranei tra il piano cottura e il piano di lavoro, applicare la pasta fornita nell'imballaggio ai lati del bordo inferiore del piano di lavoro. Negli angoli, formare dei riccioli di pasta e applicare fino a riempire le fessure angolari.

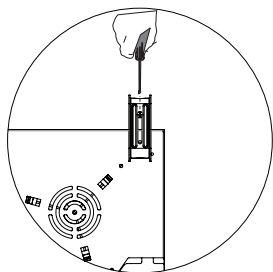
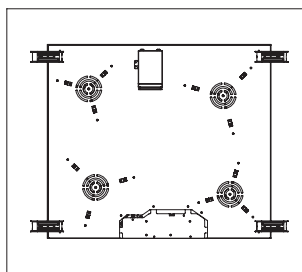

- ▷ Girare nuovamente il piano cottura, allinearlo con il piano di lavoro e posizionarlo su di esso.
- ▷ Fissare il piano cottura sul piano di lavoro mediante la pinza e le viti fornite.

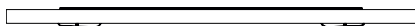
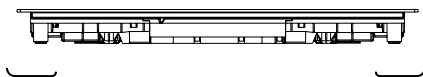
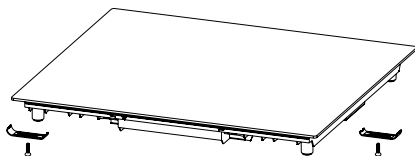
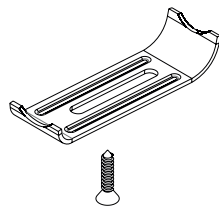

- ▷ Quando il prodotto viene montato su un cassetto, nell'eventualità che questo entri in contatto con il lato inferiore del prodotto, separare questa parte con una mensola di legno.

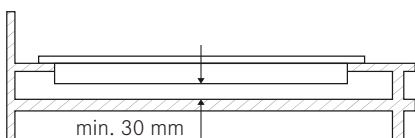

- ▷ Quando il prodotto viene montato su un mobile ad ante, come illustrato nella figura sopra, posizionare una mensola per separare mobile e piano cottura. Se viene montato su un forno a incasso, questo accorgimento non è necessario.
- ▷ Se il piano cottura viene montato a sinistra o a destra di una parete, mantenere una distanza minima di 50 mm tra parete e piano cottura.

## Luogo corretto di installazione

Il prodotto è stato progettato tenendo conto dei piani cucina disponibili sul mercato.

Mantenere una distanza di sicurezza tra il prodotto, le pareti della cucina e i mobili.

Se si ha intenzione di installare una cappa/un aspiratore sull'apparecchio, rispettare le istruzioni del produttore in merito all'altezza di montaggio della cappa/dell'aspiratore (min. 65 cm).

Lo spazio sul piano di lavoro in cui verrà collocato il piano cottura dovrà essere tagliato in linea con le dimensioni di installazione del piano cottura.

Per l'installazione del prodotto osservare le regole specificate dalle normative locali in materia di elettricità.

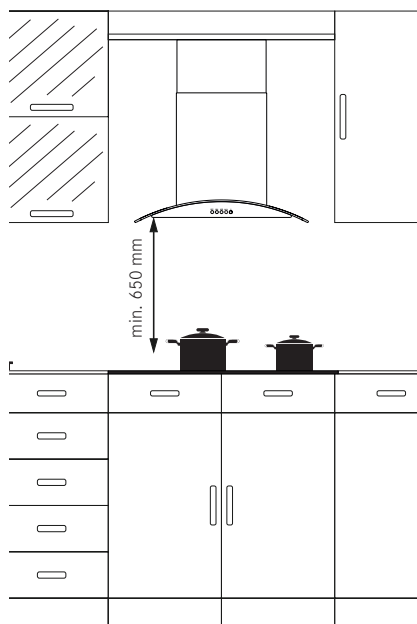

## Foratura del piano di lavoro

Fare attenzione ai cassetti e alle misure indicate di seguito quando si installa il piano cottura e si definiscono le misure del foro del piano di lavoro.

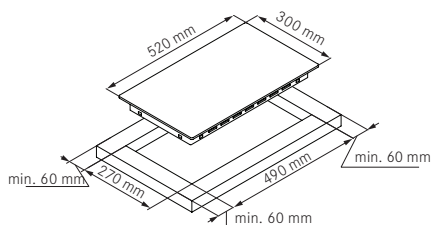

Piano cottura di 60 cm

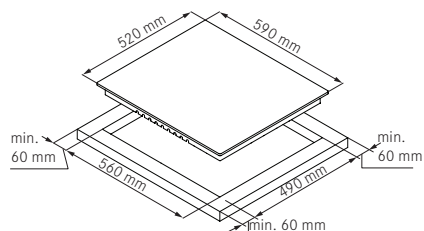

Piano cottura di 60 cm

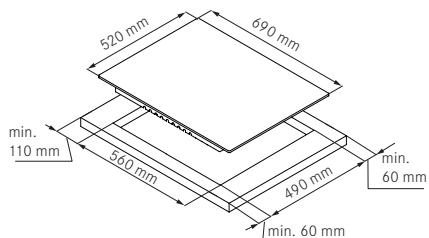

Piano cottura di 70 cm

## FUNZIONAMENTO

### Funzionamento dell'apparecchio

Per accendere e spegnere il dispositivo, premere e tenere premuto il pulsante di accensione/spegnimento. Quando l'unità è accesa, gli indicatori della zona calda devono essere visualizzati.

### Funzionamento del touch control

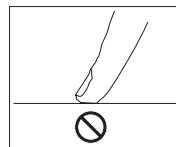
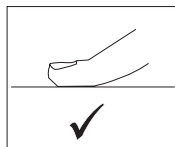

- ▶ I controlli reagiscono al contatto, quindi non è necessario applicare alcuna pressione ai controlli.
- ▶ Posizionare una pentola, una padella, ecc. adatti sull'area di cottura che si desidera utilizzare.
- ▶ Assicurarsi che la base della pentola, della padella ecc., sia stata posizionata e che la superficie della zona di cottura sia pulita e asciutta.

- ▶ Quando si tocca il controllo di selezione della zona di riscaldamento, l'indicatore accanto al tasto che si sta toccando deve lampeggiare.
- ▶ Assicurarsi che i comandi touch siano sempre puliti e asciutti. Anche un sottile strato di acqua può rendere difficile il funzionamento dei comandi touch.
- ▶ Usare il fondo, non la punta delle dita mentre si utilizza il dispositivo.

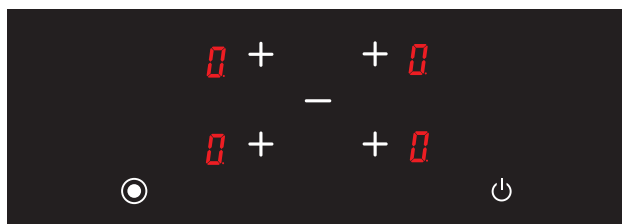

### Per l'uso di piani a quattro zone



	Tasto selezione area di cottura inferiore sinistra		Tasto Meno
	Tasto selezione area di cottura superiore sinistra		Tasto selezione funzione speciale
	Tasto selezione area di cottura superiore destra		Tasto accensione/ spegnimento
	Tasto selezione area di cottura inferiore destra		Icona display temperatura

## Accensione piano

**Nota:** l'unità diventa operativa in 1 secondo dopo il collegamento dell'alimentazione. Tutti i LED e i display si accendono per 1 secondo.

L'unità si accende premendo il tasto .

Il simbolo  è visualizzato su tutti i display (si veda la Fig. 1).



Figura 1





Se la temperatura del vetro sopra il piano cottura è superiore a +60°C, le icone  e  sono visualizzate sul display relativo in successione. ( = 0,5 secondi,  = 0,5 secondi) (si veda la Fig. 2).



Figura 2

## Spegnimento dell'unità



L'unità si spegne premendo il tasto  (si veda la Fig. 3). È possibile spegnere l'unità premendo il tasto  anche se il blocco bambini è attivo.



Figura 3

**AVVERTENZA:** i componenti elettronici restano attivi per 20 secondi. Se non ci sono modifiche del livello di cottura entro questo periodo, l'unità passa automaticamente in “modalità spegnimento” con un suono di segnalazione.

## Display calore residuo

Se l'icona  sul display del piano è accesa, ciò significa che la relativa zona di cottura è ancora calda. Può essere usato per riscaldare una piccola quantità di cibo (si veda la Fig. 4).



Figura 4

**AVVERTENZA:** il display del calore residuo non è acceso e quindi non avverte l'utente in merito alla presenza di calore in caso di sovraccarico di corrente.

**AVVERTENZA:** il display del calore residuo di ogni area di cottura resta attivo fino a quando la temperatura del vetro misurata è inferiore a + 60 °C.

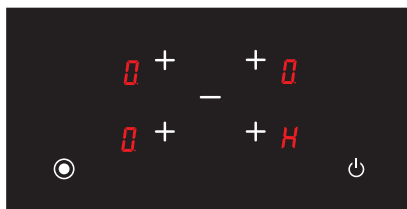

## Accensione delle aree di cottura del piano



1. Accendere il piano premendo il pulsante  button (si veda la Fig. 5).



Figura 5

2. Premere il tasto di selezione della zona di cottura interessata. Il simbolo  dovrà essere visualizzato nella zona di cottura interessata quando si tocca per la prima volta (si veda la Fig. 6).





Figura 6

3. Il livello della zona di cottura interessata può essere impostato da da 1 a 9 e da 9 a 1 usando i tasti  e  (si veda la Fig. 7).



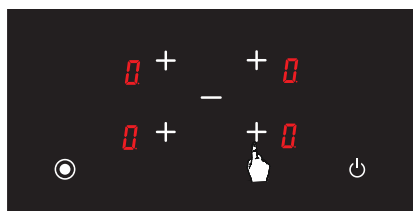

Figura 7

**AVVERTENZA:** se la zona di cottura selezionata è calda, sarà visualizzata l'icona  invece dell'icona  dopo aver effettuato la selezione.

## Funzione Riscaldamento automatico

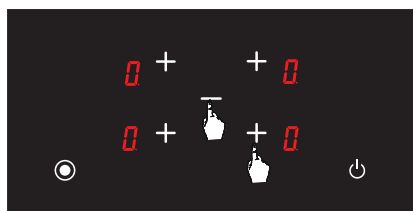
La funzione di riscaldamento automatico consente al piano di essere utilizzato a piena potenza per un periodo specifico di tempo in base al livello di cottura selezionato.

### Per attivare la funzione Riscaldamento automatico



1. Accendere il piano premendo il pulsante  (si veda la Fig. 8).



Figura 8

2. Impostare il livello della zona di cottura interessata su  (si veda la Fig. 9).





Figura 9

3. Quindi, premere nuovamente il tasto di selezione : la funzione di riscaldamento automatico è attivata e l'icona  è visualizzata sullo schermo (si veda la Fig. 10).

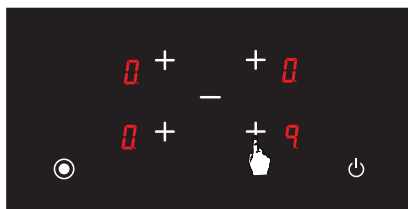

Figura 10

4. Dopo aver impostato il riscaldamento automatico, è possibile impostare il livello di temperatura desiderato usando i tasti **+** e **-** (si veda la Fig. 11). L'icona **R** e il livello di cottura selezionato sono visualizzati alternativamente sullo schermo.

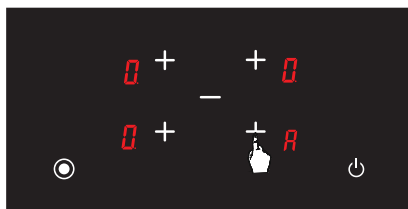

Figura 11

### Spegnimento delle aree di cottura del piano

1. Spegnere il piano premendo il pulsante **⏻** (si veda la Fig. 12).



Figura 12

2. Quando si preme il tasto di selezione della zona di cottura interessata e il tasto **-** simultaneamente, il livello di temperatura del piano di cottura interessato è abbassato a **0** (si veda la Fig. 13).



Figura 13

3. In alternativa, è possibile usare il tasto **-** portando il livello di temperatura a **0** su tutte le zone di cottura (si veda Fig. 14). Quando il livello di temperatura di tutte le zone di cottura diventa **0**, il piano si spegne da solo dopo 20 secondi.

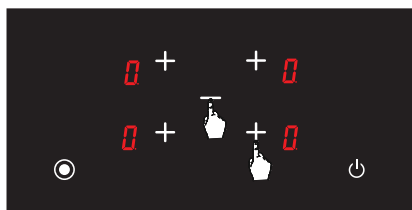

Figura 14

4. Se una zona di cottura è ancora calda dopo 20 secondi, fino a quando la temperatura della zona interessata diventa inferiore a +60 °C, il simbolo **H** è illuminato sullo schermo (si veda Fig. 15). Nessuna icona è visualizzata dopo che il piano è spento se la zona di cottura interessata non è calda.

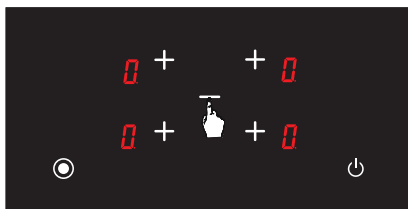

Figura 15

### Funzione Blocco Bambini (opzionale)

#### Per attivare il Blocco Bambini

1. Accendere il piano premendo il pulsante **⏻** (si veda la Fig. 16).

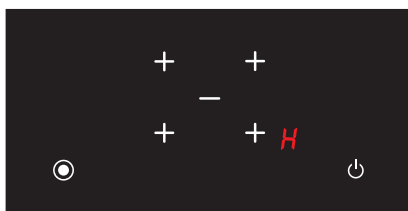

Figura 16

2. Premere il tasto di selezione del piano di cottura anteriore destro **+** e il tasto meno **-** simultaneamente (si veda la Fig. 17), si sentirà un breve segnale acustico in questo momento. Quindi, rimuovere le dita dal pannello di controllo del piano.



Figura 17

3. Premere nuovamente una volta il tasto di selezione della zona di cottura anteriore destra **+** (si veda la Fig. 18).



Figura 18

4. Il blocco bambini è attivato in questo momento e l'icona **L** è visualizzata su tutte le zone di cottura per indicare tale condizione (si veda la Fig. 19). Le icone **L** e **H** sono visualizzate alternativamente se una zona cottura è calda.

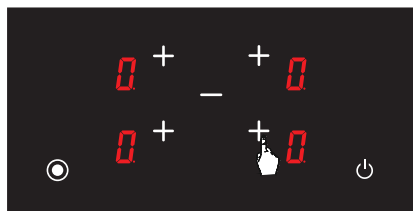

Figura 19

### Per disattivare temporaneamente il blocco bambini

1. L'icona **L** è visualizzata su tutti i display quando il piano è acceso e il blocco bambini è attivo (si veda la Fig. 20). Le icone **L** e **H** sono visualizzate alternativamente se un piano di cottura è calda. È possibile accendere o spegnere il piano solo con il tasto **⏻**.

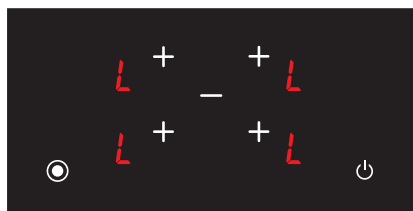

Figura 20

2. **⏻** Accendere il piano premendo il pulsante button (si veda la Fig. 21).

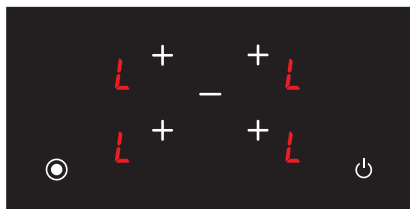

Figura 21

3. Premere il tasto di selezione della zona di cottura anteriore destra **+** e il tasto meno **-** simultaneamente (si veda la Fig. 22), si sentirà un breve segnale acustico in questo momento. Quindi, rimuovere le dita dal pannello di controllo del piano.



Figura 22

4. L'icona **0** è visualizzata su tutti i display (si veda la Fig. 23). Le icone **0** e **H** sono visualizzate alternativamente se un piano di cottura è caldo.

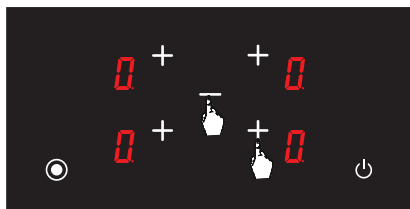

Figura 23

**AVVERTENZA:** il blocco bambini è disattivato fino a quando il piano è spento solo con i passaggi eseguiti in questa sezione. In altre parole, il blocco bambini deve essere attivato nuovamente se l'unità è spenta e accesa nuovamente. Quindi, il blocco bambini deve essere attivato se il piano è acceso e spento.

#### Per disattivare completamente il blocco bambini



1. Accendere il piano premendo il pulsante  (si veda la Fig. 24).



Figura 24

2. L'icona **L** è visualizzata su tutti i display quando il piano è acceso e il blocco bambini è attivo (si veda la Fig. 25). Le icone **L** e **H** sono visualizzate alternativamente se una zona di cottura è calda. È possibile accendere o spegnere il piano solo con il tasto .





Figura 25

3. Premere il tasto di selezione del piano di cottura anteriore sinistro  e il tasto meno  simultaneamente (si veda la Fig. 26), si sentirà un breve segnale acustico in questo momento. Quindi, rimuovere le dita dal pannello di controllo del piano.



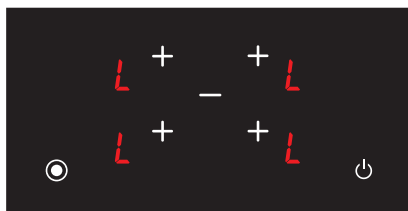

Figura 26

4. Premere nuovamente il tasto  (si veda la Fig. 27). Ciò dovrà essere eseguito subito dopo il secondo passo. Blocco bambini è disattivato in modo permanente. In altre parole, il blocco bambini continuerà ad essere disattivato anche se l'unità è spenta e accesa nuovamente.

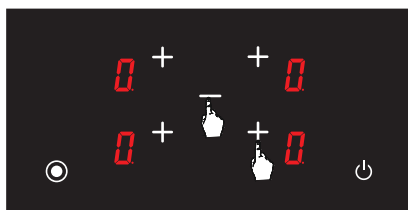

Figura 27

5. L'unità passa in modalità standby dopo queste procedure. Tuttavia, l'icona **H** dovrà essere visualizzata nel caso di una zona del piano cottura calda anche se l'unità passa alla modalità standby (si veda la Fig. 28).

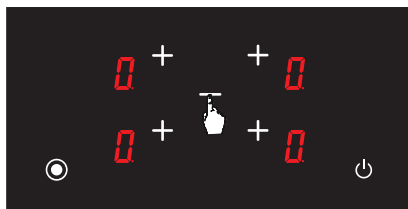

Figura 28

**AVVERTENZA:** il blocco bambini sarà disattivato in caso di sovraccarico di corrente.

#### Tasto selezione funzione speciale

Il tasto di selezione funzione speciale controlla i riscaldatori doppi e doppi ovali. Quando i riscaldatori doppi o doppi ovali sono selezionati per la cottura, entrambe le zone di cottura di questi riscaldatori sono attivate. È possibile selezionare un'area di cottura dei riscaldatori doppi o doppi ovali premendo il tasto di selezione della funzione speciale. Premere il tasto di selezione della funzione speciale  per attivare entrambe le aree di cottura dei riscaldatori.

Un'icona punto  è visualizzata accanto alla zona di cottura interessata quando entrambi i riscaldatori doppi e/o doppi ovali sono attivi (si veda la Fig. 29).





Figura 29

Il livello di cottura è visualizzato da un'icona punto . Per attivare la funzione, selezionare la zona di cottura interessata e premere il tasto della funzione speciale  (si veda la Fig. 30).

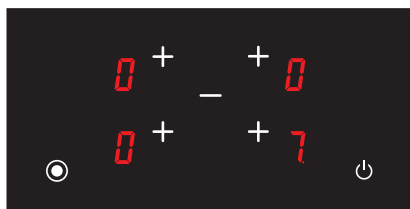

Figura 30

## Per l'uso di piani a tre zone



Tasto selezione area di cottura superiore sinistra

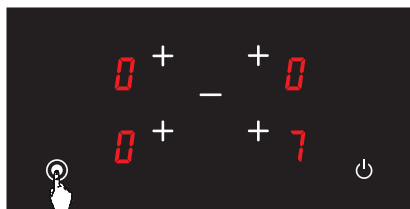

Tasto Più



Tasto selezione area di cottura inferiore sinistra



Tasto Meno



Tasto selezione area di cottura destra



Tasto accensione/  
spegnimento



Tasto selezione funzione speciale



Icona display temperatura

### Accensione piano

**Nota:** l'unità diventa operativa in 1 secondo dopo il collegamento dell'alimentazione. Tutti i LED e i display si accendono per 1 secondo.

L'unità si accende premendo il tasto .





Il simbolo  è visualizzato su tutti i display (si veda la Fig. 1).



Figura 1

Se la temperatura del vetro sopra le zone di cottura è superiore a  $+60^{\circ}\text{C}$ , le icone  e  sono visualizzate sul display relativo in successione. ( = 0,5 secondi,  = 0,5 secondi) (si veda la Fig. 2).



Figura 2

## Spegnimento dell'unità



L'unità si spegne premendo il tasto  (si veda la Fig. 3). È possibile spegnere l'unità premendo il tasto  anche se il blocco bambini è attivo.

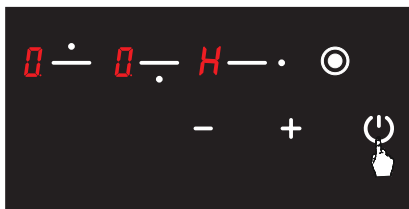

Figura 3

**AVVERTENZA:** i componenti elettronici restano attivi per 20 secondi. Se non sono impostati livelli di cottura entro questo periodo, l'unità passa automaticamente in “modalità spegnimento” con un suono di segnalazione.

## Display calore residuo

Se l'icona  sul display del piano è accesa, ciò significa che la relativa zona di cottura è ancora calda. Può essere usato per riscaldare una piccola quantità di cibo (si veda la Fig. 4).



Figura 4

**AVVERTENZA:** il display del calore residuo non è acceso e quindi non avverte l'utente in merito alla presenza di calore in caso di sovraccarico di corrente.

**AVVERTENZA:** il display del calore residuo di ogni area di cottura resta attivo fino a quando la temperatura del vetro è inferiore a + 60 °C.

## Accensione delle aree di cottura del piano

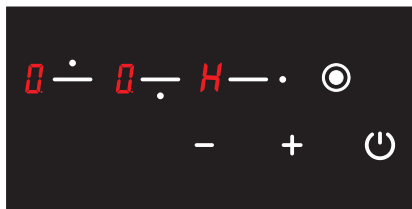
1. Accendere il piano premendo il pulsante  (si veda la Fig. 5).



Figura 5





2. Premere il tasto di selezione della zona di cottura interessata. L'icona  dovrà essere visualizzata nella zona di cottura interessata quando si tocca per la prima volta (si veda la Fig. 6).



Figura 6

3. Il livello di potenza della zona di cottura interessata può essere impostato da  a 9 e da 9 a  usando i tasti  e  a seconda dell'opzione del piano (si veda la Fig. 7).





Figura 7

**AVVERTENZA:** se la zona di cottura selezionata è calda, sarà visualizzata l'icona  invece dell'icona  dopo aver effettuato la selezione.

### Funzione Mantieni caldo (opzionale)

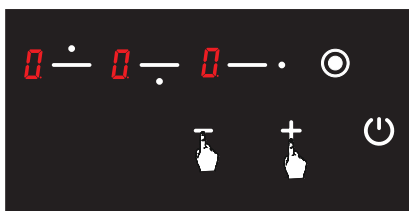
La funzione Mantieni caldo tiene caldo il cibo cotto posto sull'area di cottura. La zona di cottura selezionata opera con una bassa potenza in questa funzione. La funzione Mantieni caldo è anche un livello di cottura.

#### Per attivare a funzione Mantieni caldo

1. Accendere il piano premendo il pulsante  (si veda la Fig. 8).



Figura 8



2. Premere una volta il tasto di selezione della zona di cottura interessata. L'icona  è visualizzata quando si tocca per la prima volta (si veda la Fig. 9).



Figura 9

3. Quindi, premere il tasto  una volta. L'icona  dovrà essere visualizzata nella zona di cottura interessata (si veda la Fig. 10). Quindi, la funzione Mantieni caldo sarà attivata.



Figura 10

### Spegnimento delle aree di cottura del piano



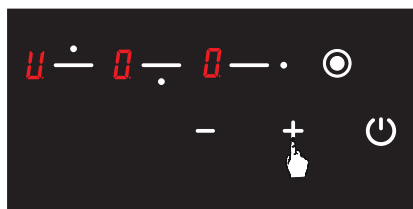

1. Spegnere il piano premendo il pulsante  (si veda la Fig. 11).



Figura 11

2. Usando i tasti  e  portare la temperatura di tutte le zone di cottura a  (si veda la Fig. 12). Il piano si spegnerà da solo dopo 20 secondi.



Figura 12

3. Se qualsiasi zona di cottura è ancora calda dopo 20 secondi, il simbolo  è visualizzato fino a quando la temperatura della zona di cottura interessata non scende al di sotto dei +60 °C (si veda la Fig. 13). Nessuna icona è visualizzata dopo che il piano è spento se la zona di cottura interessata non è calda.



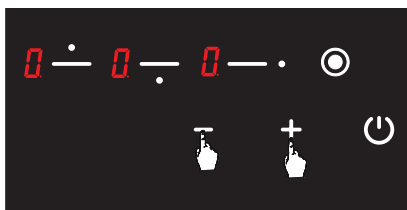

Figura 13



## Funzione Blocco Bambini (opzionale)

### Per attivare il Blocco Bambini

1. Premere il tasto di selezione della zona di cottura superiore sinistra  e il tasto meno  simultaneamente, si sentirà un breve segnale acustico (si veda la Fig. 14). Quindi, rimuovere le dita dal pannello di controllo del piano.



Figura 14





2. Premere nuovamente una volta il tasto di selezione della zona di cottura superiore sinistra  e il tasto meno  simultaneamente (si veda la Fig. 15). Si sentirà un breve segnale acustico. Quindi, rimuovere le dita dal pannello di controllo del piano.

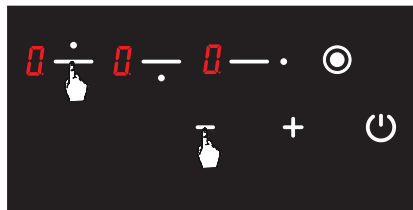

Figura 15

3. Il blocco bambini è attivato in questo momento e l'icona  è visualizzata su tutti i piani di cottura per indicare tale condizione (si veda la Fig. 16). Le icone  e  sono visualizzate alternativamente se una zona di cottura è calda.







Figura 16

### Per disattivare temporaneamente il blocco bambini

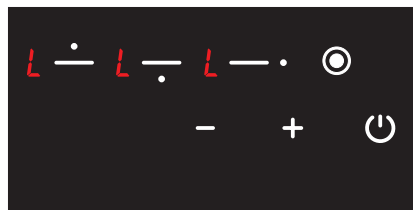
1. L'icona  è visualizzata su tutti i display quando il piano è acceso e il blocco bambini è attivo (si veda la Fig. 17). Le icone  e  sono visualizzate alternativamente se una zona di cottura è calda. È possibile accendere o spegnere il piano solo con il tasto .



Figura 17



2. Premere il tasto di selezione della zona di cottura superiore sinistra  e il tasto meno  simultaneamente (si veda la Fig. 18). Si sentirà un breve segnale acustico. Quindi, rimuovere le dita dal pannello di controllo del piano.

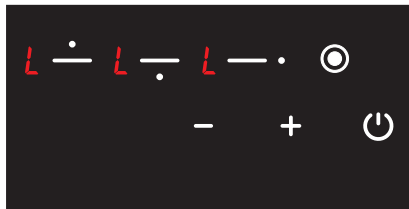

Figura 18



3. L'icona  è visualizzata su tutti i display (si veda la Fig. 19). Le icone  e  sono visualizzate alternativamente se una zona di cottura è calda. Solo in questo momento si possono impostare le temperature desiderate.



Figura 19

**AVVERTENZA:** il blocco bambini è disattivato fino a quando il piano è spento solo con i passaggi eseguiti in questa sezione.

### Per disattivare completamente il blocco bambini

1. L'icona **L** è visualizzata su tutti i display quando il piano è acceso e il blocco bambini è attivo (si veda la Fig. 20). Le icone **L** e **H** sono visualizzate alternativamente se una zona di cottura è calda. È possibile accendere o spegnere il piano solo con il tasto **⏻**.



Figura 20

2. Premere il tasto di selezione della zona di cottura superiore sinistra **☐** e il tasto meno **-** simultaneamente (si veda la Fig. 21). Si sentirà un breve segnale acustico. Quindi, rimuovere le dita dal pannello di controllo del piano.



Figura 21

3. Premere nuovamente il tasto **-** (si veda la Fig. 22). Ciò dovrà essere eseguito subito dopo il punto 2. Blocco bambini è disattivato in modo permanente. In altre parole, il blocco bambini continuerà ad essere disattivato anche se l'unità è spenta e accesa nuovamente.

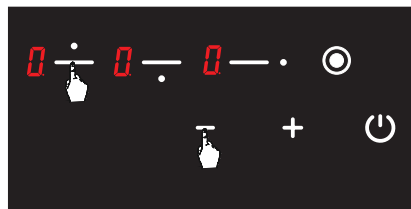

Figura 22

4. L'unità passa in modalità standby dopo queste procedure. Tuttavia, l'icona **H** dovrà essere visualizzata nel caso di una zona di cottura calda anche se l'unità passa alla modalità standby (si veda la Fig. 23).

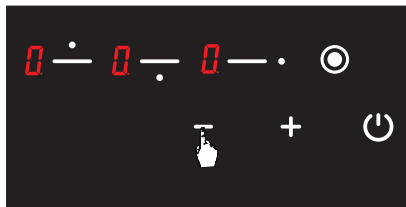

Figura 23

**AVVERTENZA:** il blocco bambini sarà disattivato in caso di sovraccarico di corrente.

### Tasto selezione funzione speciale

Il tasto di selezione funzione speciale controlla il riscaldatore doppio. Quando il riscaldatore doppio è selezionato per la cottura, entrambe le zone di cottura di questo riscaldatore sono attive. È possibile selezionare un'area di cottura del riscaldatore doppio premendo il tasto di selezione della funzione speciale . Toccare il tasto di selezione della funzione speciale per attivare entrambe le aree del riscaldatore.

Un'icona punto  è visualizzata accanto alla zona di cottura interessata quando entrambi i riscaldatori doppi e sono attivi (si veda la Fig. 24).



Figura 24



Il livello di cottura è visualizzato da un'icona punto . Per attivare la funzione, selezionare la zona di cottura interessata e premere il tasto della funzione speciale  (si veda la Fig. 25).



Figura 25

### Per l'uso di piani a due zone



Tasto selezione area di cottura superiore



Tasto Meno



Tasto selezione area di cottura inferiore



Tasto accensione/  
spegnimento



Tasto selezione funzione speciale



Icona display temperatura



Tasto Più

## Accensione piano

**Nota:** l'unità diventa operativa in 1 secondo dopo il collegamento dell'alimentazione. Tutti i LED e i display si accendono per 1 secondo.







L'unità si accende premendo il tasto . Il simbolo  è visualizzato su tutti i display (si veda la Fig. 1).



Figura 1

Se la temperatura delle zone di cottura è superiore a +60°C, le icone  e  sono visualizzate sul display relativo in successione. ( = 0,5 secondi,  = 0,5 secondi) (si veda la Fig. 2).





Figura 2

## Spegnimento dell'unità

L'unità si spegne premendo il tasto  (si veda la Fig. 3). È possibile spegnere l'unità premendo il tasto  anche se il blocco bambini è attivo.

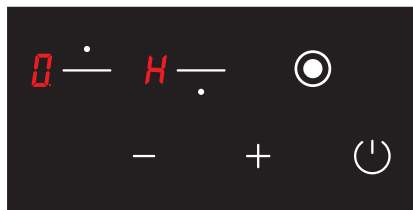



Figura 3

**AVVERTENZA:** i componenti elettronici restano attivi per 20 secondi. Se non ci sono livelli di cottura entro questo periodo, l'unità passa automaticamente in “modalità spegnimento” con un suono di segnalazione.

## Display calore residuo

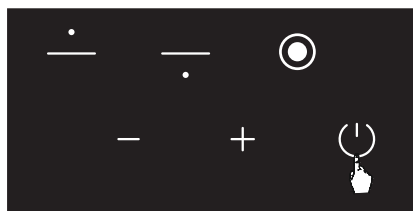
Se l'icona  sul display del piano è accesa, ciò significa che la zona di cottura è ancora calda. Può essere usato per riscaldare una piccola quantità di cibo (si veda la Fig. 4).



Figura 4

**AVVERTENZA:** il display del calore residuo non è acceso e quindi non avverte l'utente in merito alla presenza di calore in caso di sovraccarico di corrente.

**AVVERTENZA:** il display del calore residuo di ogni area di cottura resta attivo fino a quando la temperatura del vetro misurata è inferiore a +60 °C.

## Accensione delle aree di cottura del piano

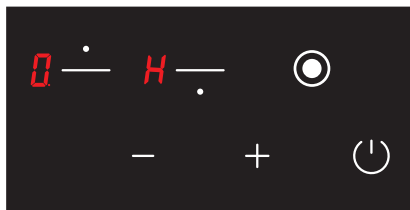
1. Accendere il piano premendo il pulsante  (si veda la Fig. 5).



Figura 5

2. Premere il tasto di selezione della zona di cottura interessata. L'icona **L** dovrà essere visualizzata nella zona di cottura interessata quando si tocca per la prima volta. (si veda la Fig. 6).



Figura 6

3. Il livello di potenza della zona di cottura interessata può essere impostato da **L** a 9 e da 9 a **H** usando i tasti **+** e **-** a seconda dell'opzione del piano (si veda la Fig. 7).



Figura 7

**AVVERTENZA:** se la zona di cottura selezionata è calda, sarà visualizzata l'icona, **L** invece dell'icona **H** dopo aver effettuato la selezione.

### Funzione Mantieni caldo (opzionale) **H**

La funzione Mantieni caldo tiene caldo il cibo cotto posto sull'area di cottura. Il piano di cottura selezionato è operato con una bassa potenza in questa funzione. La funzione Mantieni caldo è anche un livello di cottura.

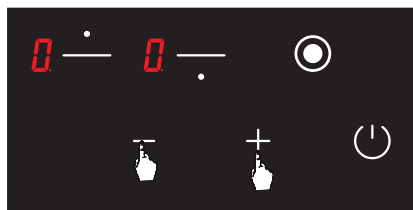
### Per attivare la funzione Mantieni caldo

1. Accendere il piano premendo il pulsante **⏻** (si veda la Fig. 8).



Figura 8

2. Premere una volta il tasto di selezione della zona di cottura interessata. L'icona **L** è visualizzata quando si tocca per la prima volta (si veda la Fig. 9).



Figura 9

3. Quindi, premere il tasto **+** una volta. L'icona **H** dovrà essere visualizzata nella zona di cottura interessata (si veda la Fig. 10). Quindi, la funzione Mantieni caldo sarà attivata.



Figura 10

## Spegnimento delle aree di cottura del piano

1. Spegner il piano premendo il pulsante  (si veda la Fig. 11).







Figura 11

2. Usando i tasti  e , portare la temperatura di tutte le zone di cottura a  (si veda la Fig. 12). Il piano dovrà spegnersi da solo dopo 20 secondi.

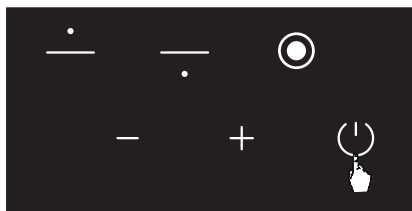



Figura 12

3. Se qualche zona di cottura è ancora calda dopo 20 secondi, il simbolo  è visualizzato fino a quando la temperatura della zona di cottura interessata non scende al di sotto dei +60 °C (si veda Fig. 13). Nessuna icona è visualizzata dopo che il piano è spento se la zona di cottura interessata non è calda.

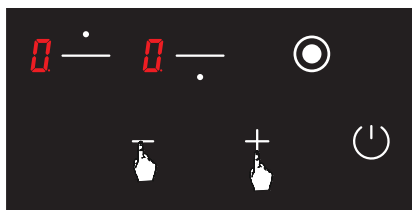

Figura 13

## Funzione Blocco Bambini (opzionale)

### Per attivare il Blocco Bambini

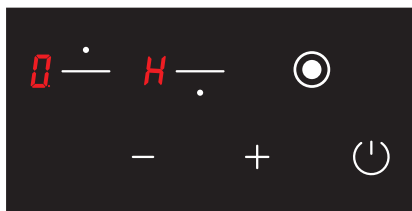

1. Premere il tasto di selezione della zona di cottura superiore sinistra  e il tasto meno  simultaneamente, si sentirà un breve segnale acustico (si veda la Fig. 14). Quindi, rimuovere le dita dal pannello di controllo del piano.



Figura 14

2. Premere nuovamente il tasto di selezione della zona di cottura superiore  (si veda la Fig. 15).



Figura 15



3. Il blocco bambini è attivato in questo momento e l'icona  è visualizzata su tutti i piani di cottura per indicare tale condizione (si veda la Fig. 16). Le icone  e  sono visualizzate alternativamente se una zona di cottura è calda.



Figura 16

### Per disattivare temporaneamente il blocco bambini

1. The **L** icon is displayed on all displays when the hob is on and the child lock is active (see Fig. 17). The **L** and **H** icons are displayed alternatively if any hob is hot. You may turn the hob on or off with the **⏻** key only.



Figura 17

2. Premere il tasto di selezione della zona superiore sinistra **■** e il tasto meno **-** simultaneamente (si veda la Fig. 18). Si sentirà un breve segnale acustico. Quindi, rimuovere le dita dal pannello di controllo del piano.



Figura 18

3. L'icona **0** è visualizzata su tutti i display (si veda la Fig. 19). Le icone **0** e **H** sono visualizzate alternativamente se una zona di cottura è calda.



Figura 19

**AVVERTENZA:** il blocco bambini è disattivato fino a quando il piano è spento solo con i passaggi eseguiti in questa sezione.

### Per disattivare completamente il Blocco Bambini

1. L'icona **L** è visualizzata su tutti i display quando il piano è acceso e il blocco bambini è attivo (si veda la Fig. 20). Le icone **L** e **H** sono visualizzate alternativamente se una zona di cottura è calda. È possibile accendere o spegnere il piano solo con il tasto **⏻**.



Figura 20

2. Premere il tasto di selezione della zona superiore sinistra **■** e il tasto meno **-** simultaneamente (si veda la Fig. 21). Si sentirà un breve segnale acustico. Quindi, rimuovere le dita dal pannello di controllo del piano.



Figura 21

3. Premere nuovamente il tasto **-** (si veda la Fig. 22). Ciò dovrà essere eseguito subito dopo il punto 2. Blocco bambini è disattivato in modo permanente. In altre parole, il blocco bambini continuerà ad essere disattivato anche se l'unità è spenta e accesa nuovamente.



Figura 22

4. L'unità passa in modalità standby dopo queste procedure. Tuttavia, l'icona **H** dovrà essere visualizzata nel caso di una zona di cottura calda anche se l'unità passa alla modalità standby (si veda la Fig. 23).





Figura 23

**AVVERTENZA:** il blocco bambini sarà disattivato in caso di sovraccarico di corrente.

### Tasto selezione funzione speciale

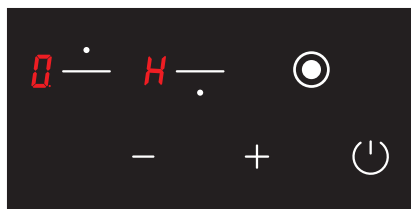
Il tasto di selezione funzione speciale controlla il riscaldatore doppio. Quando il riscaldatore doppio è selezionato per la cottura, entrambe le zone di cottura di questo riscaldatore sono attive. È possibile selezionare un'area di cottura del riscaldatore doppio premendo il tasto di selezione della funzione speciale .

Toccare il tasto di selezione della funzione speciale per attivare entrambe le aree del riscaldatore.

Un'icona punto  è visualizzata accanto alla zona di cottura interessata quando entrambi i riscaldatori doppi e sono attivi. (si veda la Fig. 24).



Figura 24



Il livello di cottura è visualizzato da un'icona punto . Per attivare la funzione, selezionare la zona di cottura interessata e premere il tasto della funzione speciale  (si veda la Fig. 25).



Figura 25



## MANUTENZIONE E PULIZIA

---

Prima di iniziare la manutenzione o la pulizia, scollegare la spina di alimentazione elettrica del piano cottura e chiudere la valvola del gas. Se il piano cottura è caldo, attendere che si raffreddi.

- ▷ Affinché il piano cottura abbia una ciclo di vita lungo ed economico occorre eseguire regolarmente interventi di manutenzione e pulizia.
- ▷ Non pulire il piano cottura con strumenti che graffiano quali spazzole di setole, retine o coltelli. Non utilizzare materiali o detergenti abrasivi, che graffiano, acidi.
- ▷ Pulire le parti lavabili del piano cottura con un panno insaponato, sciacquare e pulire ancora a fondo con un panno morbido.
- ▷ Pulire le superfici di vetro con detergenti appositi per il vetro. Eventuali graffi sulle superfici di vetro possono causare rotture, pertanto non utilizzare detergenti abrasivi o strumenti metallici appuntiti quando si puliscono tali superfici.
- ▷ Non pulire il piano cottura con pulitori a vapore.
- ▷ Durante la pulizia del piano cottura, non utilizzare sostanze infiammabili come acidi, solventi e gas.
- ▷ Non lavare le parti in plastica e in alluminio nella lavastoviglie.
- ▷ Pulire immediatamente il piano cottura se vi viene rovesciato sopra aceto, limone, sale, cola e altre sostanze simili acide o alcaline.

### Metodi per la protezione della superficie di cottura in vetroceramica da danni

La superficie in vetroceramica non è sensibile al calore (fino a 650°C) e alle fluttuazioni di temperatura. È infrangibile e resistente ai graffi in una certa misura.

Tuttavia, per evitare danni, procedere come segue:

- ▶ Non versare mai acqua fredda su piani caldi.
- ▶ Non salire su un piano in vetroceramica.
- ▶ La pressione improvvisa, ad esempio, l'effetto di una saliera che cade potrebbe essere critica. Quindi non posizionare tali oggetti sui piani di cottura.
- ▶ Dopo ogni utilizzo, assicurarsi che la base della pentola e le superfici delle zone di cottura siano pulite e asciutte.
- ▶ Non pulire le verdure sulle superfici del piano di cottura. I granelli di sabbia che cadono dalle verdure possono graffiare la superficie in vetroceramica.
- ▶ Non poggiare materiali infiammabili come cartone o plastica sul forno. Oggetti come stagno, zinco o alluminio (così come pellicole di alluminio o caffettiere vuote) possono fondersi su superfici di cottura calde e causare danni.
- ▶ Fare attenzione a non lasciare che cibi zuccherini o succhi di frutta entrino in contatto con le zone di cottura calde. La superficie in vetroceramica può macchiarsi.

## MANUTENZIONE E RIPARAZIONE

### Problemi e proposte di risoluzione

Prima di chiamare l'assistenza tecnica, è possibile risolvere alcuni problemi riscontrati con il prodotto verificando i seguenti punti.

- ▶ Verificare che il cavo di alimentazione sia collegato.
- ▶ Controllare in modo sicuro che vi sia elettricità nella rete.
- ▶ Controllare i fusibili.

- ▶ Verificare che il cavo di alimentazione non sia danneggiato.

### Codici di errore e raccomandazioni per le soluzioni

Codici di errore, loro possibili cause e raccomandazioni per le soluzioni sono forniti nella tabella seguente.

**AVVERTENZA:** La tabella seguente è applicabile per tutti i modelli.

Codice di errore	Descrizione dell'errore	Causa potenziale dell'errore	Eliminazione dell'errore
ER 03 & segnale sonoro continuo	Uso costante dei pulsanti; unità di controllo interrotta dopo 10 secondi.	Acqua e utensili di cottura sul vetro sull'unità di controllo.	Pulire la superficie operativa del piano.
ER 20	Difetto flash.	Errore ^ C.	Sostituire la scheda elettronica.
ER 21	Temperatura eccessiva.	La temperatura ambiente per l'elettronica è troppo alta.	Consentire alla superfici di cottura di raffreddarsi. Controllare la verifica di temperatura dell'unità di controllo.
ER 22	Guasto valutazione tasto. L'unità di controllo spenta dopo 3,5 – 7,5 secondi.	Cortocircuito o errore nel rilevamento dei tasti.	Sostituire la scheda elettronica.
ER 31	Dati di configurazione errati.	---	Necessaria nuova configurazione.
ER 36	Errore sensore temperatura.	Cortocircuito o scheda elettronica spenta.	Sostituire la scheda elettronica.
ER 40	Alimentazione troppo bassa per spegnere il dispositivo.	PTC principale troppo caldo.	Scollegare il piano dal sistema di alimentazione.
ER 47	Errore di comunicazione tra la configurazione della scheda elettronica e i riscaldatori.	Nessuna comunicazione o comunicazione guasta.	Assicurarsi che il cavo di collegamento sia collegato correttamente e in modo funzionale.
U 400	Connessione errata.	L'unità di controllo è collegata in modo errato.	Collegare il piano alla tensione corretta.

**AVVERTENZA:** Se il dispositivo è utilizzato al livello massimo troppo a lungo, può spegnersi automaticamente. Questa è una misura ordinaria di sicurezza del dispositivo.

**Regole di manipolazione**

- ▷ Maneggiare e trasportare nella confezione originale.
  - ▷ Prestare maggiore attenzione all'apparecchio mentre si carica / scarica e manipolazione.
  - ▷ Assicurarsi che l'imballaggio sia ben chiuso durante la movimentazione e il trasporto.
- ▷ Proteggere l'apparecchio da fattori esterni (quali umidità, acqua ecc.) che potrebbero danneggiare l'imballaggio.
  - ▷ Fare attenzione a non danneggiare l'apparecchio a causa di urti, incidenti, cadute ecc. durante la manipolazione e il trasporto e di non romperlo o deformarlo durante il funzionamento.

**CONSIGLI PER IL RISPARMIO ENERGETICO**

- ▷ Usare pentole con i coperchi chiusi per abbreviare i tempi di cottura.
- ▷ Abbassare l'impostazione di riscaldamento quando inizia a bollire.
- ▷ Non superare la quantità di acqua e olio per ridurre il tempo di cottura.
- ▷ Utilizzare l'apparecchio con un'impostazione di riscaldamento adeguata per la cottura.

**SMALTIMENTO**

Smaltire l'imballaggio nel rispetto dell'ambiente.

Questo apparecchio è stato etichettato in conformità con la Direttiva Europea 2012/19/UE in materia di apparecchi elettrici ed elettronici usati (Waste electrical and electronic equipment - WEEE). Questa linea guida fornisce le indicazioni quadro per il reso e il riciclaggio degli apparecchi usati da applicare in tutta l'Unione Europea.

**Informazioni sull'imballaggio**

I materiali di imballaggio del prodotto sono fabbricati a partire da materiali riciclabili in conformità alle Normative nazionali sull'ambiente.

Non smaltire i materiali di imballaggio insieme ai rifiuti domestici o di altro tipo. Portarli ai punti di raccolta per materiali di imballaggio designati dalle autorità locali.

## ÍNDICE

Acerca de este manual	116	Para placas con 4 fuegos	123
Información de seguridad	117	Para placas con 3 fuegos	130
Conexión eléctrica y seguridad	119	Para placas con 2 fuegos	135
Información general	120	Limpieza y mantenimiento	141
Instalación	120	Mantenimiento y reparación	142
Funcionamiento	123	Recomendaciones para el ahorro de energía	143
Operación del dispositivo	123	Eliminación	143
Funcionamiento del touch control	123		

## ACERCA DE ESTE MANUAL





### Estimado usuario,

Nuestro objetivo consiste en hacer que este producto le ofrezca el mejor resultado, habiendo sido fabricado en nuestras modernas instalaciones en un entorno de trabajo agradable y según un concepto de calidad total.

Por tanto, le aconsejamos que lea detenidamente el manual de uso antes de utilizar el producto y lo tenga siempre a su disposición.

**Nota:** Este manual de uso está preparado para más de un modelo. Es posible que algunas de las funciones especificadas en el manual no estén disponibles en su aparato.

Todos nuestros aparatos son únicamente para uso doméstico, no para uso comercial.

Símbolo	Significado
	Símbolo de advertencia. Advertencia contra riesgos de lesiones.
	Medidas de seguridad y notas de advertencia para evitar lesiones o daños.
	Paso. Especifica una acción que debe realizarse.
	Resultado. Resultado de uno o más pasos.

## INFORMACIÓN DE SEGURIDAD

---

Estas instrucciones son válidas para aquellos países cuyos símbolos figuran en el aparato. Si el símbolo del país no se encuentra en el aparato, deben leerse las instrucciones técnicas para adaptar el aparato a las condiciones de dicho país. Para garantizar un funcionamiento seguro y eficiente de este dispositivo eléctrico:

- ▷ Las condiciones de trabajo de este aparato están indicadas en la etiqueta. (O etiqueta de datos)
- ▷ Este aparato puede ser utilizado por niños de más de ocho años de edad y personas cuyas capacidades físicas, sensoriales o mentales estén disminuidas o que carezcan de la experiencia y conocimientos suficientes para manejarlo, siempre que cuenten con supervisión o instrucciones referentes al uso del aparato de manera segura y si comprenden los riesgos que existen.
- ▷ Los sistemas de inducción de estas placas cumplen los requisitos de las normas de CEM y la Directiva sobre campos electromagnéticos, por lo que no deben interferir con otros dispositivos electrónicos.
- ▷ Los usuarios que lleven marcapasos u otros implantes electrónicos deben consultar a su médico o al fabricante de los implantes si estos dispositivos son suficientemente resistentes a las interferencias.
- ▷ Este dispositivo no es un juguete.
- ▷ No deje a los niños desatendidos cerca del dispositivo.
- ▷ No deje que los niños toquen el dispositivo o sus controles durante su funcionamiento o inmediatamente después del mismo.
- ▷ A menos que cuenten con supervisión continua, los niños menores de 8 años deben permanecer lejos del aparato.
- ▷ Asegúrese de que el dispositivo esté instalado de manera que permita desconectarlo de la fuente de alimentación, con una distancia de apertura de contacto (3 mm) que asegure la desconexión completa en condiciones de sobretensión de categoría III.
- ▷ Los medios de desconexión deben estar incorporados en el cableado fijo de acuerdo con las reglas de cableado.

- ▷ El aparato no debería instalarse detrás de una puerta decorativa para evitar el sobrecalentamiento.

**ADVERTENCIA:** Si el cristal de los fogones está roto, apague la placa de inmediato y desconecte el electrodoméstico de la fuente de alimentación, no toque la superficie del electrodoméstico y no use el aparato.

**ADVERTENCIA:** El proceso de cocción debe ser supervisado. El proceso de cocción siempre debe ser supervisado.



### **Riesgo de sufrir quemaduras!**

**PRECAUCIÓN:** Mantenga a los niños pequeños lejos del aparato.

**ADVERTENCIA:** Tenga cuidado de no tocar los elementos calentadores.

**PRECAUCIÓN:** El aparato y sus secciones accesibles se calientan durante el funcionamiento.

- ▷ Los objetos metálicos como cuchillos, tenedores, cucharas y tapaderas no deben colocarse sobre la superficie de la placa de cocción, ya que podrían calentarse.
- ▷ Después de su uso, apague el elemento de la placa mediante su control y no confíe en que el detector de sartenes lo hará por usted.



### **Riesgo de descarga eléctrica!**

**PRECAUCIÓN:** Antes de tocar los terminales de conexión, deben desconectarse todos los circuitos de alimentación.

**PRECAUCIÓN:** Si la superficie está agrietada, desenchufe el dispositivo para evitar todo riesgo de descarga eléctrica.

Si el cable de alimentación está dañado, debe ser reemplazado por el fabricante, su agente de servicio o personas igualmente calificadas, para evitar cualquier tipo de riesgo.



### **Riesgo de descarga eléctrica en caso de entrada de líquidos!**

No utilice limpiadores de vapor para limpiar el aparato.



### **Riesgo de incendio!**

**PRECAUCIÓN:** no deje alimentos sobre la superficie de cocción.

**PRECAUCIÓN:** no coloque objetos sobre las superficies de cocción.

- ▷ No intente **NUNCA** extinguir un incendio con agua, desconecte primero la alimentación y después utilice, por ejemplo, una tapa o manta para cubrir el fuego.

**ADVERTENCIA:** Para evitar los riesgos derivados de un restablecimiento accidental del disyuntor térmico, este aparato no debe recibir alimentación de un dispositivo de conmutación externo como, por ejemplo, un temporizador, ni ser conectado a un circuito que encienda y apague regularmente la empresa de suministro.

**PRECAUCIÓN:** Toda cocción accidental con grasas y aceites puede ser peligrosa y provocar un incendio.

### Uso adecuado

- ▷ El anafe ha sido desarrollado exclusivamente para uso doméstico no profesional en el hogar solamente.
- ▷ El aparato no está diseñado para ser utilizado junto con temporizadores externos o sistemas de control remotos ajenos.

**PRECAUCIÓN:** Este aparato solo ha sido concebido para cocinar. No debe utilizarse con otros fines como, por ejemplo, el calentamiento de la estancia.

**PRECAUCIÓN:** Utilizar solo protecciones de cocina diseñadas por el fabricante del aparato de cocción o indicadas por el fabricante del aparato en las instrucciones de uso según corresponda o protecciones de cocina incorporadas en el aparato.

El uso de protecciones inapropiadas puede causar accidentes.

### Conexión eléctrica y seguridad

- ▷ Las condiciones de ajuste de este aparato se indican en la etiqueta o placa de datos.
- ▷ El aparato debe estar conectado a un fusible adecuado para la alimentación eléctrica. Si es necesario, se recomienda que la instalación esté a cargo del servicio autorizado.
- ▷ El aparato se configura según la alimentación eléctrica de 220-240 V CA/380-415 V 3N CA 50/60 Hz.
- ▷ Si la red eléctrica principal difiere de estos valores, póngase en contacto con el servicio autorizado.
- ▷ Las conexiones eléctricas del aparato solo deben establecerse con fusibles que tengan un sistema de conexión a tierra con el cableado adecuado. Si no hay disponible ningún fusible apropiado en el lugar de instalación del aparato, póngase en contacto con el servicio autorizado de inmediato. El fabricante no se hace de ningún modo responsable de los daños que puedan provocar fusibles conectados al aparato sin conexión a tierra.
- ▷ El enchufe del aparato debe estar cerca para tener fácil acceso al fusible, cuya conexión a tierra se establece sin usar ningún cable de extensión.
- ▷ No permita que el cable de alimentación del aparato entre en contacto con zonas calientes. Asimismo, manténgalo lejos de esquinas y bordes puntiagudos.
- ▷ Si el cable de alimentación está dañado, debe ser sustituido por el fabricante o su representante de servicio o personal de cualificación similar para evitar situaciones peligrosas.
- ▷ Una conexión eléctrica incorrecta puede causar daños al aparato. En este caso, el aparato no estará cubierto por la garantía. La conexión eléctrica del aparato debe encargarse al servicio autorizado.
- ▷ Algunas piezas pueden calentarse durante el funcionamiento de las placas de cocina. Al colocar los interruptores en posición cerrada, pueden permanecer calientes durante un tiempo.

Los niños debe permanecer siempre lejos del aparato y no quedar sin supervisión. No toque la superficie de las placas de cocina mientras las luces de advertencia parpadean.

Al colocar el aparato en posición cerrada, las luces de advertencia indican que todavía hay piezas calientes que son peligrosas.

## INFORMACIÓN GENERAL

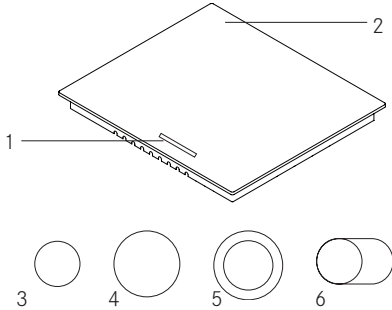

- 1- Interruptores de mando
- 2- Superficie de cristal
- 3- Calentador Ø140
- 4- Calentador Ø180
- 5- Calentador doble
- 6- Calentador ovalado doble

## INSTALACIÓN

### Esquema de conexión eléctrica

Encargue la conexión eléctrica del aparato a personal autorizado según el siguiente esquema.

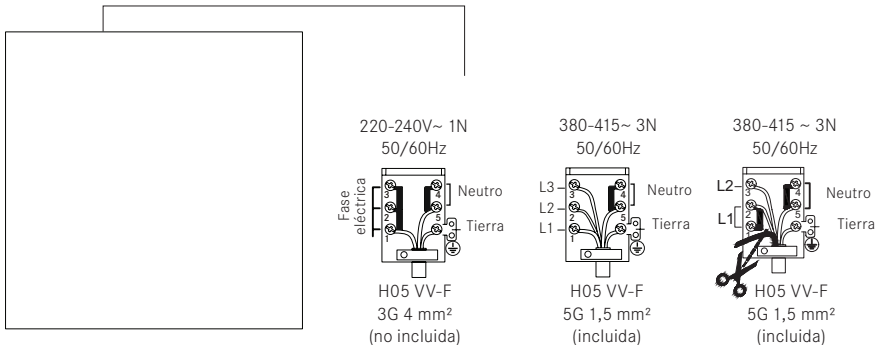

### Vista rápida de valores de potencia de calentadores eléctricos

Ø140 mm calentador de cerámica	1200 W
Ø180 mm calentador de cerámica	1800 W
Ø140 / 250 mm calentador de cerámica	1800 W
Ø120 / 180 mm calentador de cerámica	1700 W
Ø220 / 300 mm calentador de cerámica	2400 W





### Instalación de las placas de cocina

- ▷ Dé la vuelta a las placas de cocina y colóquelas sobre una superficie lisa.

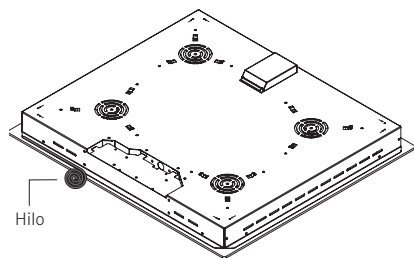

- ▷ Para evitar la entrada de sustancias extrañas y líquidos entre las placas de cocina y la encimera, aplique la pasta suministrada en el embalaje en los lados de la protección inferior de la encimera. Aplique la pasta formando círculos en las esquinas hasta rellenar los huecos.

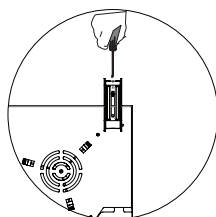
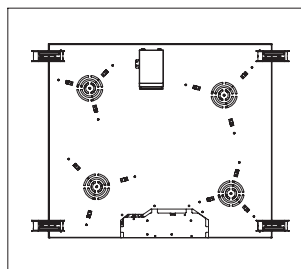

- ▷ Gire de nuevo las placas de cocina y colóquelas en la encimera alineándolas.
- ▷ Fije las placas de cocina en la encimera con la abrazadera y los tornillos suministrados.

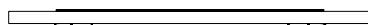
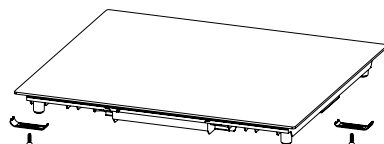
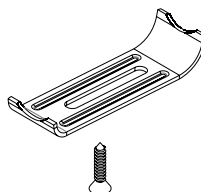

- ▷ Cuando el producto se monta sobre un cajón, si es posible tocar la parte inferior del producto, esta sección debe estar separada con un estante de madera.

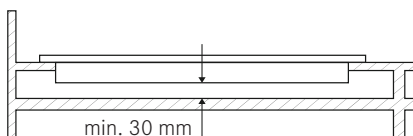

- ▷ Al montar las placas de cocina en un mueble, tal y como se muestra en la figura anterior, debe montarse un estante a modo de separación entre el mueble y las placas de cocina. Esto no es necesario si el producto se monta sobre un horno integrado.

- ▷ Si las placas de cocina se montan junto a la pared izquierda o derecha, la distancia mínima entre la pared y las placas de cocina debe ser de 50 mm.

**Luogo corretto di installazione**

El producto ha sido diseñado conforme a las encimeras de cocina disponibles en el mercado. Es preciso dejar una distancia segura entre el producto y las paredes de la cocina y muebles.

Si se instala una campana/ extractor sobre el aparato, siga las recomendaciones del fabricante de la campana / extractor para la altura de montaje (mín. 65 cm).

El hueco en el que deben colocarse las placas de cocina en la encimera ha de cortarse según las dimensiones de instalación de las placas de cocina.

Para instalar el producto, deben respetarse las reglas especificadas en las normas locales en materia de electricidad.

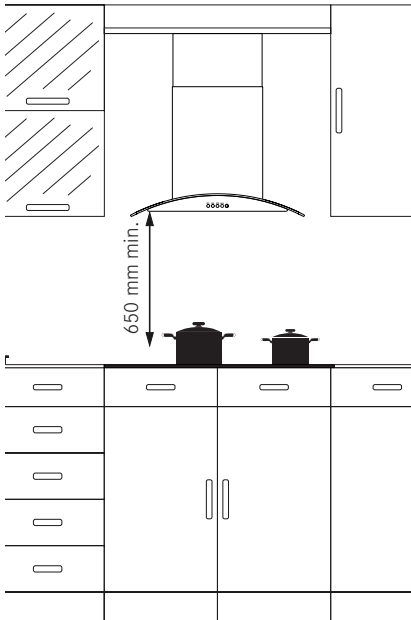

**Tamaños De Corte**

Preste atención a los dibujos y dimensiones que se indican a continuación al instalar las placas de cocina y ajustar los tamaños de corte de la encimera.

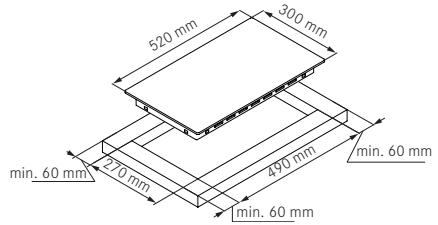

Placas de cocina de 30 cm

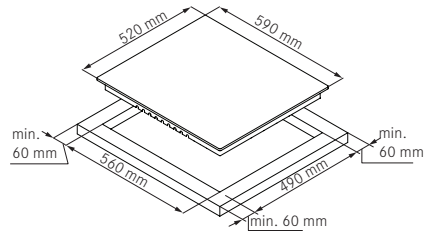

Placas de cocina de 60 cm

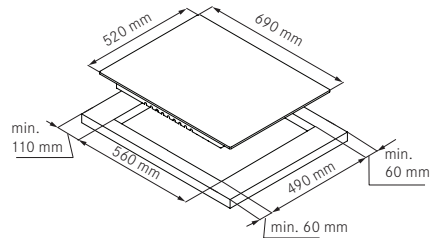

Placas de cocina de 70 cm

## FUNCIONAMIENTO

### Operación del dispositivo

Para encender y apagar el dispositivo, mantenga presionado el botón de encendido / apagado. Cuando la unidad está encendida, se mostrarán los indicadores de la zona de calor.

### Funcionamiento del touch control

- ▶ Los controles reaccionan al tacto, por lo que no necesita aplicar ningún tipo de presión en los controles.
- ▶ Coloque una olla, sartén, etc. adecuado en el área de cocción que desee usar.
- ▶ Asegúrese de que la base de la olla, sartén, etc. que ha colocado y la superficie del área de cocción está limpia y seca.

- ▶ Cuando toque el control de selección de la zona de calentamiento, el indicador que se encuentra al lado de la tecla parpadeará.
- ▶ Asegúrese de que los controles táctiles estén siempre limpios y secos. Incluso una capa delgada de agua puede dificultar el funcionamiento de los controles táctiles.
- ▶ Usa la parte inferior, no la punta de tu dedo mientras usas el dispositivo.

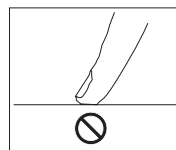
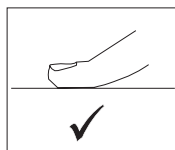

### Para placas con 4 fuegos



Tecla de selección del área de cocción inferior izquierda



Tecla menos



Tecla de selección del área de cocción superior izquierda



Tecla de selección de función especial



Tecla de selección del área de cocción superior derecha



Tecla de encendido / apagado



Tecla de selección del área de cocción inferior derecha



Icono de visualización de temperatura

## Encendido de la placa

**Nota:** La unidad entra en funcionamiento en 1 segundo tras enchufarla a la corriente.

Todos los LED y pantallas se iluminan durante 1 segundo.

La unidad se apaga presionando la tecla .

El icono  se muestra en todas las pantallas (figura. 1).



Figura 1





Si la temperatura del vidrio sobre las placas es superior a +60°C, los iconos  y  se muestran sucesivamente en la pantalla de los elementos correspondientes ( = 0,5 segundos,  = 0,5 segundos) (figura 2).



Figura 2

## Apagado de la placa



La unidad se apaga presionando la tecla  (figura 3). La placa se puede apagar pulsando la tecla  incluso si el bloqueo infantil de seguridad está activo.



Figura 3

**ADVERTENCIA:** Los componentes electrónicos permanecen activos durante 20 segundos. Si no hay nivel de cocción dentro de este período, la unidad cambia a «modo apagado» automáticamente con un sonido de señalización.

## Pantalla de calor residual

Si el icono  en la pantalla de la placa está iluminado, significa que la placa correspondiente todavía está caliente. Puede usarse para calentar una pequeña cantidad de comida (figura 4).



Figura 4

**ADVERTENCIA:** La pantalla de calor residual no está iluminada, y por lo tanto no advierte al usuario contra el calor en caso de un corte de energía.

**ADVERTENCIA:** La visualización del calor residual de cada área de cocción permanece activa hasta que la temperatura del vidrio medido esté por debajo de + 60 °C.

## Encendido de las zonas de cocción de la placa

1.  Encienda la placa presionando el botón (figura 5).



Figura 5

2. Presione la tecla de selección de la placa de cocción correspondiente. El icono **0** se mostrará en la placa de cocción correspondiente cuando toque por primera vez (figura 6).

Además, la tecla **+** de selección de la placa de cocción relevante funciona como la tecla después del primer toque.



Figura 6

3. El nivel de la zona de cocción en cuestión puede ajustarse de 1 a 9 y de 9 a 1 mediante las teclas **+** y **-** (ver Fig. 7).

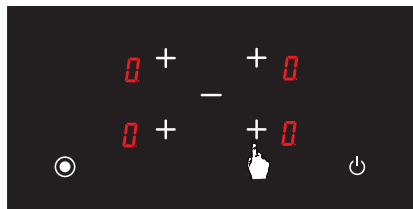

Figura 7

**ADVERTENCIA:** Si la placa seleccionada está caliente, se mostrará el icono, **0** en lugar del icono **H** después de realizar la selección.

### Función de calentamiento automático **H**

La función de calentamiento automático permite que la placa funcione a plena potencia durante un período de tiempo específico según el nivel de cocción seleccionado.

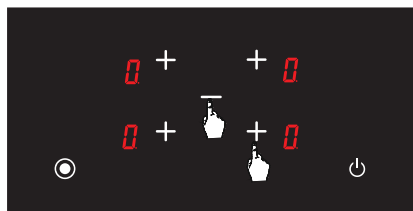
### Para activar la función de auto calentamiento

1. Encienda la placa presionando el botón **0** (figura 11).



Figura 8

2. Ajuste el nivel de cocción de la placa de cocción relevante como **9** (figura 9).

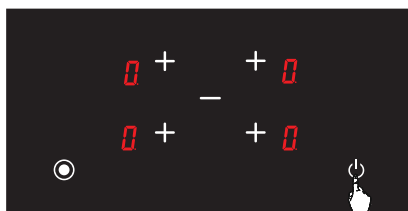

Figura 9

3. Luego, cuando presiona la tecla de selección de la placa de cocción **+** una vez más, se activa la función de auto calentamiento y aparece el icono **H** en la pantalla (figura 10).



Figura 10

4. Después de configurar el calentamiento automático, puede establecer el nivel de cocción deseado utilizando la tecla de selección de la placa **+** y la tecla **-** (figura 11). El icono **A** y el nivel de cocción seleccionado se muestran alternativamente en la pantalla.

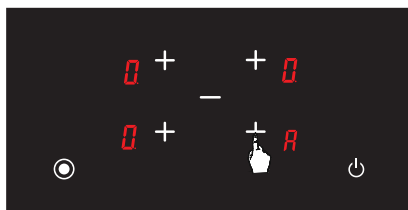

Figura 11

### Apagado de las zonas de cocción de la placa

1. Spegnere il fornello premendo il pulsante **⏻** (figura 12).

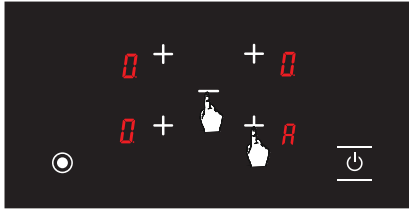

Figura 12

2. Cuando presiona simultáneamente la tecla de selección de encimera correspondiente y la tecla **-** el nivel de temperatura de la encimera correspondiente se reduce a **0** (figura 13).



Figura 13

3. Alternativamente, puede usar la tecla **-** para llevar el nivel de temperatura a **0** en todas las placas (figura 14). Cuando el nivel de temperatura de todas las placas sea **0**, la placa se apagará sola después de 20 segundos.

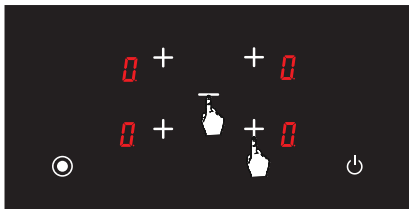

Figura 14

4. Si la placa sigue caliente tras 20 segundos, hasta que la temperatura de la placa correspondiente sea inferior a +60 °C, Se muestra el símbolo **H** en la pantalla (figura 15). No se mostrará ningún icono, si la placa no está caliente, tras apagarla.

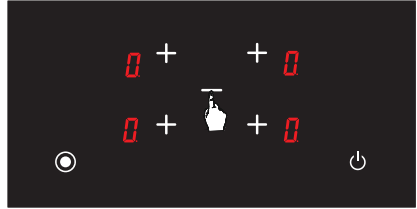

Figura 15

### Función de bloqueo infantil (Opcional)

#### Para activar el bloqueo infantil de seguridad

1. **⏻** Encienda la placa presionando el botón (figura 16).

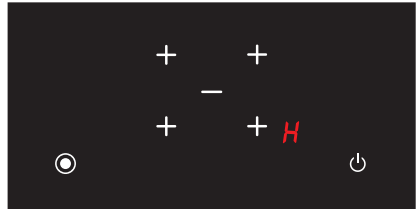

Figura 16

2. Presione la tecla de selección de la placa frontal derecha **+** y la tecla menos **-** simultáneamente (figura 17), escuchará una breve señal de advertencia en este momento. Luego, retire sus dedos del panel de control de la placa.



Figura 17

3. Presione la tecla de selección de la placa frontal derecha **+** nuevamente (figura 18).



Figura 18

4. El bloqueo infantil de seguridad se activa en este momento y el icono **L** se muestra en todas las placas para indicar esta condición (figura 19). Los iconos **L** y **H** se muestran alternativamente si la placa está caliente.

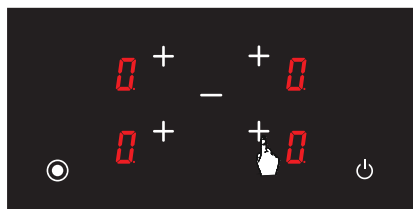

Figura 19

### Para desactivar el bloqueo infantil hasta que se apague la placa

1. El icono **L** se muestra en todas las pantallas cuando la placa está encendida y el bloqueo infantil de seguridad está activo (figura 20). Los iconos **L** y **H** se muestran alternativamente si la placa está caliente. Puede encender la placa o apagarla con la tecla **⏻** únicamente.

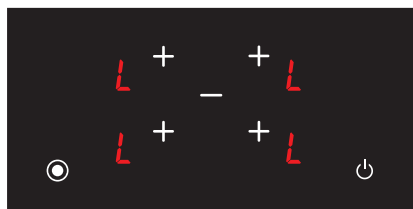

Figura 20

2. **⏻** Encienda la placa presionando el botón (figura 21).

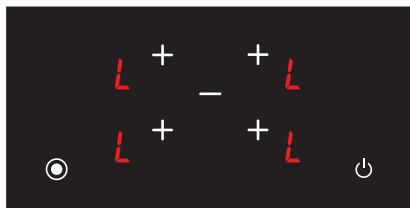

Figura 21

3. Presione la tecla de selección de la placa frontal derecha **+** y la tecla menos **-** simultáneamente (figura 22), escuchará una breve señal de advertencia en este momento. Luego, retire sus dedos del panel de control de la placa.



Figura 22

4. El icono **H** se muestra en todas las pantallas (figura 23). Los iconos **H** y **L** se muestran alternativamente si la placa está caliente.

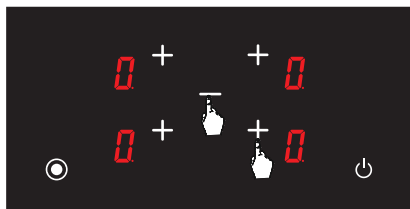

Figura 23

**ADVERTENCIA:** El bloqueo infantil de seguridad se desactiva hasta que la placa se apague solo con los pasos que se realizan en esta sección. En otras palabras, el bloqueo infantil de seguridad se activará nuevamente si la unidad se apaga y enciende nuevamente. Por lo tanto, el bloqueo infantil de seguridad se activará cada vez que se apague y encienda la placa.

#### Para desactivar el bloqueo infantil totalmente

1. Encienda la placa presionando el botón (figura 24).



Figura 24

2. El icono **L** se muestra en todas las pantallas cuando la placa está encendida y el bloqueo infantil de seguridad está activo (figura 25).

Los iconos **L** y **H** se muestran alternativamente si la placa está caliente. Puede encender la placa o apagarla con la tecla únicamente.



Figura 25

3. Presione la tecla de selección de la placa frontal derecha **+** y la tecla menos **-** a la vez (figura 26), y oirá una breve señal de advertencia en ese momento. Luego, retire sus dedos del panel de control de la placa.

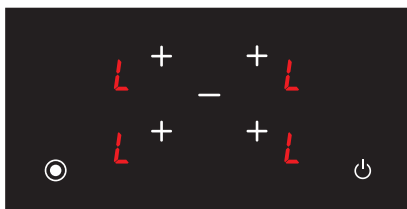

Figura 26

4. Presione la tecla **-** nuevamente (figura 27). Esto se realizará justo después del 2do. paso. El bloqueo infantil de seguridad está desactivado permanentemente. En otras palabras, el bloqueo infantil de seguridad se seguirá desactivando incluso si la unidad se apaga y enciende nuevamente.



Figura 27

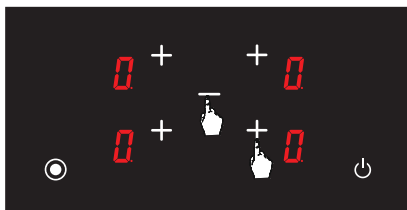

5. La unidad cambia al modo de espera después de estos procedimientos. Sin embargo, el icono **H** se mostrará en caso de una placa de cocción caliente, incluso si la unidad cambia al modo de espera (figura 28).

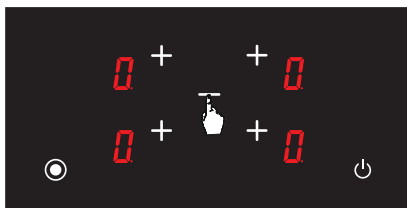

Figura 28

**ADVERTENCIA:** El bloqueo infantil de seguridad se desactivará en caso de un corte de energía.

#### Tecla de selección de función especial

La tecla de selección de función especial controla los calentadores doble y oval dual. Cuando se seleccionan los calentadores dobles u ovals para cocinar, ambas placas de estos calentadores se activan. Puede seleccionar un área de cocción de los calentadores doble y oval dual presionando la tecla de selección de función especial . Presione la tecla de selección de funciones especiales nuevamente para activar ambas áreas de cocción de los calentadores.

Un icono de punto se visualiza junto al nivel de cocción de la placa de cocción

correspondiente cuando ambas placas del doble calentador están activas (figura 29).



Figura 29

El nivel de cocción se muestra por sí mismo sin un icono de punto cuando se activa una sola cocción de estos calentadores tocando la tecla de selección de función especial (figura 30).

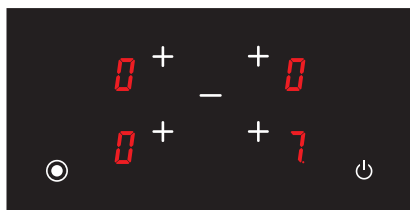

Figura 30

### Para placas con 3 fuegos



Tecla de selección del área de cocción superior izquierda

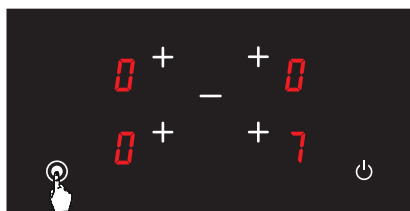

Tecla Plus



Tecla de selección del área de cocción inferior izquierda



Tecla menos



Tecla de selección del área de cocción derecha



Tecla de encendido / apagado



Tecla de selección de función especial



Icono de visualización de temperatura

### Encendido de la placa

**Nota:** La unidad entra en funcionamiento en 1 segundo tras enchufarla a la corriente. Todos los LED y pantallas se iluminan durante 1 segundo.







La unidad se apaga presionando la tecla  key. El icono  se muestra en todas las pantallas (figura 1).



Figura 1

Si la temperatura del vidrio sobre las placas es superior a +60°C, los iconos  y  se muestran sucesivamente en la pantalla de los elementos correspondientes.

( = 0,5 segundos,  = 0,5 segundos) (figura 2).





Figura 2

## Apagado de la placa

La unidad se apaga presionando la tecla  (figura 3). La placa se puede apagar pulsando la tecla  incluso si el bloqueo infantil de seguridad está activo.

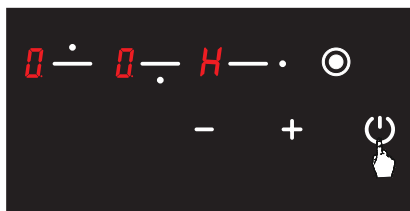



Figura 3

**ADVERTENCIA:** Los componentes electrónicos permanecen activos durante 20 segundos. Si no hay nivel de cocción dentro de este periodo, la unidad cambia a «modo apagado» automáticamente con un sonido de señalización.

## Pantalla de calor residual

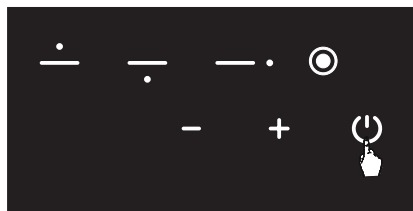
Si el icono  en la pantalla de la placa está iluminado, significa que la placa correspondiente todavía está caliente. Puede usarse para calentar una pequeña cantidad de comida (figura 4).





Figura 4

**ADVERTENCIA:** La pantalla de calor residual no está iluminada, y por lo tanto no advierte al usuario contra el calor en caso de un corte de energía.

**ADVERTENCIA:** La visualización del calor residual de cada área de cocción permanece activa hasta que la temperatura del vidrio medido esté por debajo de + 60 ° C.

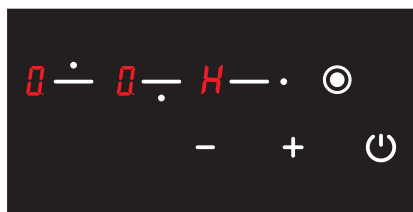
## Accensione delle aree di cottura del fornello

1. Encienda la placa presionando el botón  (figura 5).





Figura 5

2. Presione la tecla de selección de la placa de cocción correspondiente. El icono  se mostrará en la placa de cocción correspondiente cuando toque por primera vez (figura 6).



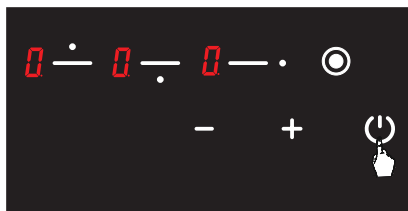



Figura 6

3. El nivel de cocción de la placa de cocción correspondiente se puede configurar de  a 9 con las teclas  y , o desde 9 a  según la opción de la placa. (figura 7)

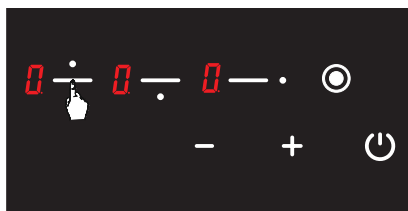



Figura 7

**ADVERTENCIA:** Si la placa seleccionada está caliente, se mostrará el icono  en lugar del icono  después de realizar la selección.

## Función de mantener caliente **H** (Optional)

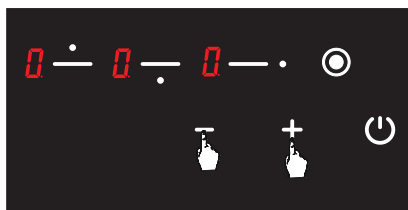
Mantener caliente mantiene la comida cocida colocada en un área de cocción caliente. La encimera seleccionada funciona con una potencia menor en esta función. Mantener la función de calentamiento es también un nivel de cocción.

### Para activar la función mantener caliente

1. Encienda la placa presionando el botón  (figura 8).



Figura 8

2. Presione la tecla de selección de la placa de cocción relevante una vez. El icono  se muestra cuando toca por primera vez (figura 9).



Figura 9

3. Luego, presione la tecla **+** una vez. El icono **H** se mostrará en la placa de cocción relevante con este toque (figura 10). Por lo tanto, el mantener caliente se activará.



Figura 10

## Apagado de las zonas de cocción de la placa



1. Puede apagar la placa presionando el botón  (figura 11).

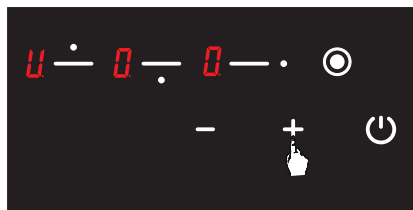

Figura 11

2. Con las teclas **+** y **-** lleve la temperatura de todas las placas a  (figura 12). La placa debe apagarse sola después de 20 segundos.



Figura 12



3. Si la placa sigue caliente tras 20 segundos, se muestra el símbolo **H** hasta que la temperatura de la placa correspondiente sea inferior a +60 °C (figura 13). No se mostrará ningún icono, si la placa no está caliente, tras apagarla.

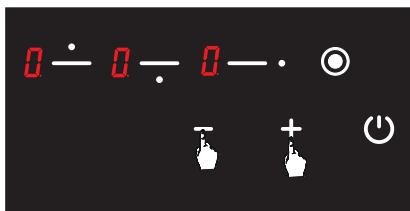

Figura 13

## Función Blocco Bambini (opzionale)

### Per attivare il Blocco Bambini

1. Presione la tecla de selección de la placa frontal izquierda  y la tecla menos  simultáneamente, oír una breve señal de advertencia en este momento (figura 14). Luego, retire los dedos del panel de control de la placa.



Figura 14

2. Presione la tecla de selección de la placa frontal derecha  nuevamente (figura 15).



Figura 15

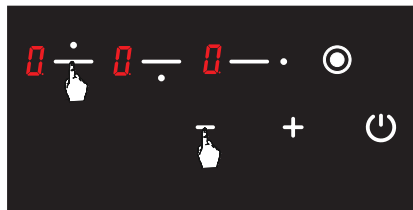





3. El bloqueo infantil de seguridad se activa en este momento y el icono  se muestra en todas las placas para indicar esta condición. (figura 16). Los iconos  y  se muestran alternativamente si la placa está caliente.



Figura 16

### Para desactivar el bloqueo infantil hasta que se apague la placa

1. El icono  se muestra en todas las pantallas cuando la placa está encendida y el bloqueo infantil de seguridad está activo (figura 17). Los iconos  y  se muestran alternativamente si la placa está caliente. Puede encender la placa o apagarla con la tecla  únicamente.



Figura 17



2. Presione la tecla de selección de la placa superior izquierda  y la tecla menos  simultáneamente (figura 18). Escuchará una breve señal de advertencia en este momento. Luego, retire sus dedos del panel de control de la placa.

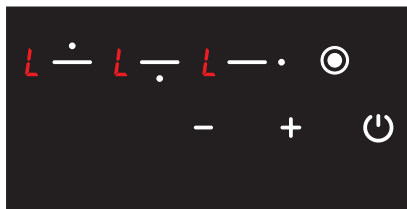

Figura 18



3. El icono  se muestra en todas las pantallas (figura 19). Los iconos  y  se muestran alternativamente si la placa está caliente.



Figura 19

**ADVERTENCIA:** El bloqueo infantil de seguridad se desactiva hasta que la placa se apague solo con los pasos que se realizan en esta sección. En otras palabras, el bloqueo infantil de seguridad se activará nuevamente si la unidad se apaga y enciende nuevamente. Por lo tanto, el bloqueo infantil de seguridad se activará cada vez que se apague y encienda la placa.

### Para desactivar el bloqueo infantil totalmente

1. El icono **L** se muestra en todas las pantallas cuando la placa está encendida y el bloqueo infantil de seguridad está activo (figura 20). Los iconos **L** y **H** se muestran alternativamente si la placa está caliente. Puede encender la placa o apagarla con la tecla **⏻** únicamente.



Figura 20

2. Presione la tecla de selección de la placa superior izquierda **■** y la tecla menos **-** simultáneamente (figura 21). Escuchará una breve señal de advertencia en este momento. Luego, retire sus dedos del panel de control de la placa.



Figura 21

3. Presione la tecla **-** nuevamente (figura 22). Esto se realizará justo después del 2do paso. El bloqueo infantil de seguridad está desactivado permanentemente. En otras palabras, el bloqueo infantil de seguridad se seguirá desactivando incluso si la unidad se apaga y enciende nuevamente.

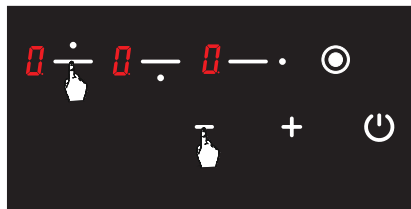

Figura 22

4. La placa pasará al modo de reposo tras estos pasos. Sin embargo, el icono **H** se mostrará en caso de una placa de cocción caliente, incluso si la unidad cambia al modo de espera (figura 23).

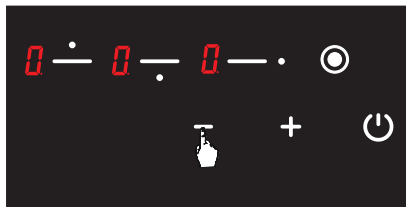

Figura 23

**ADVERTENCIA:** El bloqueo infantil de seguridad se desactivará en caso de un corte de energía.

### Tecla de selección de función especial

La tecla de selección de función especial controla el doble calentador. Cuando se selecciona el doble calentador para cocinar, ambas placas de este calentador se activan. Puede seleccionar un área de cocción del calentador doble presionando la tecla de selección de función especial . Toque la tecla de selección de función especial nuevamente para activar ambas áreas de cocción del calentador.

Un icono de punto  se visualiza junto al nivel de cocción de la placa de cocción correspondiente cuando ambas placas del doble calentador están activas (figura 24).



Figura 24



El nivel de cocción se muestra por sí mismo sin un icono de punto  cuando se activa una sola cocción de estos calentadores tocando la tecla de selección de función especial  (figura 25).

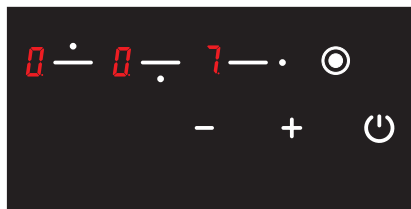

Figura 25

### Para placas con 2 fuegos



Tecla de selección del área de cocción superior



Tecla menos



Tecla de selección del área de cocción inferior



Tecla de encendido / apagado



Tecla de selección de función especial



Icono de visualización de temperatura



Tecla Plus

## Encendido de la placa

**Nota:** La unidad entra en funcionamiento en 1 segundo tras enchufarla a la corriente. Todos los LED y pantallas se iluminan durante 1 segundo.







La unidad se apaga presionando la tecla . El icono  se muestra en todas las pantallas (figura 1).



Figura 1

Si la temperatura del vidrio sobre las placas es superior a +60°C, los iconos  y  se muestran sucesivamente en la pantalla de los elementos correspondientes ( = 0,5 segundos,  = 0,5 segundos) (figura 2).





Figura 2

## Spegnimento dell'unità

La unidad se apaga presionando la tecla  (figura 3). La placa se puede apagar pulsando la tecla  incluso si el bloqueo infantil de seguridad está activo.

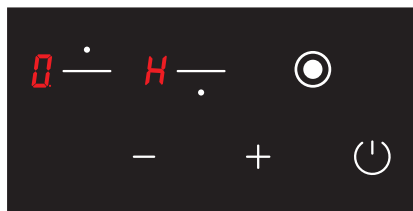



Figura 3

**ADVERTENCIA:** Los componentes electrónicos permanecen activos durante 20 segundos. Si no hay nivel de cocción dentro de este período, la unidad cambia a «modo apagado» automáticamente con un sonido de señalización.

## Pantalla de calor residual

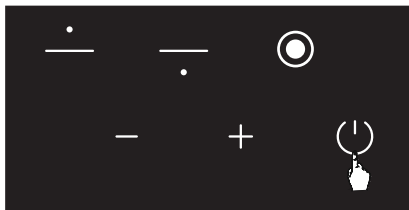
Si el icono  en la pantalla de la placa está iluminado, significa que la placa correspondiente todavía está caliente. Puede usarse para calentar una pequeña cantidad de comida (figura 4).



Figura 4

**ADVERTENCIA:** La pantalla de calor residual no está iluminada, y por lo tanto no advierte al usuario contra el calor en caso de un corte de energía.

**ADVERTENCIA:** La visualización del calor residual de cada área de cocción permanece activa hasta que la temperatura del vidrio medido esté por debajo de + 60 ° C.

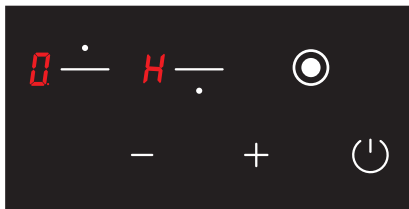

## Encendido de las zonas de cocción de la placa

1.  Encienda la placa presionando el botón (figura 5).



Figura 5





2. Presione la tecla de selección de la placa de cocción correspondiente. El icono  se mostrará en la placa de cocción correspondiente cuando toque por primera vez (figura 6).



Figura 6

3. El nivel de cocción de la placa de correspondiente se puede configurar de  a 9 con las teclas  y , o desde 9 a  según la opción de la placa (figura 7).





Figura 7

**ADVERTENCIA:** Si la placa seleccionada está caliente, se mostrará el icono  en lugar del icono  después de realizar la selección.

## Función de mantener caliente (Opcional)

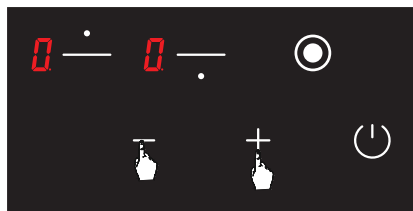
Mantener caliente mantiene la comida cocida colocada en un área de cocción caliente. La encimera seleccionada funciona con una potencia menor en esta función. Mantener la función de calentamiento es también un nivel de cocción.

### Para activar la función mantener caliente

1. Encienda la placa presionando el botón  (figura 8).



Figura 8

2. Presione la tecla de selección de la placa de cocción relevante una vez. El icono  se muestra cuando toca por primera vez (figura 9).



Figura 9



3. Luego, presione la tecla  una vez. El icono  se mostrará en la placa de cocción relevante con este toque (figura 10). Por lo tanto, el mantener caliente se activará.



Figura 10

## Apagado de las zonas de cocción de la placa

1. Puede apagar la placa presionando el botón  (figura 11).



Figura 11

2. Con las teclas  y , lleve la temperatura de todas las placas a  (figura 12).

La placa debe apagarse sola después de 20 segundos.

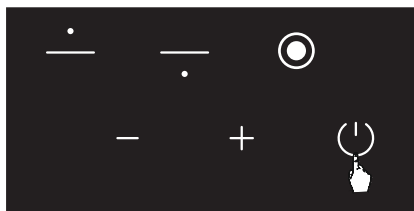

Figura 12

3. Si la placa sigue caliente tras 20 segundos, se muestra el símbolo  hasta que la temperatura de la placa correspondiente sea inferior a +60 °C (figura 13). No se mostrará ningún icono, si la placa no está caliente, tras apagarla.

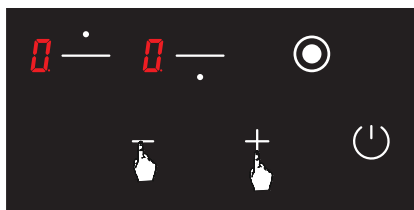

Figura 13

## Función de bloqueo infantil (Opcional)

### Para activar el bloqueo infantil de seguridad



1. Presione la tecla de selección de la placa superior  y la tecla menos  simultáneamente, oirá una breve señal de advertencia en este momento (figura 14). Luego, retire los dedos del panel de control de la placa.



Figura 14

2. Presione la tecla de selección de la placa superior  nuevamente (figura 15).



Figura 15



3. El bloqueo infantil de seguridad se activa en este momento y el icono  se muestra en todas las placas para indicar esta condición (figura 16). Los iconos  y  se muestran alternativamente si la placa está caliente.



Figura 16

### Para desactivar el bloqueo infantil hasta que se apague la placa

1. El icono **L** se muestra en todas las pantallas cuando la placa está encendida y el bloqueo infantil de seguridad está activo (figura 17). Los iconos **L** y **H** se muestran alternativamente si la placa está caliente. Puede encender la placa o apagarla con la tecla **⏻** únicamente.



Figura 17

2. Presione la tecla de selección de la placa superior **⏻** y la tecla menos **-** simultáneamente (figura 18). Escuchará una breve señal de advertencia en este momento. Luego, retire sus dedos del panel de control de la placa.



Figura 18

3. El icono **O** se muestra en todas las pantallas (figura 19). Los iconos **O** y **H** se muestran alternativamente si la placa está caliente.

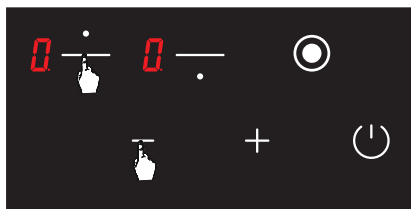

Figura 19

**ADVERTENCIA:** El bloqueo infantil de seguridad se desactiva hasta que la placa se apague solo con los pasos que se realizan en esta sección. En otras palabras, el bloqueo infantil de seguridad se activará nuevamente si la unidad se apaga y enciende nuevamente. Por lo tanto, el bloqueo infantil de seguridad se activará cada vez que se apague y encienda la placa.

### Para desactivar el bloqueo infantil totalmente

1. El icono **L** se muestra en todas las pantallas cuando la placa está encendida y el bloqueo infantil de seguridad está activo (figura 20). Los iconos **L** y **H** se muestran alternativamente si la placa está caliente. Puede encender la placa o apagarla con la tecla **⏻** únicamente.



Figura 20

2. Presione la tecla de selección de la placa superior **⏻** y la tecla menos **-** simultáneamente (figura 21). Escuchará una breve señal de advertencia en este momento. Luego, retire sus dedos del panel de control de la placa.



Figura 21

3. Presione la tecla **-** nuevamente (figura 22). Esto se realizará justo después del 2do paso. El bloqueo infantil de seguridad está desactivado permanentemente. En otras palabras, el bloqueo infantil de seguridad se seguirá desactivando incluso si la unidad se apaga y enciende nuevamente.



Figura 22

4. La placa pasará al modo de reposo tras estos pasos. Sin embargo, el icono **H** se mostrará en caso de una placa de cocción caliente, incluso si la unidad cambia al modo de espera (figura 23).



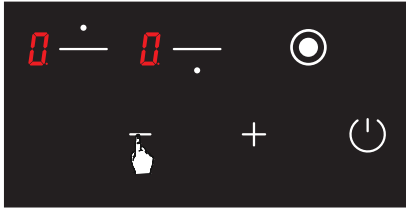

Figura 23

**ADVERTENCIA:** El bloqueo infantil de seguridad se desactivará en caso de un corte de energía.

### Tecla de selección de función especial

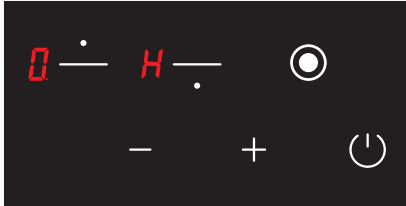
La tecla de selección de función especial controla el doble calentador. Cuando se selecciona el doble calentador para cocinar, ambas placas de este calentador se activan. Puede seleccionar un área de cocción del calentador doble presionando la tecla de selección de función especial . Toque la tecla de selección de función especial nuevamente para activar ambas áreas de cocción del calentador.

Un icono de punto  se visualiza junto al nivel de cocción de la placa de cocción correspondiente cuando ambas placas del doble calentador están activas (figura 24).



Figura 24



El nivel de cocción se muestra por sí mismo sin un icono de punto  cuando se activa una sola cocción de estos calentadores tocando la tecla de selección de función especial  (figura 25).



Figura 25

## LIMPIEZA Y MANTENIMIENTO

Antes de iniciar la limpieza o el mantenimiento, desenchufe primero el enchufe que suministra electricidad a las placas de cocina y cierre la válvula de gas. Si las placas de cocina están calientes, espere a que se enfríen.

- ▷ Para que las placas de cocina tengan una vida larga y económica, es preciso realizar una limpieza y mantenimiento periódicos.
- ▷ No limpie las placas de cocina con herramientas que puedan producir arañazos como un cepillo de cerdas, lana de alambre o cuchillas. No utilice detergentes ni materiales abrasivos, ácidos o que puedan producir arañazos.
- ▷ Después de fregar las piezas de las placas de cocina con un paño con jabón, enjuague y aclare bien con un paño suave.
- ▷ Limpie las superficies de cristal con sustancias de limpieza específicas. Dado que los arañazos pueden causar la rotura de las superficies de cristal, no utilice limpiadores abrasivos ni raspadores metálicos afilados al limpiar dichas superficies.
- ▷ No limpie las placas de cocina con limpiadores de vapor.
- ▷ Al limpiar las placas de cocina, no utilice nunca materiales inflamables como ácido, disolvente y gas.
- ▷ No lave las piezas de plástico y aluminio de las placas de cocina en el lavavajillas.
- ▷ Si vierte vinagre, limón, sal, cola o sustancias ácidas y alcalinas similares sobre las placas de cocina, límpielas de inmediato.
- ▷ Con el paso del tiempo, los botones de las placas de cocina se endurecen o dejan de girar; en este caso, puede ser necesario cambiar los botones. Su sustitución debe encargarse al servicio autorizado.

### Métodos para proteger el vidrio cerámico de la superficie de cocción de daños

La superficie de vidrio cerámico no es sensible al calor (hasta 650 °C) y fluctuaciones de temperatura. Es irrompible y resistente a los arañazos hasta cierto punto. Sin embargo, para evitar cualquier daño, haga lo siguiente:

- ▶ Nunca vierta agua fría en los fogones calientes.
- ▶ No toque la placa de vidrio de cerámica.
- ▶ La presión repentina, por ejemplo, si se le cae un salero puede ser crítico. Por este motivo, evite colocar objetos similares en repisas o superficies inestables en la parte superior a las placas.
- ▶ Después de cada uso, asegúrese de que la base de la olla y la superficie de las zonas de cocción están limpias y secas.
- ▶ No pele las verduras en las superficies de la encimera. La arena los granos que caen de las verduras pueden rayar la placa de vidrio de cerámico.
- ▶ No coloque materiales inflamables como cartón o plástico en los fogones. Objetos como estaño, zinc, o aluminio (así como papel de aluminio o cafeteras vacías) pueden derretirse sobre las superficies de cocción calientes y por lo tanto causa daño.
- ▶ Tenga cuidado de no dejar alimentos azucarados o jugos de frutas en contacto con las zonas de cocción calientes. El vidrio cerámico puede ser manchado por estos.

## MANTENIMIENTO Y REPARACIÓN

### Averías y posible resolución

Es posible resolver las averías que se produzcan en el producto comprobando los siguientes puntos antes de acudir al servicio técnico. Si las placas de cocina no funcionan:

- ▶ Compruebe si está enchufado el cable de alimentación de las placas de cocina.
- ▶ Verifique de manera segura si hay electricidad en la red.
- ▶ Revise los fusibles.
- ▶ Compruebe si el cable de alimentación está dañado.

### Códigos de error y recomendaciones para soluciones

Los códigos de error, sus causas probables y las recomendaciones de soluciones se proporcionan en el cuadro a continuación.

**ADVERTENCIA:** El siguiente cuadro es aplicable para todos los modelos.

Código de error	Error de descripción	Posible Causa de Error	Error de borrado
<b>ER 03 y continuo señal de sonido</b>	Uso constante de botones; la unidad de control se interrumpe después de 10 segundos.	Agua o utensilios de cocina en el vaso sobre la unidad de control.	Limpie la operación superficie de la placa.
<b>ER 20</b>	Falla de destello	^ C error.	Reemplazar el electrónico tablero.
<b>ER 21</b>	Temperatura excesiva	La temperatura ambiente para la electrónica es muy alto.	Permitir la superficie de cocción para enfriar. Comprobar la verificación de la temperatura de la unidad de control.
<b>ER 22</b>	Error clave de evaluación. La unidad de control se enciende después de 3.5 - 7.5 segundos.	Cortocircuito o error en la detección de llaves.	Reemplazar el electrónico tablero.
<b>ER 31</b>	Los datos de configuración son incorrectos.	---	Nueva configuración es requerida.
<b>ER 36</b>	Error del sensor de temperatura.	Cortocircuito o la placa electrónica está apagada.	Reemplazar el electrónico tablero.
<b>ER 40</b>	La fuente de alimentación es demasiado bajo para encender el aparato.	El PTC primario está demasiado caliente.	Desenchufe la placa de la corriente eléctrica.
<b>ER 47</b>	Error de comunicación entre la configuración de la placa electrónica y los calentadores.	Sin comunicación o comunicación defectuosa.	Asegúrese de que el cable de conexión esté conectado de manera correcta y funcional.
<b>U 400</b>	Conexión incorrecta.	La unidad de control es conectado incorrectamente	Conecte la placa para corregir voltaje de red

**ADVERTENCIA:** El aparato se puede apagar automáticamente en caso de estar en marcha al máximo durante mucho tiempo; esto es algo normal, como medida de seguridad del aparato.

### Reglas de manipulación

- ▷ Manipular y transportar en el embalaje original.
- ▷ Preste la máxima atención al electrodoméstico mientras carga / descarga y manejo
- ▷ Asegúrese de que el embalaje esté bien cerrado durante el manejo y transporte.
- ▷ Proteja el aparato de factores externos (como la humedad, agua, etc.) que pueden dañar el embalaje.
- ▷ Tenga cuidado de no dañar el aparato con golpes, colisiones, gotas, etc. durante la manipulación y el transporte y no romper o deformarlo durante la operación.

## RECOMENDACIONES PARA EL AHORRO DE ENERGÍA

- ▷ Las zonas de cocción de inducción se adaptan automáticamente al tamaño de la base de la olla.
- ▷ Coloque la olla en la zona de cocción antes de encender el calentador.
- ▷ Los calentadores de inducción tienen un sensor que detecta la presencia de una olla.
- ▷ Use las ollas con sus tapas para acortar los tiempos de cocción.
- ▷ Baje la potencia de calentamiento cuando comience a hervir.
- ▷ No exceda la cantidad de agua y aceite para acortar la cocción.
- ▷ Use su aparato en un entorno de calentamiento adecuado para cocinar.

## ELIMINACIÓN



Elimine el embalaje de forma respetuosa con el medio ambiente.

Este aparato está equipado conforme a la Directiva Europea 2012/19/UE relativa al uso de aparatos eléctricos y electrónicos (residuos de aparatos eléctricos y electrónicos - RAEE). Esta Directiva establece el marco para la devolución y el reciclaje de aparatos usados según proceda en toda la UE.

### Información del embalaje

Los materiales de embalaje del producto se fabrican a partir de materiales reciclables según nuestras normativas medioambientales nacionales.

No deseche los materiales de embalaje con la basura doméstica u otros residuos. Llévelos a los puntos de recogida de materiales de embalaje designados por las autoridades locales.

## ÍNDICE

Acerca deste manual	144	Para fogões com três placas ao uso	157
Informação sobre segurança	145	Para fogões com duas placas ao uso	163
Ligação Elétrica e Segurança	147	Limpeza e cuidado	168
Vista geral	148	Manutenção e reparação	169
Instalação	148	Recomendações de eficiência energética	171
Operação	151	Eliminação	171
Funcionamento do aparelho	151		
Funcionamento do controlo tátil	151		
Para fogões com quatro placas ao uso	151		

## ACERCA DESTE MANUAL





### Caro Utilizador,

O nosso objetivo é fazer com que este produto lhe forneça o melhor do que é fabricado nas nossas modernas instalações num ambiente de trabalho minucioso, em conformidade com o conceito de qualidade total.

Portanto, sugerimos que antes de usar o produto leia o manual do utilizador com atenção e que o mantenha permanentemente à sua disposição.

**Nota:** Este manual do utilizador está preparado para mais do que um modelo. Algumas das funções especificadas no manual podem não estar disponíveis no seu aparelho.

Todos os nossos aparelhos são apenas para uso doméstico, não para uso comercial.

Símbolo	Significado
	Símbolo de aviso. Aviso contra riscos de ferimentos.
	Ações nas notas de segurança e de aviso para evitar ferimentos ou danos.
	Passo de ação. Especifica uma ação a realizar.
	Resultado. Resultado de um ou mais passos de ação.



## INFORMAÇÃO SOBRE SEGURANÇA

---

Estas instruções são aplicáveis para países cujos símbolos são indicados no aparelho.

Se o símbolo do país não estiver disponível no aparelho, a fim de adaptar o aparelho às condições desse país, devem ser lidas as instruções técnicas.

Para garantir a operação segura e eficiente deste aparelho elétrico:

- ▷ As condições de definição deste aparelho são especificadas na etiqueta (ou placa de dados)
- ▷ Este equipamento pode ser usado por crianças com 8 anos ou mais e por pessoas com capacidades físicas, sensoriais ou mentais reduzidas ou com falta de experiência e conhecimento se lhes tiver sido dada a supervisão ou instrução relativamente ao uso do aparelho de forma segura e compreender os riscos envolvidos.
- ▷ Os sistemas de indução desses fogões atendem aos requisitos dos padrões EMC assim como a Diretiva EMG e não devem interferir com outros dispositivos eletrónicos.
- ▷ Usuários de marcapassos cardíacos ou outros implantes eletrónicos devem esclarecer com um médico ou com o fabricante dos implantes se esses dispositivos são resistentes o suficiente à interferência.
- ▷ Este aparelho não é um brinquedo.
- ▷ Não deixe crianças perto do aparelho sem vigilância.
- ▷ Não deixe crianças tocarem no aparelho nem nos seus comandos durante e imediatamente após a sua utilização.
- ▷ A menos que seja disponibilizada supervisão constante, as crianças com menos de 8 anos devem ser mantidas afastadas.
- ▷ Certifique-se de que o aparelho é instalado de forma a poder ser desligado da fonte de alimentação, com uma distância de abertura de contacto que garanta uma desconexão total em condições de sobretensão de categoria III.
- ▷ A fiação fixa deve ter um meio de desconexão incorporado de acordo com as regras de fiação.

- ▷ O aparelho não deve ser instalado atrás de uma porta decorativa para evitar sobreaquecimento.

**CUIDADO:** Se o vidro do fogão se partir, desligar de imediato todos os elementos de aquecimento e desligar o aparelho da fonte de alimentação, não tocar na superfície do aparelho e não usar o mesmo.

**CUIDADO:** O processo de cozedura deve ser vigiado. O processo de cozedura deve ser sempre vigiado.



### **Risco de queimaduras!**

**ADVERTÊNCIA:** Manter as crianças pequenas afastadas.

**CUIDADO:** Ter atenção para não tocar nos elementos de aquecimento.

**ADVERTÊNCIA:** O aparelho e as secções acessíveis podem ficar quentes durante o uso.

- ▷ Objetos metálicos tais como facas, garfos, colheres e tampas não devem ser pousados na superfície da placa uma vez que podem ficar quentes.
- ▷ Após a utilização, desligue a placa através do respetivo controlo e não confie no detetor de panelas e tachos.



### **Risco de choque elétrico!**

**ADVERTÊNCIA:** Antes de tocar nos terminais de ligação, todo o circuito de alimentação deve ser desligado.

**ADVERTÊNCIA:** Se a superfície estiver partida, desligar o dispositivo para evitar qualquer risco de choque elétrico. Se o cabo de alimentação (cabo de encaixe) estiver danificado, este cabo deve ser substituído pelo importador ou pelo seu agente de serviço ou uma pessoa igualmente competente, a fim de se evitar uma situação de risco.



### **Risco de choque elétrico devido a entrada de líquido!**

Não usar aparelhos a vapor para limpar o aparelho.



### **Perigo de incêndio!**

**ADVERTÊNCIA:** Não armazenar os artigos alimentares sobre a superfície de cozedura.

**ADVERTÊNCIA:** Não armazenar nenhum objeto sobre as superfícies de cozedura.

- ▷ **NUNCA** tentar extinguir um fogo com água, desligar primeiro a fonte de alimentação e depois usar, por exemplo, uma tampa ou cobertor para cobrir o fogo.

**CUIDADO:** Para evitar o risco de reiniciar o corte térmico acidentalmente, este aparelho não deve ser conectado a um interruptor externo como um temporizador, por exemplo, nem a um circuito que seja ligado e desligado regularmente pela rede elétrica.

**ADVERTÊNCIA:** Qualquer cozedura inadvertida feita com gorduras e óleos pode ser perigosa e provocar um incêndio.

### Utilização adequada

- ▷ O fogão foi desenvolvido exclusivamente para uso doméstico não profissional apenas dentro do lar.
- ▷ O aparelho não está destinado a ser operado por um temporizador externo ou sistema de controlo remoto separado.

**ADVERTÊNCIA:** Este aparelho é destinado apenas para cozinhar. Não deve ser usado para outros fins como para aquecer uma sala.

**ADVERTÊNCIA:** Utilize apenas proteções para placas concebidas pelo fabricante do aparelho para cozinhar ou proteções indicadas pelo fabricante do aparelho nas instruções de utilização conforme adequado, ou proteções para placas integradas no aparelho. A utilização de proteções inadequadas pode causar acidentes.

### Ligação Elétrica e Segurança

- ▷ As condições de definição deste aparelho são indicadas na etiqueta ou placa de dados.
- ▷ O seu aparelho deve ser ligado a um disjuntor adequado para a potência elétrica. Se necessário, é recomendado que a instalação seja feita por assistência autorizada.
- ▷ O seu aparelho está configurado de acordo com a alimentação elétrica de 220-240V CA/380-415V3N CA 50/60Hz.
- ▷ Se a rede elétrica for diferente destes valores, deve contactar o seu serviço autorizado.
- ▷ As ligações elétricas do seu aparelho apenas devem ser feitas aos fusíveis que tenham um sistema de ligação à terra adequado. Se não existir um fusível disponível no local onde o seu aparelho está a ser instalado, contactar imediatamente a assistência autorizada. O fabricante não é definitivamente responsável por danos causados por fusíveis sem ligação à terra e ligados ao aparelho.
- ▷ A ligação do aparelho deve ser perto o suficiente para acesso fácil ao fusível cuja ligação à terra seja feita sem o uso de cabo de extensão.
- ▷ Não permitir o contacto do cabo de alimentação do seu aparelho com zonas quentes. Do mesmo modo, manter o cabo afastado de rebordos e cantos aguçados.
- ▷ Se o cabo de alimentação estiver danificado deve ser substituído pelo fabricante ou por um serviço de assistência ou por pessoal qualificado de modo a impedir uma situação perigosa.
- ▷ Uma ligação elétrica incorreta pode danificar o aparelho. Neste caso, o seu aparelho permanecerá fora do âmbito da garantia. A ligação elétrica do seu aparelho deve ser feita por um serviço autorizado.
- ▷ Durante a operação da placa, algumas partes podem ficar quentes. Quando os interruptores são colocados na posição de fechados, podem ficar quentes durante algum tempo. As crianças devem ser mantidas afastadas e sempre com vigilância. Não tocar na superfície da placa enquanto as luzes de aviso estiverem a piscar. Quando colocar o seu aparelho na posição de fechado, as partes quentes continuam a ser perigosas e são indicadas com luzes de aviso.

## VISTA GERAL

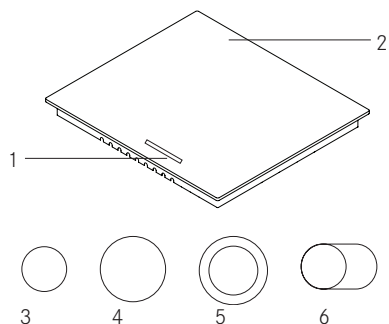

- 1- Interruptores de controle
- 2- Superfície de vidro
- 3- Queimador Ø140
- 4- Queimador Ø180
- 5- Queimador duplo
- 6- Queimador duplo oval

## INSTALAÇÃO

### Esquema de ligação elétrica

A ligação elétrica do seu aparelho deve ser feita por pessoa autorizada conforme o seguinte esquema.

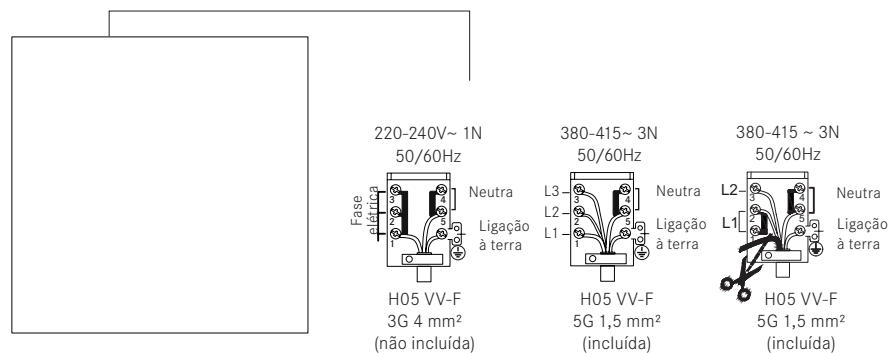

### Valores de potência rápida do queimador elétrico

Queimador cerâmico Ø140 mm	1200 W
Queimador cerâmico Ø180 mm	1800 W
Queimador cerâmico Ø140 mm / 250 mm	1800 W
Queimador cerâmico Ø120 mm / 180 mm	1700 W
Queimador cerâmico Ø220 mm / 300 mm	2400 W



### Instalação da placa

- ▷ Inverter a placa e colocar sobre uma superfície lisa.

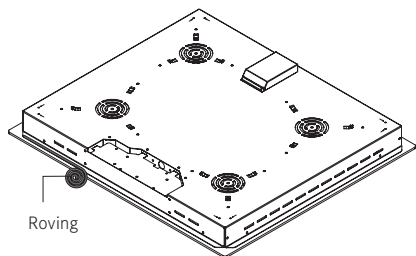

- ▷ De modo a impedir a entrada de substâncias estranhas e de líquidos entre a placa e a bancada, aplicar a massa fornecida na embalagem nos lados da proteção inferior da bancada. Para os cantos, colocar massa até encher as fendas nos cantos.

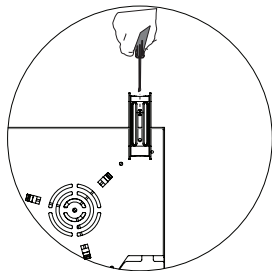
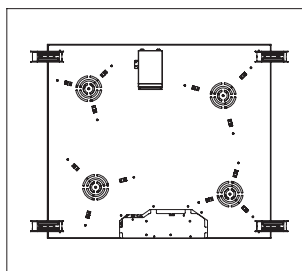

- ▷ Voltar a placa de novo e alinhar com e colocar na bancada.
- ▷ Fixar a placa à bancada usando a abraçadeira e os parafusos fornecidos.

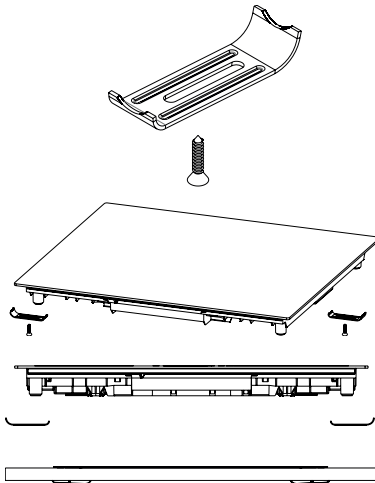

- ▷ Quando o produto é montado numa gaveta, se for possível tocar na parte inferior do produto, esta secção deve ser separada com uma prateleira em madeira.

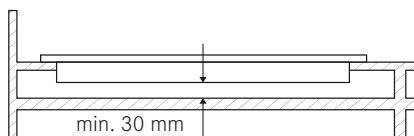

- ▷ Quando estiver a montar a placa num armário, conforme mostrado na figura acima, de modo a fazer a separação entre o armário e a placa, deve ser montada uma prateleira. Se for montado um forno de encastrar, não é necessário fazer isto.
- ▷ Se a sua placa for montada junto à parede esquerda ou direita, a distância mínima entre a parede e a placa deve ser de 50 mm.

## Local correto para instalação

O produto é concebido de acordo com as bancadas de cozinha existentes no mercado. Deve ser mantida uma distância segura entre o produto, as paredes da cozinha e os móveis.

Se for instalado um exaustor/aspirador sobre o aparelho, deve obedecer às recomendações do fabricante dos mesmo para a altura da montagem (mín. 65 cm).

Deve existir uma folga entre a placa e a bancada que deve estar alinhada com as dimensões de instalação da placa.

Para a instalação do produto, devem ser cumpridas as regras especificadas nas normas locais relacionadas com a eletricidade.

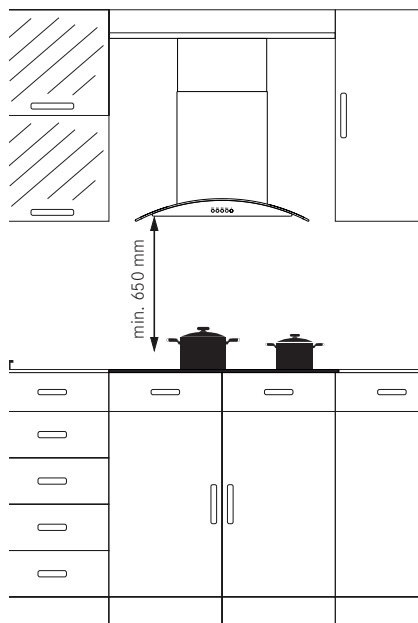

## Dimensões de corte da bancada

Ter atenção aos desenhos e dimensões dadas abaixo enquanto estiver a fazer a instalação da placa e ajustar as dimensões de corte da bancada.

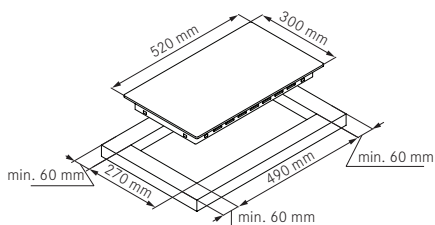

Placa de 30 cm

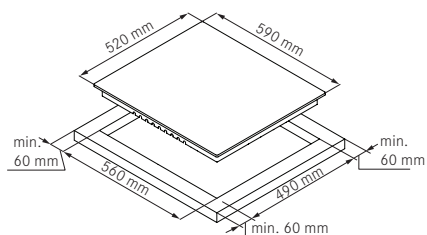

Placa de 60 cm

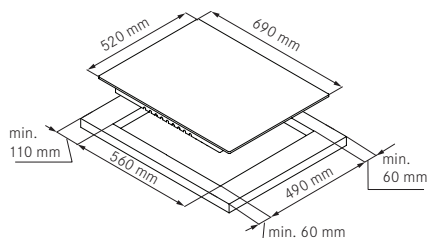

Placa de 70 cm

## OPERAÇÃO

### Funcionamento do aparelho

Para ativar ou desativar o dispositivo, premir e manter premido o botão ligar/desligar. Quando a unidade for ativada, serão exibidos os indicadores da zona de calor.

### Funcionamento do controlo tátil

- ▶ Os controlos reagem ao toque, portanto, não precisa de aplicar nenhuma pressão nos controles.
- ▶ Colocar uma panela, caçarola, etc. adequada na área de cozedura que quer usar.
- ▶ Assegurar que a base da panela, caçarola, etc. que colocar e a superfície da área de cozedura estão limpas e secas.

- ▶ Ao tocar no controlo de seleção da zona de aquecimento, o indicador ao lado da tecla em que está a tocar piscará.
- ▶ Assegurar que os controlos táteis estão sempre limpos e secos. Mesmo uma fina camada de água pode dificultar o trabalho dos controlos táteis.
- ▶ Usar a base, não a ponta do seu dedo enquanto estiver a usar o dispositivo.

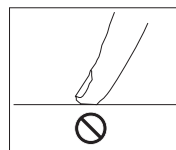
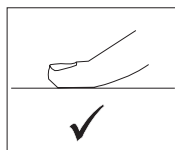

### Para fogões com quatro placas ao uso



Tecla de seleção da zona de cozedura esquerda inferior



Tecla Menos



Tecla de seleção da zona de cozedura esquerda superior



Tecla de seleção de função especial



Tecla de seleção da zona de cozedura direita superior



Tecla Ligar/Desligar



Tecla de seleção da zona de cozedura direita inferior



Ícone de visualização da temperatura

## Ligar o fogão

**Nota:** O aparelho fica operacional após 1 segundo de ter sido ligado à corrente elétrica. Todos os LEDs e visores ficam iluminados durante 1 segundo.





O aparelho é ligado quando for premida a tecla . O símbolo  é exibido em todos os visores (ver Fig. 1).



Figura 1

Se a temperatura do vidro por cima das placas for superior a + 60°C,  e  os ícones são exibidos no respetivo visor sucessivamente.



( = 0.5 segundos,  = 0.5 segundos) (ver Fig. 2).



Figura 2

## Desligar o fogão



O aparelho é desligado quando for premida a tecla  (ver Fig. 3). Pode desligar o aparelho premindo a tecla  mesmo que o bloqueio crianças esteja ativo.



Figura 3

**ADVERTÊNCIA:** Os componentes eletrónicos mantêm-se ativos durante 20 segundos.

Se neste período não houver um nível de cozedura, o aparelho muda para “**modo desligado**” automaticamente com um som de aviso.

## Visor de Calor Residual

Se o ícone  no visor do fogão estiver aceso, isso significa que a placa respetiva ainda está quente. Pode ser usada para aquecer pequenas quantidades de alimentos (ver Fig. 4).



Figura 4

**ADVERTÊNCIA:** O visor do calor residual não está iluminado e por conseguinte não avverte o utilizador em relação ao calor no caso de interrupção de alimentação.

**ADVERTÊNCIA:** O visor do calor residual de cada zona de cozedura mantém-se ativo até a temperatura medida do vidro ser inferior a + 60 °C.

## Ligar as Zonas de Cozedura do Fogão

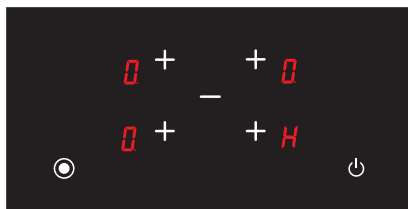
1.  Ligar o fogão premindo o botão (ver Fig. 5).



Figura 5



2. Premir a tecla de seleção da placa respetiva. O símbolo **Q** deve ser exibido na placa respetiva quando toca pela primeira vez (ver Fig. 6). Além disso, a tecla respetiva de seleção da placa funciona como a tecla **+** depois do primeiro toque.



Figura 6

3. Nível de cozimento da zona de cocção relevante pode ser ajustada de 1 a 9 e 9 a 1 usando as teclas **+** e **-** (veja a Fig. 7).

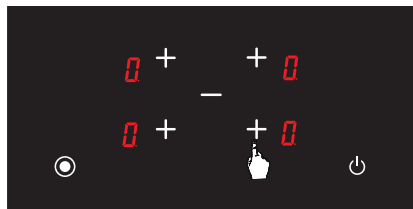

Figura 7

**ADVERTÊNCIA:** Se a placa selecionada estiver quente, o ícone **Q** deverá ser exibido em vez do ícone **H** depois da seleção ser feita.

### Função Auto Aquecimento **A**

A função auto aquecimento permite que o fogão seja operado com a alimentação completa para um período de tempo específico conforme o nível de cozadura selecionado.

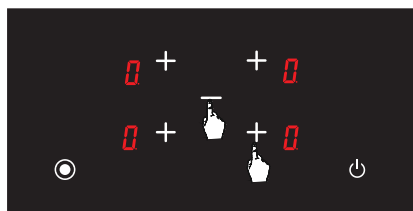
### Para ativar a função auto aquecimento

1. Ligar o fogão premindo o botão (ver Fig. 8).



Figura 8

2. Definir o nível de cozadura da respetiva placa como **9** (ver Fig. 9).



Figura 9

3. Seguidamente, quando premir a tecla respetiva de seleção da placa uma vez, a função auto aquecimento é ativada e o ícone **A** é exibido no ecrã (ver Fig. 10).



Figura 10

4. Após definir o auto aquecimento, pode selecionar o nível de cozadura pretendido utilizando a tecla respetiva de seleção da placa e a tecla **-** (ver Fig. 11).

O ícone **A** e o nível de cozadura selecionado são exibidos alternativamente no ecrã.

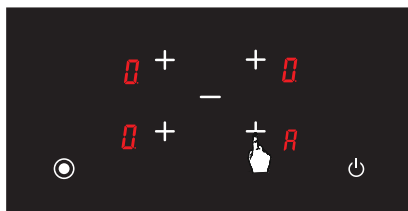

Figura 11

### Desligar as zonas de cozadura do fogão

1. Pode desligar o fogão premindo o botão (ver Fig. 12).



Figura 12

2. Quando premir a tecla respectiva de seleção da placa e a tecla simultaneamente, o nível de temperatura da placa respectiva é reduzido para (ver Figura 13).



Figura 13

3. Alternativamente, pode usar a tecla para colocar o nível da temperatura em em todas as placas (ver Fig. 14). Quando o nível de temperatura de todas as placas estiver em , o fogão desligase automaticamente após 20 segundos.

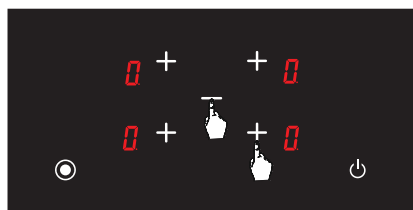

Figura 14

Se qualquer das placas ainda estiver quente após 20 segundos até que a temperatura da placa respectiva fique inferior a +60 °C, o símbolo fica iluminado no visor (ver Fig. 15). Não é exibido qualquer ícone depois de o fogão ser desligado se a placa respectiva não estiver quente.



Figura 15

### Função Bloqueio crianças (Opcional)

#### Para ativar o bloqueio crianças

1. Ligar o fogão premindo o botão (ver Fig. 16).

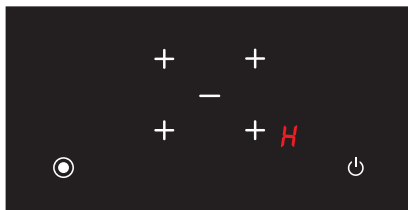

Figura 16

2. Premir a tecla de seleção da placa direita frontal ( **+** ) e simultaneamente a tecla menos ( **-** ) (ver Fig. 17), deverá neste momento ouvir um sinal curto Seguidamente, retirar os dedos do painel de controlo do fogão.



Figura 17

3. Premir novamente a tecla de seleção da placa direita frontal ( **+** ) (ver Fig.18).



Figura 18

4. O bloqueio crianças está ativado no momento em que o ícone **L** é exibido em todas as placas para indicar este estado (ver Fig. 19). Os ícones **L** e **H** são alternativamente exibidos se qualquer das placas estiver quente.

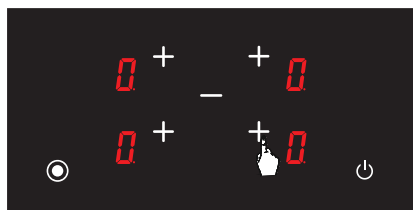

Figura 19

### Para desativar o bloqueio crianças até o fogão ser desligado

1. O ícone **L** é exibido em todos os visores quando o fogão está ligado e o bloqueio crianças está ativado (ver Fig. 20). Os ícones **L** e **H** são alternativamente exibidos se qualquer das placas estiver quente. Pode ligar ou desligar o fogão apenas com a tecla **⏻**.

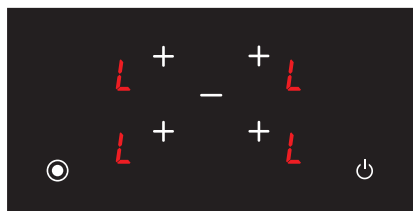

Figura 20

2. **⏻** Ligar o fogão premindo o botão (ver Fig. 21).

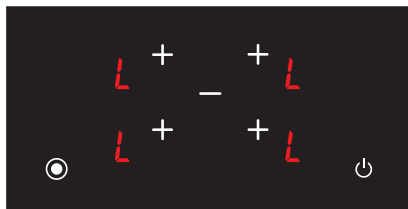

Figura 21

3. Premir a tecla de seleção da placa direita frontal ( **+** ) e simultaneamente a tecla menos ( **-** ) (ver Fig. 22), deverá neste momento ouvir um sinal curto Seguidamente, retirar os dedos do painel de controlo do fogão.



Figura 22

4. O ícone **L** é exibido em todos os visores (ver Fig. 23). Os ícones **L** e **H** são alternativamente exibidos se qualquer das placas estiver quente.

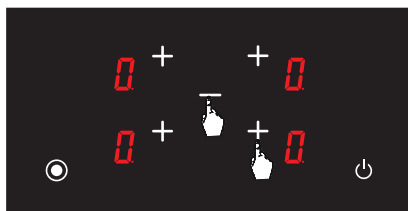

Figura 23

**ADVERTÊNCIA:** O bloqueio crianças é desativado até o fogão ser desligado com os passos realizados nesta secção. Por outras palavras, o bloqueio crianças será ativado de novo se o aparelho for desligado e ligado novamente. Assim, o bloqueio crianças será ativado de novo sempre o aparelho for desligado e ligado.

#### Para desativar a trava à prova de crianças completamente

1. Ligar o fogão premindo o botão (ver Fig. 24).



Figura 24

2. O ícone **L** é exibido em todos os visores quando o fogão está ligado e o bloqueio crianças está ativado (ver Fig. 25). Os ícones **L** e **H** são alternativamente exibidos se qualquer das placas estiver quente. Pode ligar ou desligar o fogão apenas com a tecla .



Figura 25

3. Premir a tecla de seleção da placa direita frontal ( ) e simultaneamente a tecla menos ( ) (ver Fig. 26), deverá neste momento ouvir um sinal de advertência curto. Seguidamente, retirar os dedos do painel de controlo do fogão.

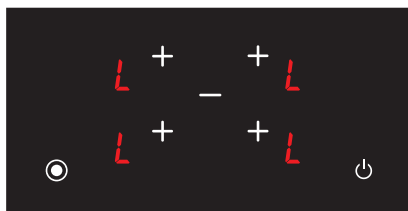

Figura 26

4. Premir novamente a tecla (ver Fig. 27). Isto deve ser realizado logo após o 2º passo. O bloqueio crianças é desativado permanentemente. Por outras palavras, o bloqueio crianças deverá continuar desativado se o aparelho for desligado e ligado novamente.

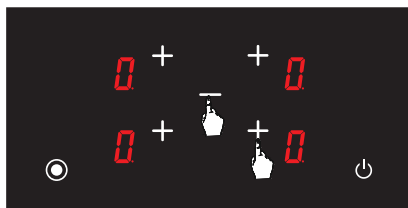

Figura 27

5. O aparelho muda para o modo em espera depois destes procedimentos. No entanto, o ícone **H** deverá ser exibido no caso de uma placa estar quente mesmo que o aparelho mude para o modo em espera (ver Figura 28).

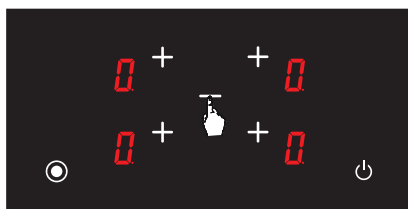

Figura 28

**ADVERTÊNCIA:** O bloqueio crianças deverá ser desativado no caso de uma interrupção de fornecimento de energia.

### Tecla de seleção de função especial

A tecla de seleção de função especial controla os queimadores duplo e oval duplo. Quando os queimadores duplo ou oval duplo são selecionados para a cozedura, ambas as placas são ativadas. Pode selecionar uma zona de cozedura dos queimadores duplo ou oval duplo premindo a tecla de seleção de função especial . Premir a tecla de seleção de função especial de novo para ativar ambas as zonas de cozedura dos queimadores.

É exibido um ícone de ponto (●) ao lado do nível de cozedura da placa respetiva quando ambas as placas dos queimadores duplo e oval duplo estão ativados (ver Figura 29)



Figura 29

O nível de cozedura é exibido sem um ícone de ponto (●) quando uma única placa destes queimadores é ativada pelo toque na tecla de seleção de função especial  (ver Figura 30).

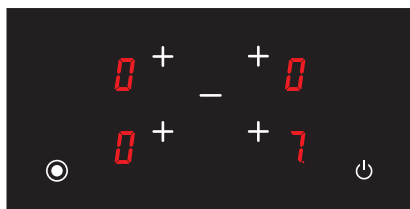

Figura 30

### Para fogões com três placas ao uso



Tecla de seleção da zona de cozedura esquerda superior



Tecla Mais



Tecla de seleção da zona de cozedura esquerda inferior



Tecla Menos



Tecla de seleção da zona de cozedura direita



Tecla Ligar/Desligar



Tecla de seleção de função especial



Ícone de visualização da temperatura

## Ligar o fogão

**Nota:** O aparelho fica operacional após 1 segundo de ter sido ligado à corrente elétrica. Todos os LEDs e visores ficam iluminados durante 1 segundo.







O aparelho é ligado quando for premida a tecla . O símbolo  é exibido em todos os visores (ver Fig. 1).



Figura 1

Se a temperatura do vidro por cima das placas for superior a + 60°C,  e  os ícones são exibidos no respetivo visor sucessivamente.

( = 0.5 segundos,  = 0.5 segundos) (ver Fig. 2).



Figura 2

## Desligar o fogão



O aparelho é desligado quando for premida a tecla  (ver Fig. 3). Pode desligar o aparelho premindo a tecla  mesmo que o bloqueio crianças esteja ativo.

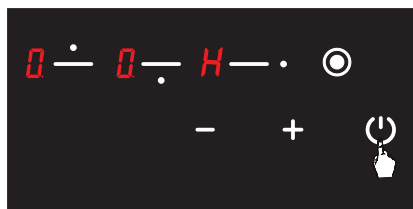

Figura 3

**ADVERTÊNCIA:** Os componentes eletrónicos mantêm-se ativos durante 20 segundos. Se neste período não houver um nível de cozedura, o aparelho muda para “**modo desligado**” automaticamente com um som de aviso.

## Visor de Calor Residual

Se o ícone  no visor do fogão estiver aceso, isso significa que a placa respetiva ainda está quente. Pode ser usada para aquecer pequenas quantidades de alimentos (ver Fig. 4).



Figura 4

**ADVERTÊNCIA:** O visor do calor residual não está iluminado e por conseguinte não avverte o utilizador em relação ao calor no caso de interrupção de alimentação.

**ADVERTÊNCIA:** O visor do calor residual de cada zona de cozedura mantém-se ativo até a temperatura medida do vidro ser inferior a + 60 °C.

## Ligar as Zonas de Cozedura do Fogão

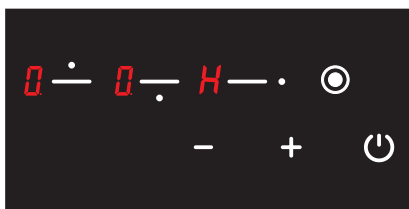
1.  Ligar o fogão premindo o botão (ver Fig. 5).



Figura 5

2. Premir a tecla de seleção da placa respetiva. O ícone **Q** deve ser exibido na placa respetiva quando toca pela primeira vez (ver Fig. 6). Além disso, a tecla respetiva de seleção da placa funciona como a tecla **+** depois do primeiro toque.



Figura 6

3. O nível de cozedura da placa respetiva pode ser definido de **H** a 9 usando a tecla respetiva da placa e a tecla **-** ou de 9 a **H** conforme seja a opção do fogão (ver Fig. 7).



Figura 7

**ADVERTÊNCIA:** Se a placa selecionada estiver quente, o ícone **Q** deverá ser exibido em vez do ícone **H** depois da seleção ser feita.

### Função Manter Quente **H** (Opcional)

A função manter quente mantém os alimentos cozinhados colocados numa zona quente de cozedura. A placa selecionada é operada nesta função com uma alimentação mais reduzida. A função manter quente é também um nível de cozedura.

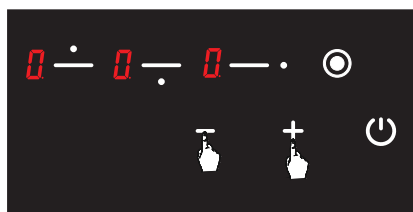
### Para ativar a função manter quente

1. **Q** Ligar o fogão premindo o botão (ver Fig. 8).



Figura 8

2. Premir uma vez a tecla de seleção da placa respetiva. O **Q** ícone é exibido quando toca pela primeira vez (ver Fig. 9).



Figura 9

3. Seguidamente, premir uma vez a tecla **+**. O **H** ícone deve ser exibido na placa respetiva com este toque (ver Fig. 10). Assim, manter quente deve ser ativado.



Figura 10

### Desligar as zonas de cozedura do fogão:



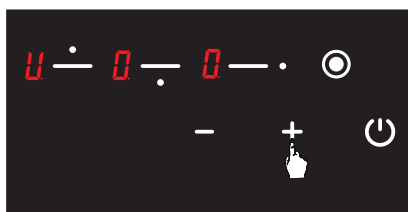

1. Pode desligar o fogão premindo o botão  button (ver Fig. 11).



Figura 11

2. Ao usar as teclas  e , imprime temperatura a todas as placas  (ver Fig. 12). O fogão desligase automaticamente após 20 segundos.



Figura 12



Se alguma placa ainda estiver quente após 20 segundos,  o símbolo é exibido até que a temperatura da placa em questão fique abaixo de +60 °C (ver Fig. 13). Nenhum ícone é exibido após o fogão ser desligado se a placa relevante não estiver quente.

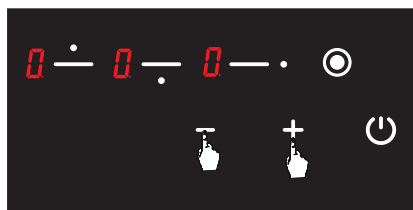

Figura 13

### Função Bloqueio crianças (Opcional)

#### Para ativar o bloqueio crianças

1. Premir a tecla de seleção da placa esquerda superior () e simultaneamente a tecla menos () neste momento deverá ouvir um sinal curto (ver Fig. 14). Seguidamente, retirar os dedos do painel de controlo do fogão.



Figura 14





2. Premir novamente a tecla de seleção () da placa esquerda superior (ver Fig. 15).

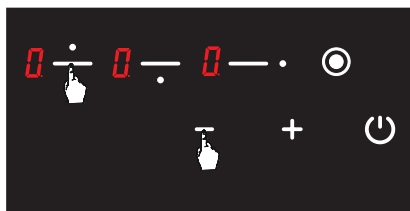

Figura 15

3. O bloqueio crianças está ativado no momento em que o ícone  é exibido em todas as placas para indicar este estado (ver Fig. 16). Os ícones  e  são alternativamente exibidos se qualquer das placas estiver quente.



Figura 16



### Para desativar o bloqueio crianças até o fogão ser desligado

1. O ícone **L** é exibido em todos os visores quando o fogão está ligado e o bloqueio crianças está ativado (ver Fig. 17). Os ícones **L** e **H** são alternativamente exibidos se qualquer das placas estiver quente. Pode ligar ou desligar o fogão apenas com a tecla **⏻**.

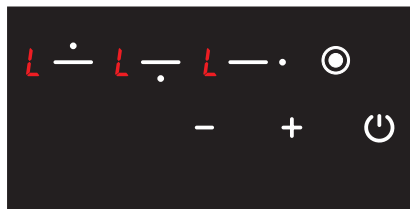

Figura 17

2. Premir a tecla de seleção da placa esquerda superior ( **■** ) e a tecla menos ( **-** ) ao mesmo tempo (ver Fig. 18). Deverá neste momento ouvir um sinal de advertência curto. Seguidamente, retirar os dedos do painel de controlo do fogão.

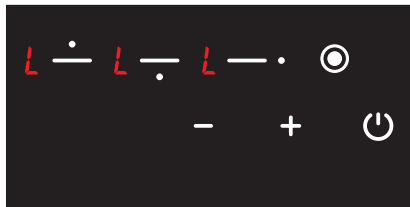

Figura 18

3. O ícone **Q** é exibido em todos os visores (ver Fig. 19). Os ícones **Q** e **H** são alternativamente exibidos se qualquer das placas estiver quente.

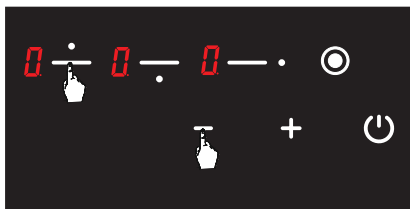

Figura 19

**ADVERTÊNCIA:** O bloqueio crianças é desativado até o fogão ser desligado com os passos realizados nesta secção. Por outras palavras, o bloqueio crianças será ativado de novo se o aparelho for desligado e ligado novamente. Assim, o bloqueio crianças será ativado de novo sempre o aparelho for desligado e ligado.

### Para desativar a trava à prova de crianças completamente

1. O ícone **L** é exibido em todos os visores quando o fogão está ligado e o bloqueio crianças está ativado.(ver Fig. 20). Os ícones **L** e **H** são alternativamente exibidos se qualquer das placas estiver quente. Pode ligar ou desligar o fogão apenas com a tecla **⏻**.



Figura 20

2. Premir a tecla de seleção da placa esquerda superior ( **■** ) e a tecla menos ( **-** ) ao mesmo tempo (ver Fig. 21). Deverá neste momento ouvir um sinal de advertência curto. Seguidamente, retirar os dedos do painel de controlo do fogão.

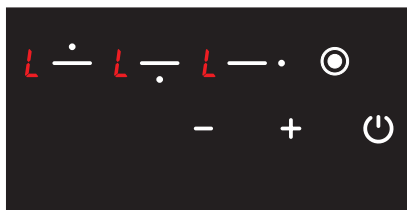

Figura 21

3. Premir novamente a tecla **-** (ver Fig. 22). Isto deve ser realizado logo após o segundo passo. O bloqueio crianças é desativado permanentemente. Por outras palavras, o bloqueio crianças deverá continuar desativado se o aparelho for desligado e ligado novamente.

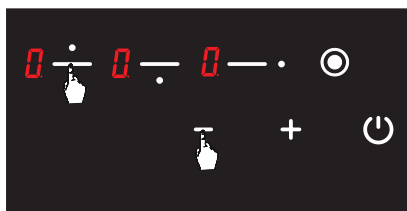

Figura 22

4. O aparelho muda para o modo em espera depois destes procedimentos. No entanto, o ícone **H** deverá ser exibido no caso de uma placa estar quente mesmo que o aparelho mude para o modo em espera (ver Fig. 23).



Figura 23

**ADVERTÊNCIA:** O bloqueio crianças deverá ser desativado no caso de uma interrupção de fornecimento de energia

### Tecla de seleção de função especial

A tecla de seleção de função especial controla o queimador duplo. Quando o queimador duplo é selecionado para a cozedura, ambas as placas são ativadas. Pode selecionar uma zona de cozedura do queimador duplo premindo a tecla de seleção de função especial **⊙**. Tocar a tecla de seleção de função especial de novo para ativar ambas as zonas de cozedura do queimador.

É exibido um ícone de ponto **●** ao lado do nível de cozedura da placa respetiva quando ambas as placas do queimador duplo estão ativadas (ver Fig. 24).



Figura 24

O nível de cozedura é exibido sem um ícone de ponto ( ● ) ao lado do nível de cozedura da placa respetiva quando ambas as placas do queimador duplo estão ativadas **⊙** (ver Fig. 24).

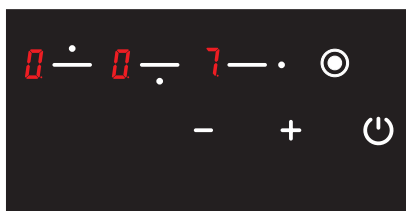

Figura 25

## Para fogões com duas placas ao uso



Tecla de seleção da zona de cozedura superior



Tecla Menos



Tecla de seleção da zona de cozedura inferior



Tecla Ligar/Desligar



Tecla de seleção de função especial



Ícone de visualização da temperatura



Tecla Mais

### Ligar o fogão

**Nota:** O aparelho fica operacional após 1 segundo de ter sido ligado à corrente elétrica. Todos os LEDs e visores ficam iluminados durante 1 segundo.







O aparelho é ligado quando for premida a tecla . O símbolo  é exibido em todos os visores (ver Fig. 1).



Figura 1

Se a temperatura do vidro por cima das placas for superior a + 60°C,  e  os ícones são exibidos no respetivo visor sucessivamente. ( = 0.5 segundos,  = 0.5 segundos) (ver Fig. 2).



Figura 2

## Desligar o fogão



Unit is turned off by pressing the  key (see Fig. 3). You may turn off the unit by pressing the  key even if the child lock is active.

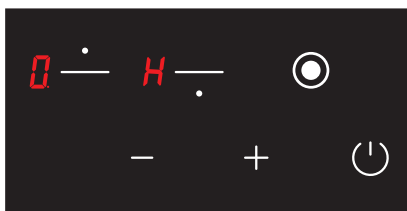

Figura 3

**ADVERTÊNCIA:** Os componentes eletrônicos mantêm-se ativos durante 20 segundos. Se neste período não houver um nível de cozedura, o aparelho muda para “**modo desligado**” automaticamente com um som de aviso.

## Visor de Calor Residual

Se o ícone  no visor do fogão estiver aceso, isso significa que a placa respetiva ainda está quente. Pode ser usada para aquecer pequenas quantidades de alimentos (ver Fig. 4).





Figura 4

**ADVERTÊNCIA:** O visor do calor residual não está iluminado e por conseguinte não avverte o utilizador em relação ao calor no caso de interrupção de alimentação.

**ADVERTÊNCIA:** O visor do calor residual de cada zona de cozedura mantém-se ativo até a temperatura medida do vidro ser inferior a + 60 °C.

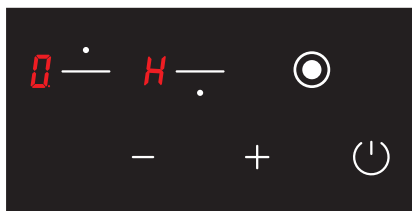
## Ligar as Zonas de Cozedura do Fogão

1.  Ligar o fogão premindo o botão (ver Fig. 5).



Figura 5





2. Premir a tecla de seleção da placa respetiva. O ícone  deve ser exibido na placa respetiva quando toca pela primeira vez (ver Figura 6.)

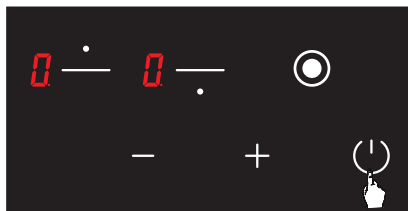

Figura 6

3. O nível de cozedura da placa respetiva pode ser definido de  a 9 usando a tecla respetiva da placa e a teclas  e  ou de 9 a  conforme seja a opção do fogão (ver Fig. 7).





Figura 7

**DVERTÊNCIA:** Se a placa selecionada estiver quente, o ícone  deverá ser exibido em vez do ícone  depois da seleção ser feita.

## Função Manter Quente **H** (Opcional)

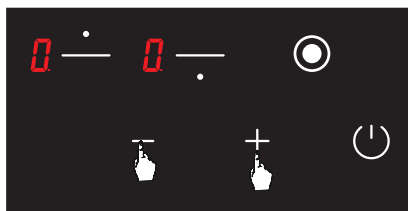
A função manter quente mantém os alimentos cozinhados colocados numa zona quente de cozedura. A placa selecionada é operada nesta função com uma alimentação mais reduzida. A função manter quente é também um nível de cozedura.

### Para ativar a função manter quente

1.  Ligar o fogão premindo o botão (ver Fig. 8).



Figura 8

2. Premir uma vez a tecla de seleção da placa respetiva. O  ícone é exibido quando toca pela primeira vez (ver Fig. 9).



Figura 9



3. Seguidamente, premir uma vez a tecla . O  ícone deve ser exibido na placa respetiva com este toque (ver Fig. 10). Assim, manter quente deve ser ativado.



Figura 10

## Desligar as zonas de cozedura do fogão

1. Pode desligar o fogão premindo o botão  (ver Fig. 11).







Figura 11

2. Ao usar as teclas  e , imprime temperatura a todas as placas  (ver Fig. 12). O fogão desligase automaticamente após 20 segundos.

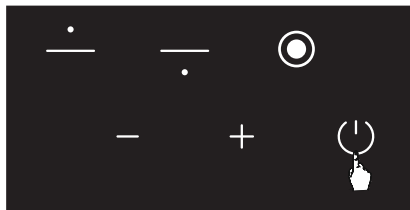



Figura 12

3. Se qualquer das placas ainda estiver quente após 20 segundos, o símbolo  é exibido até que a temperatura da placa respetiva fique inferior a +60 °C (ver Fig. 13). Não é exibido qualquer ícone depois de o fogão ser desligado se a placa respetiva não estiver quente.

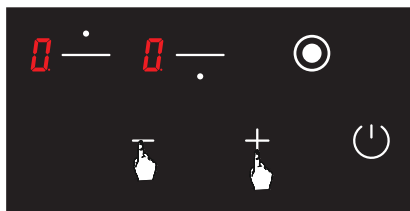

Figura 13

## Função Bloqueio crianças (Opcional)

### Para ativar o bloqueio crianças

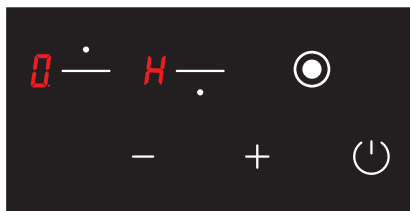

1. Premir a tecla de seleção da placa esquerda superior (  ) e simultaneamente a tecla menos (  ) neste momento deverá ouvir um sinal curto (ver Fig. 14). Seguidamente, retirar os dedos do painel de controlo do fogão.



Figura 14

2. Premir novamente a tecla de seleção (  ) da placa superior (ver Fig. 15).



Figura 15



3. O bloqueio crianças está ativado no momento em que o ícone  é exibido em todas as placas para indicar este estado (ver Fig. 16). Os ícones  e  são alternativamente exibidos se qualquer das placas estiver quente.



Figura 16

### Para desativar o bloqueio crianças até o fogão ser desligado





1. O ícone  é exibido em todos os visores quando o fogão está ligado e o bloqueio crianças está ativado (ver Fig. 17). Os ícones  e  são alternativamente exibidos se qualquer das placas estiver quente. Pode ligar ou desligar o fogão apenas com a tecla .



Figura 17



2. Premir a tecla de seleção da placa superior (  ) e a tecla menos (  ) ao mesmo tempo (ver Fig. 18). Deverá neste momento ouvir um sinal de advertência curto. Seguidamente, retirar os dedos do painel de controlo do fogão.



Figura 18



3. O ícone  é exibido em todos os visores (ver Fig. 19). Os ícones  e  são alternativamente exibidos se qualquer das placas estiver quente.



Figura 19

**ADVERTÊNCIA:** O bloqueio crianças é desativado até o fogão ser desligado com os passos realizados nesta secção. Por outras palavras, o bloqueio crianças será ativado de novo se o aparelho for desligado e ligado novamente. Assim, o bloqueio crianças será ativado de novo sempre o aparelho for desligado e ligado.

#### Para desativar a trava à prova de crianças completamente



1. O ícone **L** é exibido em todos os visores quando o fogão está ligado e o bloqueio crianças está ativado (ver Fig. 20). Os ícones **L** e **H** são alternativamente exibidos se qualquer das placas estiver quente. Pode ligar ou desligar o fogão apenas com a tecla .



Figura 20

2. Premir a tecla de seleção da placa superior () e a tecla menos () ao mesmo tempo (ver Fig. 21). Deverá neste momento ouvir um sinal de advertência curto. Seguidamente, retirar os dedos do painel de controlo do fogão.



Figura 21

3. Premir novamente a tecla  (ver Fig. 22). Isto deve ser realizado logo após o segundo passo. O bloqueio crianças é desativado permanentemente. Por outras palavras, o bloqueio crianças deverá continuar desativado se o aparelho for desligado e ligado novamente.

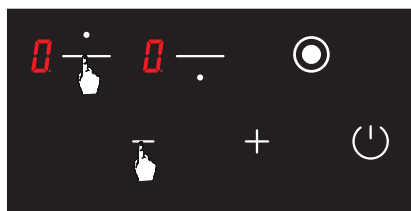

Figura 22

4. O aparelho muda para o modo em espera depois destes procedimentos. No entanto, o ícone **H** deverá ser exibido no caso de uma placa estar quente mesmo que o aparelho mude para o modo em espera (ver Fig. 23).





Figura 23

**ADVERTÊNCIA:** O bloqueio crianças deverá ser desativado no caso de uma interrupção de fornecimento de energia.

### Tecla de seleção de função especial

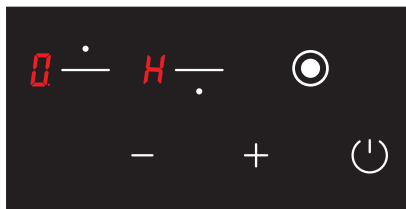
A tecla de seleção de função especial controla o queimador duplo. Quando o queimador duplo é selecionado para a cozedura, ambas as placas são ativadas. Pode selecionar uma zona de cozedura do queimador duplo premindo a tecla de seleção de função especial .

Tocar a tecla de seleção de função especial de novo para ativar ambas as zonas de cozedura do queimador.

É exibido um ícone de ponto ( ● ) ao lado do nível de cozedura da placa respetiva quando ambas as placas do queimador duplo estão ativadas (ver Figura 24.)



Figura 24

O nível de cozedura é exibido sem um ícone de ponto ( ● ) quando uma única placa do queimador duplo é ativada pelo toque na tecla de seleção de função especial  (ver Fig. 25).



Figura 25

## LIMPEZA E CUIDADO

Antes de começar a manutenção ou limpeza, em primeiro lugar deve desligar a ficha de alimentação elétrica à placa e fechar a válvula do gás. Se a placa estiver quente, deixar que arrefeça.

- ▷ Para que a sua placa tenha uma vida útil longa e económica, deve ser realizada uma limpeza e manutenção regulares.
- ▷ Não limpar a sua placa com instrumentos que possam riscar como escova de arame, palha-de-aço ou facas. Não usar materiais ou detergentes abrasivos, que riscam ou ácidos.
- ▷ Seguidamente limpar as peças da placa com um pano humedecido em detergente, enxaguar e por fim enxaguar bem com um pano macio.
- ▷ Limpar as superfícies de vidro com substâncias de limpeza de vidro especiais. Dado que os riscos das superfícies de vidro levam à quebra das mesmas, quando estiver a limpar as mesmas, não usar soluções de limpeza abrasivas ou utensílios de metal afiados para raspar.
- ▷ Não limpar a sua placa com equipamentos de limpeza a vapor.
- ▷ No decorrer da limpeza da sua placa, nunca usar materiais inflamáveis como ácido, diluente e gás.
- ▷ Não lavar as partes de plástico e alumínio da sua placa na máquina de lavar loiça.
- ▷ Limpar de imediato vinagre, limão, sal, coca-cola e substâncias similares ácidas alcalinas derramadas sobre a placa.



### Métodos para proteger de danos a superfície de cozedura em vidro cerâmico

A superfície de vidro cerâmico não é sensível ao calor (até 650 °C) e flutuações de temperatura. É inquebrável e em certa medida resistente aos riscos. No entanto, para evitar quaisquer danos, deve fazer o seguinte:

- ▶ Nunca verter água fria sobre a placa quente.
- ▶ Não se apoiar sobre uma placa de vidro cerâmico.
- ▶ Uma pressão repentina, por exemplo, o efeito de uma queda de um saleiro pode ser grave. Portanto, não colocar este tipo de objetos numa posição por cima das placas.
- ▶ Depois de cada utilização, assegurar que a base do recipiente de cozinha e as superfícies da zona de cozedura são limpas e secas.
- ▶ Não descascar vegetais em cima das superfícies da placa. Os grãos de areia que podem cair dos vegetais podem riscar a placa de vidro cerâmico.
- ▶ Não coloque materiais inflamáveis, tais como cartão ou plástico sobre a placa. Objetos tal como de estanho, zinco ou alumínio (assim como as películas de alumínio ou recipientes de café vazios) podem derreter quando colocados em cima das superfícies de cozedura quente e, portanto, podem causar danos.
- ▶ Ter cuidado para não deixar que alimentos açucarados ou de sumos de fruta contactem com as zonas quentes de cozedura. A superfície de vidro cerâmico pode ficar manchada por estes.

## MANUTENÇÃO E REPARAÇÃO

---

### Resolução de problemas

Pode resolver os problemas que pode encontrar no seu produto verificando os seguintes pontos antes de chamar a assistência técnica.

- ▶ Verificar se o cabo de alimentação da placa está ligado
- ▶ Examinar de forma segura se há eletricidade na rede.
- ▶ Inspeccionar os fusíveis.
- ▶ Controlar se há danos no cabo de alimentação.

### Códigos de Erro e Recomendações para Soluções

Os códigos de erro, as respetivas causas prováveis e recomendações para soluções são fornecidas no quadro abaixo.

**ADVERTÊNCIA:** O quadro abaixo é aplicável para todos os modos.

Código de Erro	Descrição do Erro	Potencial Causa para o Erro	Limpar o Erro
ER 03 e sinal de som contínuo	Uso constante de botões; unidade de controlo é interrompida após 10 segundos.	A água ou os utensílios de cozinha no vidro por cima da unidade de controlo.	Limpar e a superfície de funcionamento do fogão.
ER 20	Avaria do flash	Erro C.	Substituir a placa eletrónica.
ER 21	Temperatura excessiva.	A temperatura ambiente para aparelhos eletrónicos é muito elevada.	Deixar a superfície de cozedura arrefecer. Testar a verificação de temperatura da unidade de controlo.
ER 22	Avaria da avaliação principal Unidade de controlo é desativada 3,5 - 7,5 segundos.	Curto circuito ou erro na deteção das teclas.	Substituir a placa eletrónica.
ER 31	Dados de configuração incorretos.	---	Necessária nova configuração.
ER 36	Erro do sensor de temperatura.	Curto circuito ou a placa eletrónica desliga-se.	Substituir a placa eletrónica.
ER 40	Fonte de energia é demasiado reduzido para ligar o aparelho.	PTC principal está demasiado quente.	Desligar o fogão do sistema de alimentação.
ER 47	Erro de comunicação entre a configuração da placa eletrónica e os aquecedores.	Sem comunicação ou comunicação defeituosa.	Assegurar que o cabo de ligação está ligado corretamente e funcionalmente.
U 400	Ligação incorreta.	A unidade de controlo está ligada incorretamente.	Ligar o fogão à tensão elétrica correta.

**ADVERTÊNCIA:** Se o dispositivo funcionar ao nível máximo durante muito tempo, pode desligar-se automaticamente. Esta é uma medida normal para segurança do dispositivo.

### Regras de manuseamento

- ▷ Manusear e transportar na embalagem original.
- ▷ Ter muita atenção ao aparelho durante a carga/descarga e manuseio.
- ▷ Assegurar que a embalagem está firmemente fechada durante o manuseio e transporte.
- ▷ Proteger o aparelho de fatores externos (tais como humidade, água, etc.) que possam danificar a embalagem.
- ▷ Ter cuidado para não danificar o aparelho devido a colisões, choques, quedas, etc. durante o manuseio e transporte e para não o partir ou deformar durante a operação.

## RECOMENDAÇÕES DE EFICIÊNCIA ENERGÉTICA

---

- ▷ As zonas de cozedura por indução adaptam-se automaticamente ao tamanho da base da panela até certo ponto.
- ▷ Colocar a panela na zona de cozedura antes de ligar o queimador. Os queimadores de indução têm um sensor que deteta a presença de uma panela.
- ▷ Usar as panelas com as tampas fechadas para reduzir os tempos de cozedura.
- ▷ Diminuir a definição de aquecimento quando começa a ferver.
- ▷ Não exceder a quantidade de água e óleo para reduzir o tempo de cozimento.
- ▷ Usar o seu aparelho numa definição de aquecimento adequada para cozinhar.

## ELIMINAÇÃO

---



Dispose of packaging in an environmentally-friendly manner.

Eliminação da embalagem de uma forma ecológica.

Este aparelho está rotulado de acordo com a Diretiva Europeia 2012/19/UE relativa a aparelhos elétricos e eletrónicos usados (resíduos de equipamentos elétricos e eletrónicos - REEE). A diretiva determina o quadro para o retorno e reciclagem de aparelhos usados, conforme aplicável em toda a UE.

### Informação da embalagem

Os materiais de embalagem do produto são fabricados com materiais recicláveis de acordo com os nossos Regulamentos Ambientais Nacionais. Não eliminar os materiais de embalagem junto com lixos domésticos ou outros. Colocar nos pontos de recolha de material de embalagem designados pelas autoridades locais.

## ΠΙΝΑΚΑΣ ΠΕΡΙΕΧΟΜΕΝΩΝ

Πληροφορίες για το παρόν εγχειρίδιο	172	Για εστίες με 4 ζώνες μαγειρέματος	180
Πληροφορίες ασφάλειας	173	Για εστίες με 3 ζώνες μαγειρέματος	186
Ηλεκτρική σύνδεση και ασφάλεια	175	Για εστίες με 2 ζώνες μαγειρέματος	192
Περίληψη	176	Συντήρηση και καθαρισμός	198
Εγκατάσταση	176	Συντήρηση και επισκευή	199
Λειτουργία	179	Συστασεις για την εξοικονομηση της ενεργειας	200
Λειτουργία της συσκευής	179	Απόρριψη	200
Λειτουργία του χειριστηρίου αφής	179		

## ΠΛΗΡΟΦΟΡΙΕΣ ΓΙΑ ΤΟ ΠΑΡΟΝ ΕΓΧΕΙΡΙΔΙΟ

### Αγαπητοί χρήστες,

Στόχος μας είναι το προϊόν αυτό, το οποίο κατασκευάζεται στις σύγχρονες εγκαταστάσεις μας, σε ένα προσεκτικό περιβάλλον εργασίας και σε συμμόρφωση με την έννοια της ολικής ποιότητας, να σας παρέχει τη βέλτιστη δυνατή απόδοση.

Συνεπώς, συνιστάται να διαβάσετε προσεκτικά το εγχειρίδιο χρήστη πριν χρησιμοποιήσετε το προϊόν και να το έχετε πάντα στη διάθεσή σας.

**Σημείωση:** Αυτό το εγχειρίδιο χρήστη αναφέρεται σε περισσότερα από ένα μοντέλα. Ορισμένες λειτουργίες που καθορίζονται στο Εγχειρίδιο μπορεί να μην είναι διαθέσιμες στη συσκευή σας.

Όλες οι συσκευές μας προορίζονται μόνο για οικιακή και όχι για εμπορική χρήση.

### Σύμβολο    Σημασία



Σύμβολο προειδοποίησης. Προειδοποίηση για κινδύνους τραυματισμού.



Μέτρα ασφαλείας και σημειώσεις προειδοποίησης προς αποφυγή τραυματισμού ή ζημιάς.



Βήμα ενέργειας. Καθορίζει ποιες ενέργειες πρέπει να γίνουν.



Αποτέλεσμα. Αποτέλεσμα ενός ή περισσότερων βημάτων ενέργειας.

## ΠΛΗΡΟΦΟΡΙΕΣ ΑΣΦΑΛΕΙΑΣ

Οι οδηγίες αυτές ισχύουν για τις χώρες τα σύμβολα των οποίων αναγράφονται στη συσκευή. Εάν το σύμβολο χώρας δεν διατίθεται στη συσκευή, για να προσαρμοστεί η συσκευή στις συνθήκες της συγκεκριμένης χώρας πρέπει να εφαρμοστούν οι τεχνικές οδηγίες.

Για να διασφαλίσετε την ασφαλή και αποτελεσματική λειτουργία της παρούσας ηλεκτρικής συσκευής:

- ▷ Οι συνθήκες ρύθμισης αυτής της συσκευής είναι αυτές που αναγράφονται στην ετικέτα.
- ▷ Η συσκευή αυτή μπορεί να χρησιμοποιηθεί από παιδιά ηλικίας 8 ετών και άνω και από άτομα με μειωμένες σωματικές, αισθητήριες ή διανοητικές ικανότητες ή με έλλειψη εμπειρίας και γνώσεων, εφόσον βρίσκονται υπό επίτηρηση, έχουν λάβει οδηγίες σχετικά με την ασφαλή χρήση της συσκευής και κατανοούν τους σχετικούς κινδύνους.
- ▷ Τα επαγωγικά συστήματα αυτών των μονάδων εστιών πληρούν τις απαιτήσεις των προτύπων ΗΜΣ και της οδηγίας για τα ηλεκτρομαγνητικά πεδία και δεν πρέπει να προκαλούν παρεμβολές σε άλλες ηλεκτρονικές συσκευές.
- ▷ Οι χρήστες βηματοδότη ή άλλων ηλεκτρονικών εμφυτευμάτων πρέπει να επικοινωνήσουν με τον ιατρό τους ή με τον κατασκευαστή των εμφυτευμάτων σχετικά με το εάν οι συσκευές αυτές είναι επαρκώς ανθεκτικές στις παρεμβολές.
- ▷ Αυτή η συσκευή δεν είναι παιχνίδι.
- ▷ Μην αφήνετε παιδιά κοντά στη συσκευή χωρίς επίτηρηση.
- ▷ Μην επιτρέπετε σε παιδιά να αγγίζουν τη συσκευή ή τα πλήκτρα λειτουργίας της κατά τη διάρκεια και αμέσως μετά τη χρήση της.
- ▷ Εάν δεν παρέχεται διαρκής επίτηρηση, τα παιδιά ηλικίας 8 ετών και κάτω δεν πρέπει να πλησιάζουν τη συσκευή.
- ▷ Βεβαιωθείτε ότι η συσκευή έχει εγκατασταθεί με τρόπο ώστε να επιτρέπει την αποσύνδεσή της από την παροχή ρεύματος, με απόσταση ανοίγματος επαφής που εξασφαλίζει πλήρη αποσύνδεση σε συνθήκες υπέρτασης κατηγορίας III.
- ▷ Τα μέσα αποσύνδεσης πρέπει να ενσωματωθούν στις σταθερές καλωδιώσεις σύμφωνα με τους κανόνες σύνδεσης.

- ▷ Για να αποφύγετε την υπερθέρμανση, η συσκευή δεν θα πρέπει να εγκατασταθεί πίσω από μια διακοσμητική πόρτα.

**ΠΡΟΣΟΧΗ:** Αν το γυαλί της εστίας σπάσει, απενεργοποιήστε αμέσως οποιοδήποτε στοιχείο θέρμανσης και αποσυνδέστε την συσκευή από το ρεύμα, μην αγγίζετε την επιφάνεια και μην χρησιμοποιείτε τη συσκευή.

**ΠΡΟΣΟΧΗ:** Η διαδικασία μαγειρέματος πρέπει να ελέγχεται.



### **Κίνδυνος εγκαύματος!**

**ΠΡΟΕΙΔΟΠΟΙΗΣΗ:** Κρατάτε τα μικρά παιδιά μακριά.

**ΠΡΟΣΟΧΗ:** Μην αγγίζετε τις αντιστάσεις.

**ΠΡΟΕΙΔΟΠΟΙΗΣΗ:** Η συσκευή και τα προσβάσιμα μέρη της ζεσταίνονται κατά τη διάρκεια της χρήσης.

- ▷ Μεταλλικά αντικείμενα όπως μαχαίρια, πιρούνια, κουτάλια και καπάκια δεν πρέπει να τοποθετούνται στην επιφάνεια των εστιών επειδή μπορούν να υπερθερμανθούν.
- ▷ Μετά τη χρήση, απενεργοποιήστε την αντίσταση της μονάδας εστιών χρησιμοποιώντας το σχετικό διακόπτη και μη βασίζεστε στον ανιχνευτή σκεύους.



### **Κίνδυνος ηλεκτροπληξίας!**

**ΠΡΟΕΙΔΟΠΟΙΗΣΗ:** Το κύκλωμα τροφοδοσίας πρέπει να αποσυνδεθεί πριν από την επαφή με τους ακροδέκτες σύνδεσης.

**ΠΡΟΕΙΔΟΠΟΙΗΣΗ:** Εάν εμφανιστούν ρωγμές στην επιφάνεια, αποσυνδέστε τη συσκευή ώστε να αποφευχθεί τυχόν κίνδυνος ηλεκτροπληξίας.



### **Κίνδυνος ηλεκτροπληξίας εξαιτίας της εισαγωγής υγρού!**

Μη χρησιμοποιείτε συσκευές καθαρισμού με ατμό για τον καθαρισμό της συσκευής.



### **Κίνδυνος πυρκαγιάς!**

**ΠΡΟΕΙΔΟΠΟΙΗΣΗ:** Μην αποθηκεύετε τρόφιμα πάνω στην επιφάνεια μαγειρέματος.

**ΠΡΟΕΙΔΟΠΟΙΗΣΗ:** μην αφήνετε κανένα αντικείμενο στις επιφάνειες μαγειρέματος.

- ▷ Μην επιχειρήσετε **ΠΟΤΕ** να σβήσετε τη φωτιά με νερό. Αποσυνδέστε αρχικά την παροχή κεντρικού δικτύου και, στη συνέχεια, καλύψτε τη φωτιά, για παράδειγμα, με καπάκι ή κουβέρτα.

**ΠΡΟΣΟΧΗ:** Για την αποφυγή κινδύνου λόγω ακούσιου μηδενισμού της θερμικής αποκοπής, αυτή η συσκευή δεν

πρέπει να τροφοδοτείται μέσω μίας εξωτερικής συσκευής αλλαγής κατάστασης, όπως ένας χρονοδιακόπτης, ή να συνδέεται σε ένα κύκλωμα στο οποίο η τροφοδοσία διακόπτεται και επανέρχεται σε τακτά χρονικά διαστήματα από την παροχή

**ΠΡΟΕΙΔΟΠΟΙΗΣΗ:** Το μη προσεκτικό μαγείρεμα με λίπη και λάδια μπορεί να είναι επικίνδυνο και να προκληθεί φωτιά.

### Ενδεξιγμένη χρήση

- ▷ Η εστία αναπτύχθηκε αποκλειστικά και μόνο για μη επαγγελματική και μόνο για οικιακή χρήση.
- ▷ Η συσκευή δεν έχει σχεδιαστεί για να λειτουργεί με εξωτερικό χρονοδιακόπτη ή ξεχωριστό σύστημα τηλεχειρισμού.

**ΠΡΟΕΙΔΟΠΟΙΗΣΗ:** Η συσκευή προορίζεται μόνο για μαγείρεμα. Δεν πρέπει να χρησιμοποιείται για άλλο σκοπό, όπως για θέρμανση χώρων.

**ΠΡΟΕΙΔΟΠΟΙΗΣΗ:** Χρησιμοποιείτε μόνο προστατευτικά που έχουν σχεδιαστεί από τον κατασκευαστή της συσκευής μαγειρέματος ή που υποδεικνύονται από τον κατασκευαστή της συσκευής στις οδηγίες χρήσης ως

κατάλληλες ή προστατευτικά της εστίας που είναι ενσωματωμένα στη συσκευή. Η χρήση ακατάλληλων προστατευτικών μπορεί να προκαλέσει ατυχήματα.

### Ηλεκτρική σύνδεση και ασφάλεια

- ▷ Οι ρυθμίσεις αυτής της συσκευής αναγράφονται στην επικέτα ή στην πινακίδα τεχνικών στοιχείων.
- ▷ Η συσκευή σας πρέπει να συνδεθεί σε κατάλληλη ασφάλεια για ηλεκτρική τροφοδοσία. Εάν απαιτείται, η εγκατάσταση συνιστάται να γίνεται από εξουσιοδοτημένο σέρβις.
- ▷ Η συσκευή σας έχει διαμορφωθεί για ηλεκτρική τροφοδοσία 220-240V AC/380-415V3N AC 50/60Hz.
- ▷ Εάν το κεντρικό δίκτυο ηλεκτρικής τροφοδοσίας είναι διαφορετικό από αυτές τις τιμές, επικοινωνήστε με το εξουσιοδοτημένο σέρβις.
- ▷ Η συσκευή σας πρέπει να συνδέεται μόνο με ασφάλειες που διαθέτουν κατάλληλα συνδεδεμένο σύστημα γείωσης (γειωμένο). Εάν δεν διατίθεται ασφάλεια στον χώρο όπου θα εγκατασταθεί η συσκευή σας, επικοινωνήστε αμέσως με το εξουσιοδοτημένο σέρβις. Ο κατασκευαστής δεν είναι υπεύθυνος για βλάβες που προκαλούνται από ασφάλειες που συνδέονται στη συσκευή χωρίς γείωση.
- ▷ Το φινις της συσκευής πρέπει να βρίσκεται κοντά ώστε να υπάρχει εύκολη πρόσβαση στην ασφάλεια, η οποία διαθέτει γείωση χωρίς τη χρήση καλωδίου επέκτασης.
- ▷ Το καλώδιο τροφοδοσίας της συσκευής δεν πρέπει να έρχεται σε επαφή με ζεστά μέρη της. Ομοίως, φυλάσσετε το καλώδιο μακριά από αιχμηρά άκρα και γωνίες.
- ▷ Εάν το καλώδιο τροφοδοσίας έχει υποστεί ζημιά, πρέπει να αντικατασταθεί από τον κατασκευαστή ή τον αντιπρόσωπο σέρβις ή άλλο καταρτισμένο προσωπικό, ώστε να αποφευχθούν τυχόν κίνδυνοι.

- ▷ Η εσφαλμένη ηλεκτρική σύνδεση μπορεί να προκαλέσει βλάβη στη συσκευή. Σε αυτήν την περίπτωση, η συσκευή σας δεν θα καλύπτεται από την εγγύηση. Η ηλεκτρική σύνδεση της συσκευής σας πρέπει να γίνεται από το εξουσιοδοτημένο σέρβις.
- ▷ Κατά τη λειτουργία της μονάδας εστιών ορισμένα μέρη της μπορεί να είναι ζεστά. Επίσης, όταν κλείσετε τους διακόπτες, η

μονάδα μπορεί να παραμείνει ζεστή για κάποιο διάστημα. Τα παιδιά πρέπει να επιτηρούνται πάντα και να μην πλησιάζουν ποτέ τη συσκευή. Μην αγγίζετε την επιφάνεια της μονάδας εστιών όταν αναβόσβηνουν οι προειδοποιητικές λυχνίες. Όταν απενεργοποιηθεί η συσκευή, τα ζεστά μέρη που εξακολουθούν να είναι επικίνδυνα επισημαίνονται με προειδοποιητικές λυχνίες.

## ΠΕΡΙΛΗΨΗ

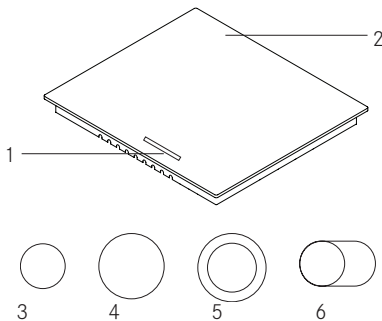

- 1- Διακόπτες ελέγχου
- 2- Γυάλινη επιφάνεια
- 3- Ø140 εστία
- 4- Ø180 εστία
- 5- Διπλή εστία
- 6- Διπλή οβάλ εστία

## ΕΓΚΑΤΑΣΤΑΣΗ

### Διαγραμμα ηλεκτρικής σύνδεσης

Η ηλεκτρική σύνδεση της συσκευής σας πρέπει να γίνεται από εξουσιοδοτημένο άτομο σύμφωνα με το παρακάτω διάγραμμα.

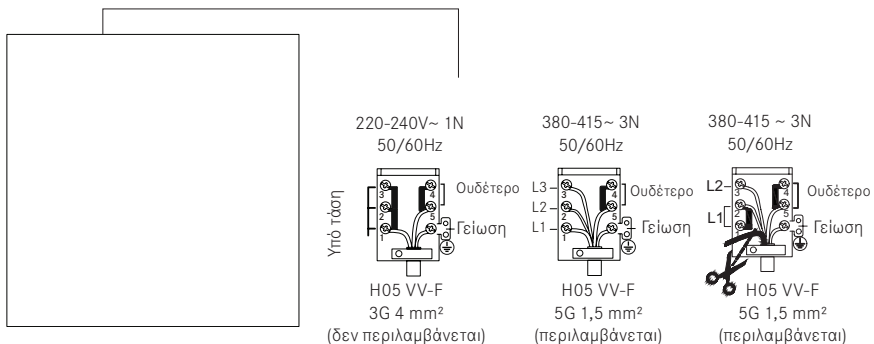



## Τιμές Ισχύος Ηλεκτρικών Εστιών

Ø140 mm κεραμικό θερμαντήρα	1200 W
Ø180 mm κεραμικό θερμαντήρα	1800 W
Ø140 / 250 mm κεραμικό θερμαντήρα	1800 W
Ø120 / 180 mm κεραμικό θερμαντήρα	1700 W
Ø220 / 300 mm κεραμικό θερμαντήρα	2400 W



## Εγκατάσταση μονάδας εστιών

- ▷ Γυρίστε τη μονάδα εστιών ανάποδα και τοποθετήστε την σε ομαλό δάπεδο.

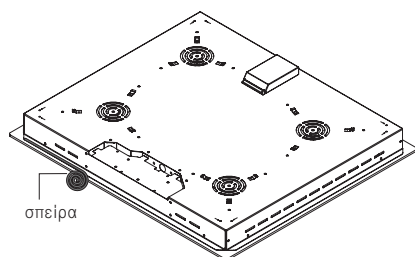

- ▷ Για να αποφευχθεί η εισχώρηση ξένων σωμάτων και υγρών ανάμεσα στη μονάδα εστιών και τον πάγκο, απλώστε την κόλλα που περιλαμβάνεται στη συσκευασία στα πλαίσια του κάτω προστατευτικού του πάγκου. Για τις γωνίες, τυλίξτε την κόλλα και γεμίστε τα κενά των γωνιών.

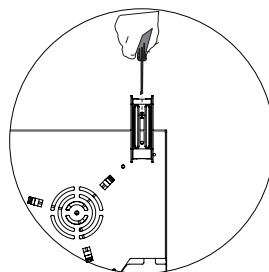
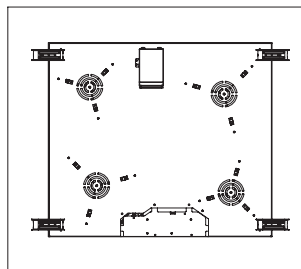

- ▷ Γυρίστε ξανά τη μονάδα εστιών, ευθυγραμμίστε την και τοποθετήστε την στον πάγκο.
- ▷ Στερεώστε τη μονάδα εστιών στον πάγκο χρησιμοποιώντας τον σφιγκτήρα και τις βίδες που παρέχονται.

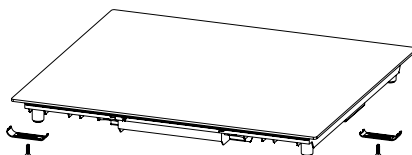
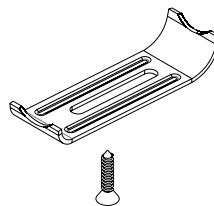

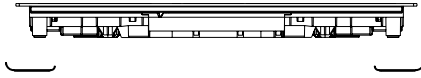

- ▷ Όταν το προϊόν τοποθετηθεί σε συρτάρι, εάν υπάρχει πιθανότητα επαφής με την κάτω πλευρά του προϊόντος, το τμήμα αυτό πρέπει να διαχωριστεί με ξύλινο ράφι.

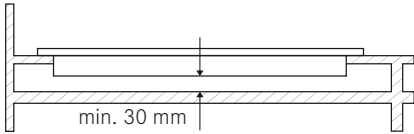

- ▷ Στην περίπτωση τοποθέτησης της μονάδας εστιών σε ντουλάπι, όπως φαίνεται στην παραπάνω εικόνα, πρέπει να τοποθετηθεί ένα ράφι για να διαχωριστεί η μονάδα εστιών από το ντουλάπι. Εάν εγκατασταθεί σε εντοιχισμένο φούρνο, δεν χρειάζεται να τοποθετηθεί ράφι.
- ▷ Εάν η μονάδα εστιών πρόκειται να τοποθετηθεί δίπλα σε τοίχο που βρίσκεται στα δεξιά ή στα αριστερά, η ελάχιστη απόσταση μεταξύ του τοίχου και της μονάδας εστιών πρέπει να είναι 50 mm.

## Καταλληλος χωρος για εγκατασταση

ο προϊόν έχει σχεδιαστεί σύμφωνα με τους πάγκους κουζίνας που διατίθενται στην αγορά. Πρέπει να αφήσετε απόσταση ασφαλείας ανάμεσα στο προϊόν, τους τοίχους της κουζίνας και τα έπιπλα.

Εάν πάνω από τη συσκευή πρόκειται να εγκατασταθεί απορροφητήρας, τηρείτε τις συστάσεις του κατασκευαστή απορροφητήρα για το ύψος συναρμολόγησης (65 cm το ελάχ.).

Το άνοιγμα στον πάγκο στο οποίο πρόκειται να τοποθετηθεί η μονάδα εστιών πρέπει να δημιουργηθεί σύμφωνα με τις διαστάσεις εγκατάστασης της μονάδας εστιών.

Για την εγκατάσταση του προϊόντος, πρέπει να τηρούνται οι κανόνες που καθορίζονται στα τοπικά πρότυπα σχετικά με το ηλεκτρικό ρεύμα.

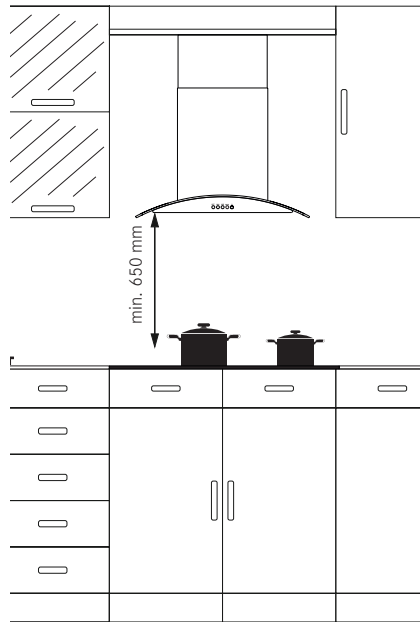

## Μεγεθος κοπης παγκου

Λάβετε υπόψη τα σχέδια και τις διαστάσεις που αναφέρονται παρακάτω κατά την εγκατάσταση της μονάδας εστιών και την προσαρμογή του μεγέθους κοπής του πάγκου.

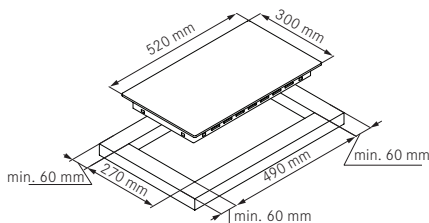

Μονάδα εστιών 30 cm

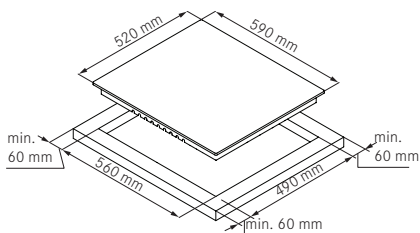

Μονάδα εστιών 60 cm

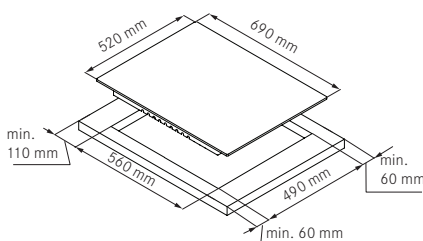

Μονάδα εστιών 70 cm

## ΛΕΙΤΟΥΡΓΙΑ

### Λειτουργία της συσκευής

Για να ενεργοποιήσετε και να απενεργοποιήσετε τη συσκευή, πατήστε και κρατήστε πατημένο το κουμπί ενεργοποίησης / απενεργοποίησης. Όταν η μονάδα είναι ενεργοποιημένη, οι ενδείξεις ζώνης θερμότητας εμφανίζονται.

### Λειτουργία του χειριστηρίου αφής

- ▶ Τα χειριστήρια αντιδρούν στην αφή, οπότε δεν χρειάζεται να εφαρμόσετε πίεση στα χειριστήρια.
- ▶ Τοποθετήστε μια κατάλληλη καταρόλα, τηγάνι κ.λπ. στην περιοχή μαγειρέματος που θέλετε να χρησιμοποιήσετε.
- ▶ Βεβαιωθείτε ότι η βάση του δοχείου, της καταρόλας κ.λπ. έχετε τοποθετήσει και η περιοχή του χώρου μαγειρέματος είναι καθαρή και στεγνή.

- ▶ Όταν αγγίξετε τον επιλογέα ζώνης θέρμανσης, η ένδειξη δίπλα στο κλειδί που αγγίζετε θα αναβοσβήνει.
- ▶ Βεβαιωθείτε ότι τα χειριστήρια αφής είναι πάντα καθαρά και στεγνά. Ακόμα και το λεπτό στρώμα νερού μπορεί να δυσκολευτεί να λειτουργήσει τα χειριστήρια αφής.
- ▶ Χρησιμοποιήστε το κάτω μέρος και όχι το άκρο του δακτύλου σας ενώ χρησιμοποιείτε τη συσκευή.

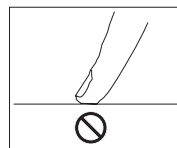
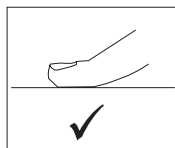

## Για εστίες με 4 ζώνες μαγειρέματος



Κάτω αριστερό πλήκτρο επιλογής ζώνης μαγειρέματος



Πλήκτρο Μειον



Πάνω αριστερό πλήκτρο επιλογής ζώνης μαγειρέματος



Πλήκτρο επιλογής ειδικής λειτουργίας



Πάνω δεξιό πλήκτρο επιλογής ζώνης μαγειρέματος



Πλήκτρο ενεργοποίησης/ απενεργοποίησης (On/off)





Κάτω δεξιό πλήκτρο επιλογής ζώνης μαγειρέματος



Εικονίδιο ένδειξης θερμοκρασίας





### Ενεργοποίηση της εστίας

**Σημείωση:** Η μονάδα γίνεται λειτουργική μέσα σε 1 δευτερόλεπτο από τη σύνδεσή της στο ρεύμα δικτύου. Όλες οι LED και ενδείξεις ανάβουν για 1 δευτερόλε.

Η μονάδα ενεργοποιείται με πάτημα του πλήκτρου . Σε όλες τις ενδείξεις εμφανίζεται το σύμβολο  (βλ. Εικ. 1).



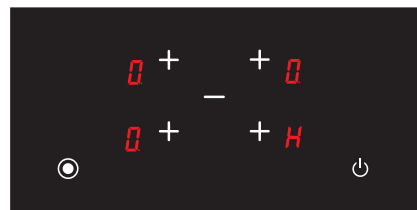

Εικόνα 1

Αν η θερμοκρασία του γυαλιού πάνω από τις ζώνες μαγειρέματος είναι πάνω από + 60°C, εμφανίζονται εναλλάξ τα εικονίδια  και  στην ένδειξη της αντίστοιχης ζώνης ( = 0,5 δευτερόλεπτα,  = 0,5 δευτερόλεπτα) (βλ. Εικ. 2).



Εικόνα 2

## Απενεργοποίηση της εστίας

Η μονάδα απενεργοποιείται με πάτημα του πλήκτρου  (βλ. Εικ. 3). Μπορείτε να απενεργοποιήσετε τη μονάδα πατώντας το πλήκτρο  ακόμα και αν είναι ενεργό το κλείδωμα προστασίας.



Εικόνα 3

**ΠΡΟΕΙΔΟΠΟΙΗΣΗ:** Τα ηλεκτρονικά εξαρτήματα παραμένουν ενεργά για 20 δευτερόλεπτα. Αν δεν υπάρχει επίπεδο μαγειρέματος σε αυτό το διάστημα, η μονάδα μεταβαίνει αυτόματα στην «**απενεργοποιημένη κατάσταση**» με ένα ηχητικό σήμα.

## Ένδειξη υπολειπόμενης θερμότητας

Αν είναι αναμμένο το εικονίδιο  ην ένδειξη της εστίας, αυτό σημαίνει ότι η σχετική ζώνη μαγειρέματος είναι ακόμα καυτή. Μπορεί να χρησιμοποιηθεί για θέρμανση μιας μικρής ποσότητας φαγητού (βλ. Εικ. 4).

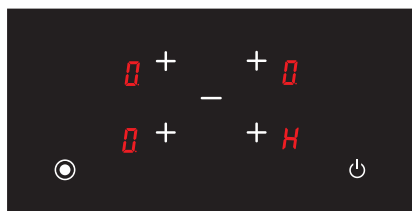

Εικόνα 4

**ΠΡΟΕΙΔΟΠΟΙΗΣΗ:** Σε περίπτωση διακοπής ρεύματος, η ένδειξη υπολειπόμενης θερμότητας δεν είναι αναμμένη, και επομένως δεν προειδοποιεί τη χρήστη για την υψηλή θερμοκρασία.



**ΠΡΟΕΙΔΟΠΟΙΗΣΗ:** Η ένδειξη υπολειπόμενης θερμότητας κάθε ζώνης μαγειρέματος παραμένει ενεργή έως ότου η μετρούμενη θερμοκρασία του γυαλιού πέσει κάτω από +60 °C.

## Ενεργοποίηση των ζωνών μαγειρέματος της εστίας

1.  Ενεργοποιήστε την εστία πατώντας το πλήκτρο (βλ. Εικ. 5).





Εικόνα 5

2. Πατήστε το πλήκτρο επιλογής της αντίστοιχης ζώνης μαγειρέματος. Με το πρώτο άγγιγμα, θα εμφανιστεί το σύμβολο  στη σχετική ζώνη μαγειρέματος (βλ. Εικ. 6). Επιπλέον, το σχετικό πλήκτρο επιλογής ζώνης μαγειρέματος λειτουργεί ως πλήκτρο  μετά το πρώτο άγγιγμα.





Εικόνα 6

3. Το επίπεδο μαγειρέματος της σχετικής ζώνης μαγειρέματος μπορεί να ρυθμιστεί από το 1 έως το 9 και από το 9 έως το 1 χρησιμοποιώντας  και  τα πλήκτρα (βλ. Σχήμα 7).



Εικόνα 7

**Προειδοποίηση:** Αν η επιλεγμένη ζώνη μαγειρέματος είναι καυτή, τότε θα εμφανιστεί το εικονίδιο  αντί για το εικονίδιο  μετά την επιλογή ζώνης μαγειρέματος.

## Λειτουργία Αυτόματης Θέρμανσης **A**

Η λειτουργία Αυτόματης Θέρμανσης επιτρέπει στην εστία να χρησιμοποιηθεί σε πλήρη ισχύ για συγκεκριμένη χρονική περίοδο ανάλογα με το επιλεγμένο επίπεδο μαγειρέματος.

### Για να ενεργοποιήσετε τη λειτουργία αυτόματης θέρμανσης

1.  Ενεργοποιήστε την εστία πατώντας το πλήκτρο (Βλ. Εικ. 8).



Εικόνα 8

2. Ρυθμίστε το επίπεδο μαγειρέματος της σχετικής ζώνης μαγειρέματος σε **9** (Βλ. Εικ. 9).



Εικόνα 9

3. Κατόπιν, αν πατήσετε άλλη μία φορά το πλήκτρο σχετικό πλήκτρο επιλογής ζώνης μαγειρέματος, ενεργοποιείται η λειτουργία αυτόματης θέρμανσης και εμφανίζεται στην οθόνη το εικονίδιο **A** (Βλ. Εικ. 13).



Εικόνα 10

4. Μετά τη ρύθμιση της αυτόματης θέρμανσης, μπορείτε να ρυθμίσετε το επιθυμητό επίπεδο μαγειρέματος χρησιμοποιώντας το σχετικό πλήκτρο επιλογής ζώνης μαγειρέματος και το πλήκτρο  (βλ. Εικ. 14). Το εικονίδιο και το επιλεγμένο επίπεδο μαγειρέματος εμφανίζονται εναλλάξ στην οθόνη.

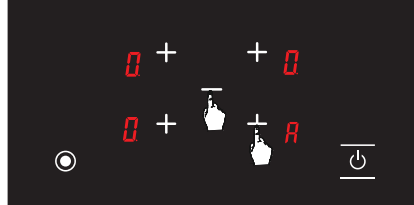

Εικόνα 11

### Απενεργοποίηση των ζωνών μαγειρέματος της εστίας

1. Μπορείτε να απενεργοποιήσετε την εστία πατώντας το πλήκτρο  (Βλ. Εικ. 12).



Εικόνα 12

2. Όταν πατήσετε ταυτόχρονα το σχετικό πλήκτρο επιλογής ζώνης μαγειρέματος και το πλήκτρο , το επίπεδο θερμοκρασίας της σχετικής ζώνης μαγειρέματος μειώνεται στο **0** (Βλ. Εικ. 13).

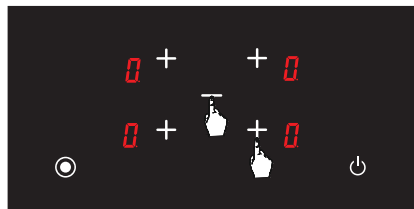

Εικόνα 13

3. Εναλλακτικά, μπορείτε να χρησιμοποιήσετε το πλήκτρο **+** για να φέρετε το επίπεδο θερμοκρασίας σε **0** σε όλες τις ζώνες μαγειρέματος (βλ. Εικ. 14). Όταν το επίπεδο θερμοκρασίας όλων των ζωνών μαγειρέματος γίνει **0**, η εστία θα πρέπει να απενεργοποιηθεί μετά από 20 δευτερόλεπτα.

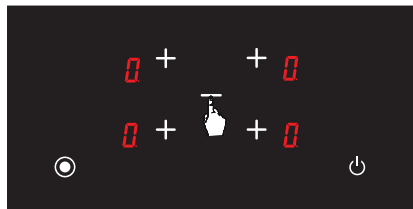

Εικόνα 14

4. Αν οποιαδήποτε ζώνη μαγειρέματος είναι ακόμα καυτή μετά από 20 δευτερόλεπτα, έως ότου η θερμοκρασία της σχετικής ζώνης μαγειρέματος πέσει κάτω από +60 °C, εμφανίζεται στην οθόνη το σύμβολο **H** (βλ. Εικ. 15). Δεν εμφανίζεται κανένα εικονίδιο μετά την απενεργοποίηση της εστίας αν δεν είναι καυτή η σχετική ζώνη μαγειρέματος.

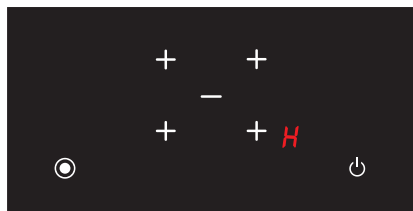

Εικόνα 15

## Λειτουργία Κλειδώματος προστασίας (προαίρ.)

### Για να ενεργοποιησετε το κλειδωμα προστασίας

1. **⏻** Ενεργοποιήστε την εστία πατώντας το πλήκτρο (βλ. Εικ. 16).



Εικόνα 16

2. Πατήστε ταυτόχρονα το πλήκτρο επιλογής της μπροστινής δεξιάς ζώνης μαγειρέματος (**+**) και το πλήκτρο μείον (**-**) (βλ. Εικ. 17), και τότε θα ακούσετε ένα σύντομο προειδοποιητικό σήμα. Κατόπιν, απομακρύνετε τα δάκτυλά σας από τον πίνακα ελέγχου της εστίας.



Εικόνα 17

3. Πατήστε πάλι το πλήκτρο επιλογής της μπροστινής δεξιάς ζώνης μαγειρέματος (**+**) (βλ. Εικ. 18).



Εικόνα 18

4. Τότε ενεργοποιείται το κλειδωμα προστασίας και εμφανίζεται το εικονίδιο **L** σε όλες τις ζώνες μαγειρέματος για να υποδείξει αυτή την κατάσταση (βλ. Εικ. 19). Τα εικονίδια **L** και **H** εμφανίζονται εναλλάξ αν οποιαδήποτε ζώνη μαγειρέματος είναι καυτή.

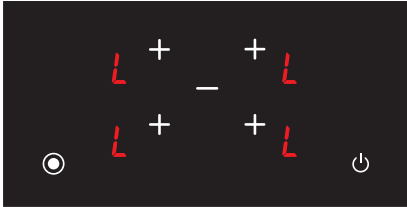

Εικόνα 19

### Για πλήρη απενεργοποίηση της παιδικής ασφάλειας

1. Το εικονίδιο **L** εμφανίζεται σε όλες τις ενδείξεις όταν η εστία είναι ενεργοποιημένη και το κλειδωμα προστασίας είναι ενεργό (βλ. Εικ. 20). Τα εικονίδια **L** και **H** εμφανίζονται εναλλάξ αν οποιαδήποτε ζώνη μαγειρέματος είναι καυτή. Μπορείτε να ενεργοποιήσετε ή να απενεργοποιήσετε την εστία μόνο με το πλήκτρο **⏻**.

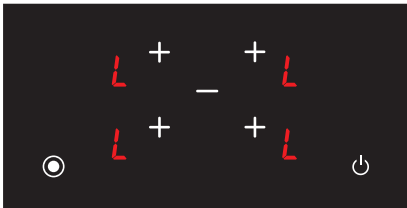

Εικόνα 20

2. **⏻** Ενεργοποιήστε την εστία πατώντας το πλήκτρο (βλ. Εικ. 21).



Εικόνα 21

3. Πατήστε ταυτόχρονα το πλήκτρο επιλογής της μπροστινής δεξιάς ζώνης μαγειρέματος (**+**) και το πλήκτρο μείον (**-**) (βλ. Εικ. 22), και τότε θα ακούσετε ένα σύντομο προειδοποιητικό σήμα. Κατόπιν, απομακρύνετε τα δάκτυλά σας από τον πίνακα ελέγχου της εστίας.

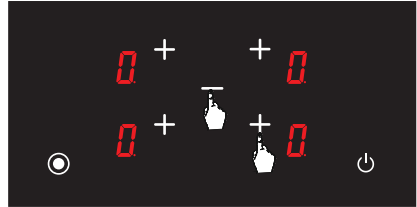

Εικόνα 22

4. Το εικονίδιο **H** εμφανίζεται σε όλες τις ενδείξεις (βλ. Εικ. 23). Τα εικονίδια **H** και **H** εμφανίζονται εναλλάξ αν οποιαδήποτε ζώνη μαγειρέματος είναι καυτή.



Εικόνα 23

**Προειδοποίηση:** Με τα βήματα που περιγράφονται σε αυτό το τμήμα, το κλειδωμα προστασίας απενεργοποιείται μόνο έως ότου απενεργοποιηθεί η εστία. Με άλλα λόγια, το κλειδωμα προστασίας θα ενεργοποιηθεί πάλι αν η μονάδα απενεργοποιηθεί και ενεργοποιηθεί πάλι. Επομένως, το κλειδωμα προστασίας θα ενεργοποιείται όταν η εστία απενεργοποιηθεί και ενεργοποιηθεί πάλι.





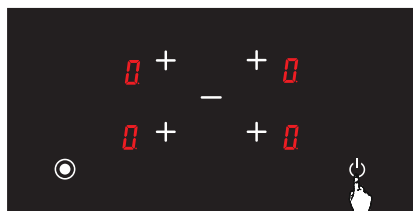

## Για πλήρη απενεργοποίηση της παιδικής ασφάλειας

1.  Ενεργοποιήστε την εστία πατώντας το πλήκτρο (βλ. Εικ. 24).



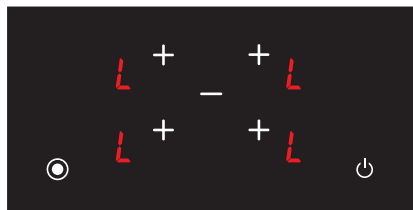

Εικόνα 24

2. Το εικονίδιο  εμφανίζεται σε όλες τις ενδείξεις όταν η εστία είναι ενεργοποιημένη και το κλειδωμα προστασίας είναι ενεργό (βλ. Εικ. 25). Τα εικονίδια  και  εμφανίζονται εναλλάξ αν οποιαδήποτε ζώνη μαγειρέματος είναι καυτή. Μπορείτε να ενεργοποιήσετε ή να απενεργοποιήσετε την εστία μόνο με το πλήκτρο .



Εικόνα 25

3. Πατήστε ταυτόχρονα το πλήκτρο επιλογής δεξιάς μπροστινής ζώνης μαγειρέματος () και του πλήκτρου μείον () (βλ. Εικ. 26), και τότε θα ακούσετε ένα σύντομο προειδοποιητικό σήμα. Κατόπιν, απομακρύνετε τα δάκτυλά σας από τον πίνακα ελέγχου της εστίας.



Εικόνα 26

4. Πατήστε πάλι το πλήκτρο  (βλ. Εικ. 27). Αυτό θα εκτελεστεί αμέσως μετά το 2ο βήμα. Το κλειδωμα προστασίας απενεργοποιείται μόνιμα. Με άλλα λόγια, το κλειδωμα προστασίας θα παραμείνει απενεργοποιημένο ακόμα και αν η μονάδα απενεργοποιηθεί και ενεργοποιηθεί πάλι.



Εικόνα 27

5. Η μονάδα μεταβαίνει σε κατάσταση αναμονής μετά από αυτές τις διαδικασίες. Ωστόσο, το εικονίδιο  θα εμφανίζεται σε περίπτωση καυτής ζώνης μαγειρέματος ακόμα και αν η μονάδα μεταβεί σε κατάσταση αναμονής (βλ. Εικ. 28).

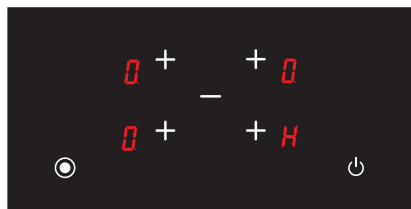

Εικόνα 28

**ΠΡΟΕΙΔΟΠΟΙΗΣΗ:** Το κλειδωμα προστασίας θα απενεργοποιείται σε περίπτωση διακοπής ρεύματος.

## Πλήκτρο επιλογής ειδικής λειτουργίας

Το πλήκτρο επιλογής ειδικών λειτουργιών ελέγχει τις διπλές και διπλές οβάλ ζώνες μαγειρέματος. Όταν επιλέγονται για μαγείρεμα διπλές ή διπλές οβάλ ζώνες μαγειρέματος, τότε ενεργοποιούνται και οι δύο αντιστάσεις αυτών των ζωνών μαγειρέματος. Μπορείτε να επιλέξετε τη μία ζώνη μαγειρέματος από τις διπλές και διπλές οβάλ ζώνες μαγειρέματος, πατώντας το πλήκτρο επιλογής ειδικής λειτουργίας . Πατήστε πάλι το πλήκτρο επιλογής ειδικής λειτουργίας για να ενεργοποιήσετε και τις δύο περιοχές των ζωνών μαγειρέματος.

Ένα εικονίδιο τελείας ( ● ) εμφανίζεται δίπλα από το επίπεδο μαγειρέματος της σχετικής ζώνης μαγειρέματος όταν είναι ενεργές και οι δύο περιοχές των διπλών και διπλών οβάλ ζωνών μαγειρέματος (βλ. Εικ. 29).

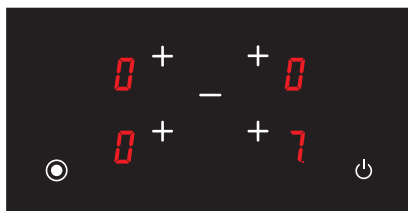

Εικόνα 29

Το επίπεδο μαγειρέματος εμφανίζεται μόνο του χωρίς εικονίδιο τελείας ( ● ) όταν ενεργοποιείται μία μόνο περιοχή από αυτές τις ζώνες μαγειρέματος με άγγιγμα του πλήκτρου επιλογής ειδικής λειτουργίας  (βλ. Εικ. 30).

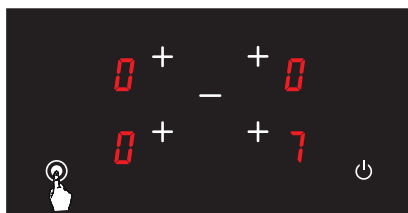

Εικόνα 30

## Για εστίες με 3 ζώνες μαγειρέματος



Πάνω αριστερό πλήκτρο επιλογής ζώνης μαγειρέματος



Πλήκτρο Συσ



Κάτω αριστερό πλήκτρο επιλογής ζώνης μαγειρέματος



Πλήκτρο Μείον



Πλήκτρο επιλογής δεξιάς περιοχής μαγειρέματος



Πλήκτρο ενεργοποίησης/ απενεργοποίησης (On/off)





Πλήκτρο επιλογής ειδικής λειτουργίας



Εικονίδιο ένδειξης θερμοκρασίας



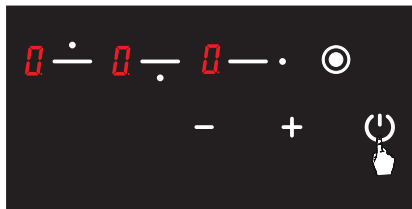

## Ενεργοποίηση της εστίας

**Σημείωση:** Η μονάδα γίνεται λειτουργική μέσα σε 1 δευτερόλεπτο από τη σύνδεσή της στο ρεύμα δικτύου. Όλες οι LED και ενδείξεις ανάβουν για 1 δευτερόλεπτο.

Η μονάδα ενεργοποιείται με πάτημα του πλήκτρου . Σε όλες τις ενδείξεις εμφανίζεται το σύμβολο  (Βλ. Εικ. 1).



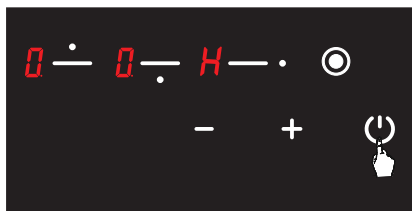

Εικόνα 1

Αν η θερμοκρασία του γυαλιού πάνω από τις ζώνες μαγειρέματος είναι πάνω από + 60°C, εμφανίζονται εναλλάξ τα εικονίδια  και  στην ένδειξη της αντίστοιχης ζώνης ( = 0,5 δευτερόλεπτα,  = 0,5 δευτερόλεπτα) (βλ. Εικ. 2).



Εικόνα 2

## Απενεργοποίηση της εστίας

Η μονάδα απενεργοποιείται με πάτημα του πλήκτρου  (βλ. Εικ. 3). Μπορείτε να απενεργοποιήσετε τη μονάδα πατώντας το πλήκτρο  ακόμα και αν είναι ενεργό το κλείδωμα προστασίας.



Εικόνα 3

**ΠΡΟΕΙΔΟΠΟΙΗΣΗ:** Τα ηλεκτρονικά εξαρτήματα παραμένουν ενεργά για 20 δευτερόλεπτα. Αν δεν υπάρχει επίπεδο μαγειρέματος σε αυτό το διάστημα, η μονάδα μεταβαίνει αυτόματα στην «**απενεργοποιημένη κατάσταση**» με ένα ηχητικό σήμα.

## Ένδειξη υπολειπόμενης θερμότητας

Αν είναι αναμμένο το εικονίδιο  στην ένδειξη της εστίας, αυτό σημαίνει ότι η σχετική ζώνη μαγειρέματος είναι ακόμα καυτή. Μπορεί να χρησιμοποιηθεί για θέρμανση μιας μικρής ποσότητας φαγητού (βλ. Εικ. 4).

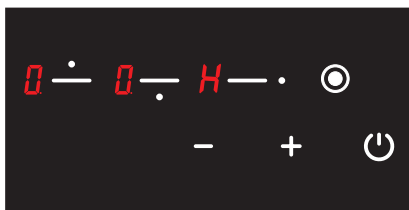

Εικόνα 4

**ΠΡΟΕΙΔΟΠΟΙΗΣΗ:** Σε περίπτωση διακοπής ρεύματος, η ένδειξη υπολειπόμενης θερμότητας δεν είναι αναμμένη, και επομένως δεν προειδοποιεί τη χρήστη για την υψηλή θερμοκρασία.

**ΠΡΟΕΙΔΟΠΟΙΗΣΗ:** Η ένδειξη υπολειπόμενης θερμότητας κάθε ζώνης μαγειρέματος παραμένει ενεργή έως ότου η μετρούμενη θερμοκρασία του γυαλιού πέσει κάτω από +60 °C.

## Ενεργοποίηση των ζωνών μαγειρέματος της εστίας

1.  Ενεργοποιήστε την εστία πατώντας το πλήκτρο (Βλ. Εικ. 5).





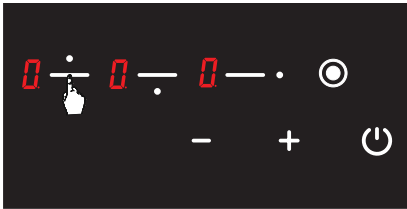

Εικόνα 5

2. Πατήστε το πλήκτρο επιλογής της αντίστοιχης ζώνης μαγειρέματος. Με το πρώτο άγγιγμα, θα εμφανιστεί στη σχετική ζώνη μαγειρέματος το εικονίδιο  (Βλ. Εικ. 6).



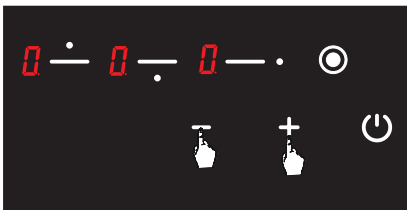

Εικόνα 6

3. Το επίπεδο ισχύος της σχετικής ζώνης μαγειρέματος μπορεί να ρυθμιστεί από  σε 9 με χρήση των πλήκτρων  και  ή από 9 σε  ανάλογα με τον εξοπλισμό της εστίας (Βλ. Εικ. 7).



Εικόνα 7

**Προειδοποίηση:** Αν η επιλεγμένη ζώνη μαγειρέματος είναι καυτή, τότε θα εμφανιστεί το εικονίδιο,  αντί για το εικονίδιο  μετά την επιλογή ζώνης μαγειρέματος.

## Λειτουργία Διατήρησης Θερμότητας (προαίρ.)

Η λειτουργία διατήρησης θερμότητας διατηρεί ζεστό το μαγειρεμένο φαγητό που έχει τοποθετηθεί πάνω σε μια ζώνη μαγειρέματος. Σε αυτή τη λειτουργία, η επιλεγμένη ζώνη μαγειρέματος λειτουργεί με μειωμένη ισχύ. Η λειτουργία διατήρησης θερμότητας είναι και αυτή ένα επίπεδο μαγειρέματος.

### Για να ενεργοποιήσετε τη λειτουργία διατήρησης θερμότητας

1.  Ενεργοποιήστε την εστία πατώντας το πλήκτρο (Βλ. Εικ. 8).

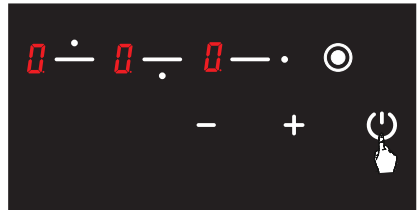

Εικόνα 8

2. Πατήστε μία φορά το σχετικό πλήκτρο επιλογής ζώνης μαγειρέματος. Όταν αγγίζετε πρώτη φορά, εμφανίζεται το εικονίδιο  (Βλ. Εικ. 9).

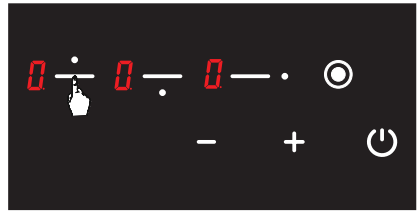

Εικόνα 9

3. Κατόπιν, πατήστε μία φορά το πλήκτρο **+**. Με αυτό το άγγιγμα, θα εμφανιστεί το εικονίδιο **H** στη σχετική ζώνη μαγειρέματος (βλ. Εικ. 10). Έτσι θα ενεργοποιηθεί η λειτουργία διατήρησης θερμότητας.

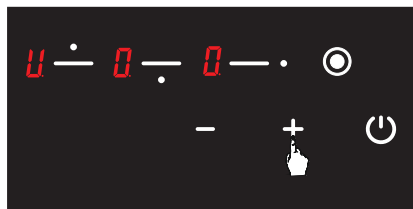

Εικόνα 10

### Απενεργοποίηση των ζωνών μαγειρέματος της εστίας

1. Μπορείτε να απενεργοποιήσετε την εστία πατώντας το πλήκτρο **⏻** (βλ. Εικ. 11).



Εικόνα 11

2. Χρησιμοποιώντας τα πλήκτρα **+** και **-**, φέρτε το επίπεδο θερμοκρασίας σε όλες τις ζώνες μαγειρέματος σε **0** (βλ. Εικ. 12). Η εστία θα απενεργοποιηθεί αυτόματα μετά από 20 δευτερόλεπτα.

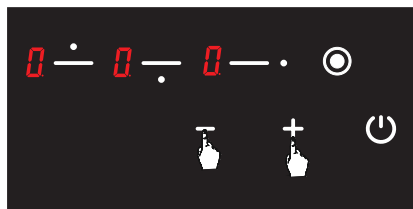

Εικόνα 12

3. Αν οποιαδήποτε ζώνη μαγειρέματος είναι ακόμα καυτή μετά από 20 δευτερόλεπτα, εμφανίζεται το σύμβολο **H** έως ότου η θερμοκρασία της σχετικής ζώνης μαγειρέματος πέσει κάτω από τους +60 °C (βλ. Εικ. 13). Δεν εμφανίζεται κανένα εικονίδιο μετά την απενεργοποίηση της εστίας αν δεν είναι καυτή η σχετική ζώνη μαγειρέματος.



Εικόνα 13

### Λειτουργία Κλειδώματος προστασίας (προαιρ.)

Για να ενεργοποιήσετε το κλειδωμα προστασίας

1. Πατήστε ταυτόχρονα το πάνω αριστερό πλήκτρο επιλογής ζώνης μαγειρέματος (**⏻**) και το πλήκτρο μείον (**-**), και θα ακούσετε ένα σύντομο προειδοποιητικό σήμα εκείνη τη στιγμή (βλ. Εικ. 14). Κατόπιν απομακρύνετε τα δάκτυλά σας από τον πίνακα ελέγχου της εστίας.

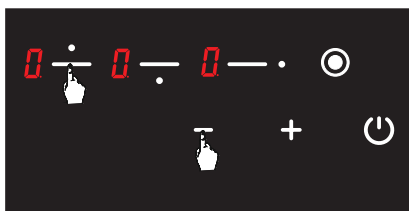

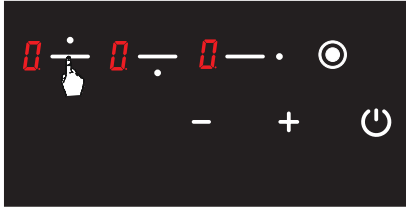

Εικόνα 14

2. Πατήστε πάλι το πάνω αριστερό πλήκτρο επιλογής ζώνης μαγειρέματος (  ) (βλ. Εικ. 15).





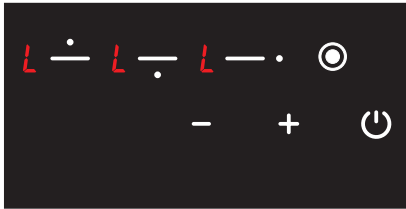

Εικόνα 15

3. Τότε ενεργοποιείται το κλειδωμα προστασίας και εμφανίζεται το εικονίδιο  σε όλες τις ζώνες μαγειρέματος για να υποδείξει αυτή την κατάσταση (βλ. Εικ. 16). Τα εικονίδια  και  εμφανίζονται εναλλάξ αν οποιαδήποτε ζώνη μαγειρέματος είναι καυτή.





Εικόνα 16

**Για να απενεργοποιήσετε το κλειδωμα προστασίας έως ότου απενεργοποιηθεί η εστία**

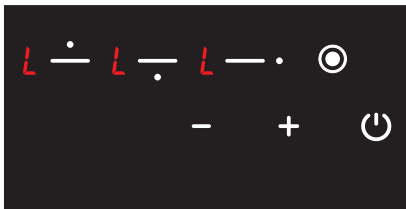
1. Το εικονίδιο  εμφανίζεται σε όλες τις ενδείξεις όταν η εστία είναι ενεργοποιημένη και το κλειδωμα προστασίας είναι ενεργό (βλ. Εικ. 17). Τα εικονίδια  και  εμφανίζονται εναλλάξ αν οποιαδήποτε ζώνη μαγειρέματος είναι καυτή. Μπορείτε να ενεργοποιήσετε ή να απενεργοποιήσετε την εστία μόνο με το πλήκτρο .



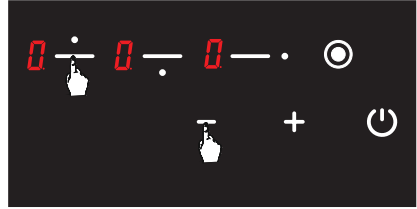

Εικόνα 17

2. Πατήστε το πάνω αριστερό πλήκτρο επιλογής ζώνης μαγειρέματος (  ) και το πλήκτρο μείον (  ) ταυτόχρονα (βλ. Εικ. 18). Θα ακούσετε τότε ένα σύντομο προειδοποιητικό σήμα. Κατόπιν, απομακρύνετε τα δάκτυλά σας από τον πίνακα ελέγχου της εστίας.



Εικόνα 18

3. Το εικονίδιο  εμφανίζεται σε όλες τις ενδείξεις (βλ. Εικ. 19). Τα εικονίδια  και  εμφανίζονται εναλλάξ αν οποιαδήποτε ζώνη μαγειρέματος είναι καυτή.

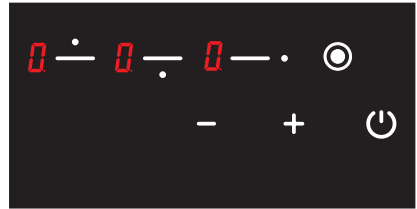

Εικόνα 19



**Προειδοποίηση:** Με τα βήματα που περιγράφονται σε αυτό το τμήμα, το κλειδωμα προστασίας απενεργοποιείται μόνο έως ότου απενεργοποιηθεί η εστία. Με άλλα λόγια, το κλειδωμα προστασίας θα ενεργοποιηθεί πάλι αν η μονάδα απενεργοποιηθεί και ενεργοποιηθεί πάλι. Επομένως, το κλειδωμα προστασίας θα ενεργοποιείται όταν η εστία απενεργοποιηθεί και ενεργοποιηθεί πάλι.

## Για πλήρη απενεργοποίηση της παιδικής ασφάλειας

1. Το εικονίδιο **L** εμφανίζεται σε όλες τις ενδείξεις όταν η εστία είναι ενεργοποιημένη και το κλείδωμα προστασίας είναι ενεργό (βλ. Εικ. 20). Τα εικονίδια **L** και **H** εμφανίζονται εναλλάξ αν οποιαδήποτε ζώνη μαγειρέματος είναι καυτή. Μπορείτε να ενεργοποιήσετε ή να απενεργοποιήσετε την εστία μόνο με το πλήκτρο .



Εικόνα 20

2. Πατήστε το πάνω αριστερό πλήκτρο επιλογής ζώνης μαγειρέματος () και το πλήκτρο μείον () ταυτόχρονα (βλ. Εικ. 21). Θα ακούσετε τότε ένα σύντομο προειδοποιητικό σήμα. Κατόπιν, απομακρύνετε τα δάκτυλά σας από τον πίνακα ελέγχου της εστίας.



Εικόνα 21

3. Πατήστε πάλι το πλήκτρο  (βλ. Εικ. 22). Αυτό πρέπει να γίνει αμέσως μετά το 2ο βήμα. Το κλείδωμα προστασίας απενεργοποιείται μόνιμα. Με άλλα λόγια, το κλείδωμα προστασίας θα παραμένει απενεργοποιημένο ακόμα και αν η μονάδα απενεργοποιηθεί και ενεργοποιηθεί πάλι.

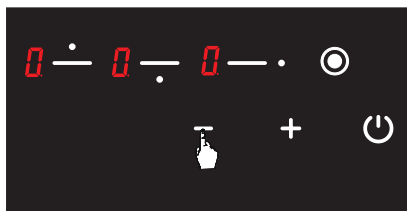

Εικόνα 22

4. Η μονάδα μεταβαίνει σε κατάσταση αναμονής μετά από αυτές τις διαδικασίες. Ωστόσο, το εικονίδιο **H** θα εμφανίζεται σε περίπτωση καυτής ζώνης μαγειρέματος ακόμα και αν η μονάδα μεταβεί σε κατάσταση αναμονής (βλ. Εικ. 23).



Εικόνα 23

**ΠΡΟΕΙΔΟΠΟΙΗΣΗ:** Το κλείδωμα προστασίας θα απενεργοποιείται σε περίπτωση διακοπής ρεύματος.

## Πλήκτρο επιλογής ειδικής λειτουργίας

Το πλήκτρο επιλογής ειδικής λειτουργίας ελέγχει τη διπλή ζώνη μαγειρέματος. Αν επιλεγεί για μαγείρεμα η διπλή ζώνη μαγειρέματος, ενεργοποιούνται και οι δύο περιοχές αυτής της ζώνης μαγειρέματος. Μπορείτε να επιλέξετε μόνο μία περιοχή της διπλής ζώνης μαγειρέματος πατώντας το πλήκτρο επιλογής ειδικής λειτουργίας . Αγγίξτε πάλι το πλήκτρο επιλογής ειδικής λειτουργίας αν θέλετε να ενεργοποιήσετε και τις δύο περιοχές της ζώνης μαγειρέματος.

Όταν είναι ενεργές και οι δύο περιοχές της διπλής ζώνης μαγειρέματος εμφανίζεται ένα εικονίδιο τελείας ( ● ) δίπλα στο επίπεδο μαγειρέματος της σχετικής ζώνης μαγειρέματος (Βλ. Εικ. 24).

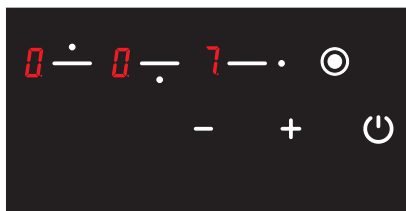

Εικόνα 24

Το επίπεδο μαγειρέματος εμφανίζεται μόνο του χωρίς εικονίδιο τελείας ( ● ) όταν ενεργοποιείται μία μόνο περιοχή της διπλής ζώνης μαγειρέματος με άγγιγμα του πλήκτρου επιλογής ειδικής λειτουργίας  (Βλ. Εικ. 25).



Εικόνα 25

## Για εστίες με 2 ζώνες μαγειρέματος



Πάνω πλήκτρο επιλογής ζώνης μαγειρέματος



Πλήκτρο Μειον



Κάτω πλήκτρο επιλογής ζώνης μαγειρέματος



Πλήκτρο ενεργοποίησης/ απενεργοποίησης (On/off)



Πλήκτρο επιλογής ειδικής λειτουργίας



Εικονίδιο ένδειξης θερμοκρασίας



Πλήκτρο Συν







## Ενεργοποίηση της εστίας

**Σημείωση:** Η μονάδα γίνεται λειτουργική μέσα σε 1 δευτερόλεπτο από τη σύνδεσή της στο ρεύμα δικτύου. Όλες οι LED και οι ενδείξεις ανάβουν για 1 δευτερόλεπτο.

Η μονάδα ενεργοποιείται με πάτημα του πλήκτρου . Σε όλες τις ενδείξεις εμφανίζεται το σύμβολο (βλ. Εικ. 1).



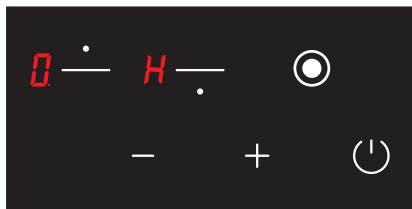

Εικόνα 1

Αν η θερμοκρασία του γυαλιού πάνω από τις ζώνες μαγειρέματος είναι πάνω από + 60°C, εμφανίζονται εναλλάξ τα εικονίδια  και  στην ένδειξη της αντίστοιχης ζώνης. ( = 0,5 δευτερόλεπτα,  = 0,5 δευτερόλεπτα) (βλ. Εικ. 2).



Εικόνα 2

## Απενεργοποίηση της εστίας

Η μονάδα απενεργοποιείται με πάτημα του πλήκτρου  (βλ. Εικ. 3). Μπορείτε να απενεργοποιήσετε τη μονάδα πατώντας το πλήκτρο  ακόμα και αν είναι ενεργό το κλείδωμα προστασίας.

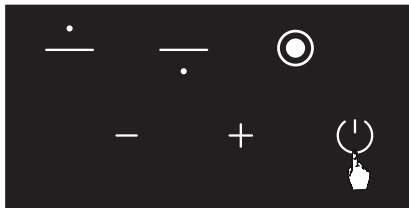

Εικόνα 3

**ΠΡΟΕΙΔΟΠΟΙΗΣΗ:** Τα ηλεκτρονικά εξαρτήματα παραμένουν ενεργά για 20 δευτερόλεπτα. Αν δεν υπάρχει επίπεδο μαγειρέματος σε αυτό το διάστημα, η μονάδα μεταβαίνει αυτόματα στην «**απενεργοποιημένη κατάσταση**» με ένα ηχητικό σήμα.

## Ένδειξη υπολειπόμενης θερμότητας

Αν είναι αναμμένο το εικονίδιο  στην ένδειξη της εστίας, αυτό σημαίνει ότι η σχετική ζώνη μαγειρέματος είναι ακόμα καυτή. Μπορεί να χρησιμοποιηθεί για θέρμανση μιας μικρής ποσότητας φαγητού (βλ. Εικ. 4).

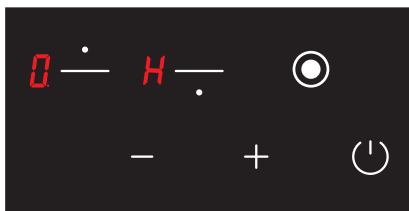

Εικόνα 4

**ΠΡΟΕΙΔΟΠΟΙΗΣΗ:** Σε περίπτωση διακοπής ρεύματος, η ένδειξη υπολειπόμενης θερμότητας δεν είναι αναμμένη, και επομένως δεν προειδοποιεί τη χρήστη για την υψηλή θερμοκρασία.

**ΠΡΟΕΙΔΟΠΟΙΗΣΗ:** Η ένδειξη υπολειπόμενης θερμότητας κάθε ζώνης μαγειρέματος παραμένει ενεργή έως ότου η μετρούμενη θερμοκρασία του γυαλιού πέσει κάτω από +60 °C.

## Ενεργοποίηση των ζωνών μαγειρέματος της εστίας

1.  Ενεργοποιήστε την εστία πατώντας το πλήκτρο (Βλ. Εικ. 5).

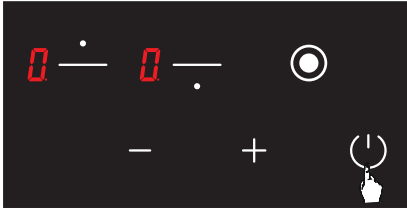



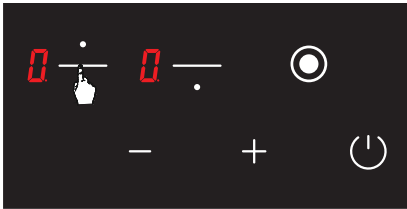

Εικόνα 5

2. Πατήστε το πλήκτρο επιλογής της αντίστοιχης ζώνης μαγειρέματος. Με το πρώτο άγγιγμα, θα εμφανιστεί στη σχετική ζώνη μαγειρέματος το εικονίδιο  (Βλ. Εικ. 6).



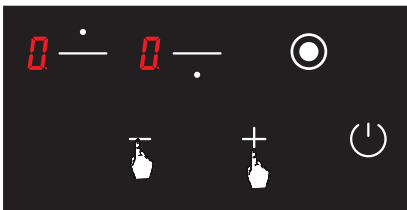

Εικόνα 6

3. Το επίπεδο ισχύος της σχετικής ζώνης μαγειρέματος μπορεί να ρυθμιστεί από  σε 9 με χρήση των πλήκτρων  και  ή από 9 σε  ανάλογα με τον εξοπλισμό της εστίας. (Βλ. Εικ. 7)



Εικόνα 7

**Προειδοποίηση:** Αν η επιλεγμένη ζώνη μαγειρέματος είναι καυτή, τότε θα εμφανιστεί το εικονίδιο  αντί για το εικονίδιο  μετά την επιλογή ζώνης μαγειρέματος.

## Λειτουργία Διατήρησης Θερμότητας (προαιρ.)

Η λειτουργία διατήρησης θερμότητας διατηρεί ζεστό το μαγειρεμένο φαγητό που έχει τοποθετηθεί πάνω σε μια ζώνη μαγειρέματος. Σε αυτή τη λειτουργία, η επιλεγμένη ζώνη μαγειρέματος λειτουργεί με μειωμένη ισχύ. Η λειτουργία διατήρησης θερμότητας είναι και αυτή ένα επίπεδο μαγειρέματος.

### Για να ενεργοποιήσετε τη λειτουργία διατήρησης θερμότητας

1.  Ενεργοποιήστε την εστία πατώντας το πλήκτρο (Βλ. Εικ. 8).

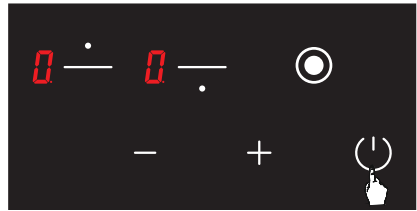

Εικόνα 8

2. Πατήστε μία φορά το σχετικό πλήκτρο επιλογής ζώνης μαγειρέματος. Όταν αγγίζετε πρώτη φορά, εμφανίζεται το εικονίδιο  (Βλ. Εικ. 9).



Εικόνα 9

3. Κατόπιν, πατήστε μία φορά το πλήκτρο **+**. Με αυτό το άγγιγμα, θα εμφανιστεί το εικονίδιο **H** στη σχετική ζώνη μαγειρέματος (βλ. Εικ. 10). Έτσι θα ενεργοποιηθεί η λειτουργία διατήρησης θερμότητας.

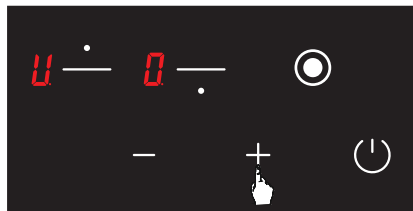

Εικόνα 10

### A<πενεργοποίηση των ζωνών μαγειρέματος της εστίας

1. Μπορείτε να απενεργοποιήσετε την εστία πατώντας το πλήκτρο **⏻** (βλ. Εικ. 11).

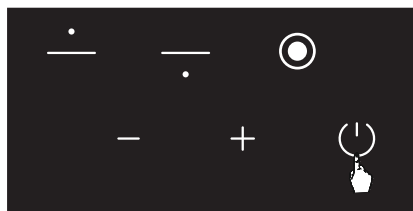

Εικόνα 11

2. Χρησιμοποιώντας τα πλήκτρα **+** και **-**, φέρτε το επίπεδο θερμοκρασίας σε όλες τις ζώνες μαγειρέματος σε **0** (βλ. Εικ. 12). Η εστία θα απενεργοποιηθεί αυτόματα μετά από 20 δευτερόλεπτα.

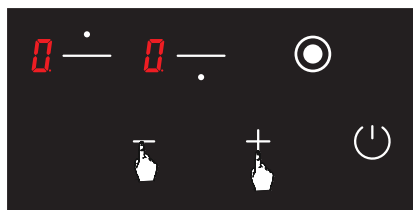

Εικόνα 12

3. Αν οποιαδήποτε ζώνη μαγειρέματος είναι ακόμα καυτή μετά από 20 δευτερόλεπτα, εμφανίζεται το σύμβολο **H** όπου η θερμοκρασία της σχετικής ζώνης μαγειρέματος πέσει κάτω από τους +60 °C (βλ. Εικ. 13). Δεν εμφανίζεται κανένα εικονίδιο μετά την απενεργοποίηση της εστίας αν δεν είναι καυτή η σχετική ζώνη μαγειρέματος.

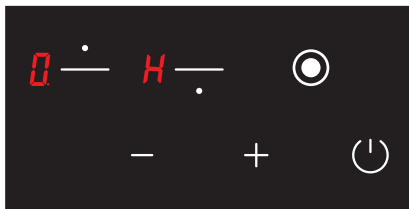

Εικόνα 13

### Λειτουργία Κλειδώματος προστασίας (προαίρ.)

Για να ενεργοποιήσετε το κλειδωμα προστασίας

1. Πατήστε το πάνω πλήκτρο επιλογής ζώνης μαγειρέματος (**■**) και το πλήκτρο μείον (**-**) ταυτόχρονα και θα ακούσετε ένα σύντομο προειδοποιητικό σήμα εκείνη τη στιγμή (βλ. Εικ. 14). Κατόπιν απομακρύνετε τα δάκτυλά σας από τον πίνακα ελέγχου της εστίας.



Εικόνα 14

2. Πατήστε πάλι το πάνω πλήκτρο επιλογής ζώνης μαγειρέματος (**■**) (βλ. Εικ. 15).



Εικόνα 15

3. Τότε ενεργοποιείται το κλειδωμα προστασίας και εμφανίζεται το εικονίδιο **L** σε όλες τις ζώνες μαγειρέματος για να υποδείξει αυτή την κατάσταση (βλ. Εικ. 16). Τα εικονίδια **L** και **H** εμφανίζονται εναλλάξ αν οποιαδήποτε ζώνη μαγειρέματος είναι καυτή.



Εικόνα 16

### Για να απενεργοποιήσετε το κλειδωμα προστασίας έως ότου απενεργοποιηθεί η εστία

1. Το εικονίδιο **L** εμφανίζεται σε όλες τις ενδείξεις όταν η εστία είναι ενεργοποιημένη και το κλειδωμα προστασίας είναι ενεργό (βλ. Εικ. 17). Τα εικονίδια **L** και **H** εμφανίζονται εναλλάξ αν οποιαδήποτε ζώνη μαγειρέματος είναι καυτή. Μπορείτε να ενεργοποιήσετε ή να απενεργοποιήσετε την εστία μόνο με το πλήκτρο **⏻**.



Εικόνα 17

2. Πατήστε το πάνω πλήκτρο επιλογής ζώνης μαγειρέματος (**⏻**) και το πλήκτρο μείον (**-**) ταυτόχρονα (βλ. Εικ. 18). Θα ακούσετε τότε ένα σύντομο προειδοποιητικό σήμα. Κατόπιν, απομακρύνετε τα δάκτυλά σας από τον πίνακα ελέγχου της εστίας.



Εικόνα 18

3. Το εικονίδιο **L** εμφανίζεται σε όλες τις ενδείξεις (βλ. Εικ. 19). Τα εικονίδια **L** και **H** εμφανίζονται εναλλάξ αν οποιαδήποτε ζώνη μαγειρέματος είναι καυτή.



Εικόνα 19



**Προειδοποίηση:** Με τα βήματα που περιγράφονται σε αυτό το τμήμα, το κλειδωμα προστασίας απενεργοποιείται μόνο έως ότου απενεργοποιηθεί η εστία. Με άλλα λόγια, το κλειδωμα προστασίας θα ενεργοποιηθεί πάλι αν η μονάδα απενεργοποιηθεί και ενεργοποιηθεί πάλι. Επομένως, το κλειδωμα προστασίας θα ενεργοποιείται όταν η εστία απενεργοποιηθεί και ενεργοποιηθεί πάλι.

### Για πλήρη απενεργοποίηση της παιδικής ασφάλειας

1. Το εικονίδιο **L** εμφανίζεται σε όλες τις ενδείξεις όταν η εστία είναι ενεργοποιημένη και το κλειδωμα προστασίας είναι ενεργό (βλ. Εικ. 20). Τα εικονίδια **L** και **H** εμφανίζονται εναλλάξ αν οποιαδήποτε ζώνη μαγειρέματος είναι καυτή. Μπορείτε να ενεργοποιήσετε ή να απενεργοποιήσετε την εστία μόνο με το πλήκτρο **⏻**.



Εικόνα 20

2. Πατήστε το πάνω πλήκτρο επιλογής ζώνης μαγειρέματος (  ) και το πλήκτρο μείον (  ) ταυτόχρονα (βλ. Εικ. 21). Θα ακούσετε τότε ένα σύντομο προειδοποιητικό σήμα. Κατόπιν απομακρύνετε τα δάκτυλά σας από τον πίνακα ελέγχου της εστίας.



Εικόνα 21

3. Πατήστε πάλι το πλήκτρο  (βλ. Εικ. 22). Αυτό πρέπει να γίνει αμέσως μετά το 2ο βήμα. Το κλειδωμα προστασίας απενεργοποιείται μόνιμα. Με άλλα λόγια, το κλειδωμα προστασίας θα συνεχίσει να είναι απενεργοποιημένο ακόμα και αν η μονάδα απενεργοποιηθεί και ενεργοποιηθεί πάλι.

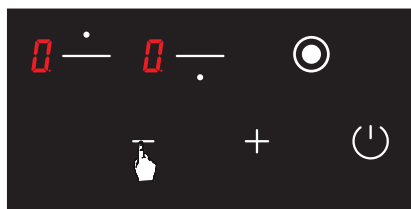

Εικόνα 22

4. Η μονάδα μεταβαίνει σε κατάσταση αναμονής μετά από αυτές τις διαδικασίες. Ωστόσο, το εικονίδιο  θα εμφανίζεται σε περίπτωση καυτής ζώνης μαγειρέματος ακόμα και αν η μονάδα μεταβεί σε κατάσταση αναμονής (βλ. Εικ. 23).

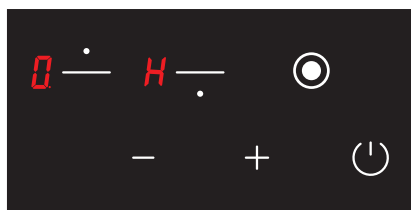

Εικόνα 23

**ΠΡΟΕΙΔΟΠΟΙΗΣΗ:** Το κλειδωμα προστασίας θα απενεργοποιηθεί σε περίπτωση διακοπής ρεύματος.



### Πλήκτρο επιλογής ειδικής λειτουργίας

Το πλήκτρο επιλογής ειδικής λειτουργίας ελέγχου τη διπλή ζώνη μαγειρέματος. Αν επιλεγεί για μαγειρέμα η διπλή ζώνη μαγειρέματος, ενεργοποιούνται και οι δύο περιοχές αυτής της ζώνης μαγειρέματος. Μπορείτε να επιλέξετε μόνο μία περιοχή της διπλής ζώνης μαγειρέματος πατώντας το πλήκτρο επιλογής ειδικής λειτουργίας . Αγγίξτε πάλι το πλήκτρο επιλογής ειδικής λειτουργίας αν θέλετε να ενεργοποιήσετε και τις δύο περιοχές της ζώνης μαγειρέματος.

Όταν είναι ενεργές και οι δύο περιοχές της διπλής ζώνης μαγειρέματος εμφανίζεται ένα εικονίδιο τελείας (  ) δίπλα στο επίπεδο μαγειρέματος της σχετικής ζώνης μαγειρέματος (βλ. Εικ. 24).



Εικόνα 24

Το επίπεδο μαγειρέματος εμφανίζεται μόνο του χωρίς εικονίδιο τελείας (  ) όταν ενεργοποιείται μία μόνο περιοχή της διπλής ζώνης μαγειρέματος με άγγιγμα του πλήκτρου επιλογής ειδικής λειτουργίας  (βλ. Εικ. 25).



Εικόνα 25

## ΣΥΝΤΗΡΗΣΗ ΚΑΙ ΚΑΘΑΡΙΣΜΟΣ

Πριν από την έναρξη της συντήρησης ή του καθαρισμού, αποσυνδέστε πρώτα το φις που παρέχει ηλεκτρικό ρεύμα στη μονάδα εστιών και κλείστε τη βαλβίδα αερίου. Εάν η μονάδα εστιών είναι ζεστή, περιμένετε να κρυώσει.

- ▷ Για να διασφαλιστεί μεγάλη διάρκεια ζωής της μονάδας εστιών και εξοικονόμηση, πρέπει να πραγματοποιείται τακτικός καθαρισμός και συντήρηση στη μονάδα εστιών.
- ▷ Μην καθαρίζετε τη μονάδα εστιών με αιχμηρά εργαλεία, όπως βούρτσες, σφρατάκι ή μαχαίρι. Μην χρησιμοποιείτε αποξεστικά, αιχμηρά ή όξινα υλικά ή απορρυπαντικά.
- ▷ Μετά τον καθαρισμό της μονάδας εστιών με πανί και σαπούνι, ξεπλύνετε τη μονάδα και, στη συνέχεια, σκουπίστε καλά με μαλακό πανί.
- ▷ Καθαρίστε τις γυάλινες επιφάνειες με ειδικό καθαριστικό για τα τζάμια. Καθώς οι χαρακίες στις γυάλινες επιφάνειες μπορεί να οδηγήσουν σε θραύση, κατά τον καθαρισμό γυάλινων επιφανειών μη χρησιμοποιείτε αποξεστικά καθαριστικά ή αιχμηρές μεταλλικές ξύστρες.
- ▷ Μην καθαρίζετε τη μονάδα εστιών με συσκευές καθαρισμού με ατμό.
- ▷ Κατά τον καθαρισμό της μονάδας εστιών, μη χρησιμοποιείτε εύφλεκτα υλικά όπως οξέα, διαλύτες και αέρια.
- ▷ Μην πλένετε τα πλαστικά και αλουμινένια μέρη της μονάδας εστιών στο πλυντήριο πιάτων.
- ▷ Εάν χυθεί στη μονάδα εστιών ξίδι, λεμόνι, αλάτι, κόκα κόλα και άλλα παρόμοια όξινα και αλκαλικά προϊόντα, καθαρίστε τα αμέσως.

### Μέθοδοι για την προστασία της κεραμικής επιφάνειας από ζημιάς

Η γυάλινη κεραμική επιφάνεια δεν είναι ευαίσθητη στη θερμότητα (έως 650 ° C) και τις διακυμάνσεις της θερμοκρασίας.

Είναι άθραυστο και ανθεκτικό υλικό σε γρατσουνιές έως κάποιο βαθμό. Ωστόσο, για να αποφύγετε οποιαδήποτε ζημιά, πρέπει να αποφεύγονται τα εξής:

- ▶ Ποτέ μην ρίχνετε κρύο νερό σε ζεστές εστίες.
- ▶ Μην στέκεστε πάνω από το κεραμικό γυάλινο έλ ασμα
- ▶ Μην τοποθετείτε βαριά αντικείμενα πάνω από τις εστίες.
- ▶ Μετά τη χρήση, βεβαιωθείτε ότι βάση των μαγειρικών σκευών και η επιφάνειες μαγειρέματος είναι καθαρές και στεγνές.
- ▶ Μην καθαρίζετε τα φαγητά (π.χ λαχανικά κλπ) στις επιφάνειες της εστίας. Κόκκοι άμμου, ζάχαρης, αλατιού, μπορεί να γρατσουνίσουν την επιφάνεια
- ▶ Μην τοποθετείτε εύφλεκτα υλικά, όπως χαρτόνι ή πλαστικό, πάνω στην εστία. Αντικείμενα όπως ο κασσίτερος, ο ψευδάργυρος, ή αλουμίνιο (καθώς και φύλλα αλουμινίου) μπορεί να λιώσουν σε καυτές επιφάνειες μαγειρέματος.
- ▶ Προσέξτε να μην αφήσετε ζαχαρούχα τρόφιμα ή χυμούς φρούτων. Η κεραμική επιφάνεια μπορεί να χρωματίζεται από αυτά.

## ΣΥΝΤΗΡΗΣΗ ΚΑΙ ΕΠΙΣΚΕΥΗ

### Προβλήματα και προτεινόμενες λύσεις

Μπορείτε να λύσετε τα προβλήματα που προκύπτουν στο προϊόν ανατρέχοντας στην παρακάτω λίστα πριν επικοινωνήσετε με το τεχνικό σέρβις.

- ▶ Ελέγξτε εάν το καλώδιο τροφοδοσίας της μονάδας εσιών είναι συνδεδεμένο.
- ▶ Ελέγξτε με ασφαλές τρόπο εάν υπάρχει ηλεκτρικό ρεύμα στο δίκτυο.
- ▶ Ελέγξτε τις ασφάλειες.

- ▶ Ελέγξτε εάν το καλώδιο τροφοδοσίας έχει υποστεί ζημιά.

### Κωδικοί σφάλματων και προτεινόμενες λύσεις

Στον παρακάτω πίνακα παρέχονται κωδικοί σφαλμάτων, οι πιθανές αιτίες τους και προτεινόμενες λύσεις.

**ΠΡΟΕΙΔΟΠΟΙΗΣΗ:** Ο παρακάτω πίνακας ισχύει για όλα τα μοντέλα.

Κωδικός σφάλματος	Περιγραφή σφάλματος	Πιθανή αιτία σφάλματος	Διόρθωση σφάλματος
ER 03 & συνεχές ηχητικό σήμα	Συνεχής χρήση πλήκτρων, η μονάδα ελέγχου διακόπηκε μετά 10 δευτερόλεπτα.	Νερό ή μαγειρικά σκεύη στο γυαλί πάνω από τη μονάδα ελέγχου.	Καθαρίστε την επιφάνεια λειτουργίας της εστίας.
ER 20	Βλάβη μνήμης flash.	Σφάλμα ^ C.	Αντικαταστήστε την ηλεκτρονική πλακέτα.
ER 21	Υπερβολική θερμοκρασία.	Η θερμοκρασία περιβάλλοντος των ηλεκτρονικών είναι πολύ υψηλή.	Αφήστε την επιφάνεια μαγειρέματος να κρυώσει. Ελέγξτε την επιβεβαίωση θερμοκρασίας της μονάδας ελέγχου.
ER 22	Σφάλμα αναγνώρισης πλήκτρου. Η μονάδα ελέγχου απενεργοποιείται μετά από 3,5 - 7,5 δευτ.	Βραχυκύκλωμα ή σφάλμα στην αναγνώριση πλήκτρων.	Αντικαταστήστε την ηλεκτρονική πλακέτα.
ER 31	Λανθασμένα δεδομένα διαμόρφωσης.	---	Απαιτείται νέα διαμόρφωση.
ER 36	Σφάλμα αισθητήρα θερμοκρασίας.	Βραχυκύκλωμα ή ηλεκτρονική πλακέτα απενεργοποιείται.	Αντικαταστήστε την ηλεκτρονική πλακέτα.
ER 40	Η τροφοδοσία ρεύματος είναι πολύ χαμηλή για ενεργοποίηση της συσκευής.	Πολύ υψηλή θερμοκρασία πρωτεύοντος PTC.	Αποσυνδέστε την εστία από το σύστημα παροχής ρεύματος.
ER 47	Σφάλμα επικοινωνίας μεταξύ της διαμόρφωσης ηλεκτρονικής πλακέτας και των εσιών.	Καμία επικοινωνία ή σφάλμα επικοινωνίας.	Βεβαιωθείτε ότι το καλώδιο σύνδεσης είναι συνδεδεμένο σωστά και λειτουργικά.
U 400	Λανθασμένη σύνδεση.	Η μονάδα ελέγχου είναι συνδεδεμένη λανθασμένα.	Συνδέστε την εστία στη σωστή τάση δικτύου.

**ΠΡΟΕΙΔΟΠΟΙΗΣΗ:** Αν η συσκευή χρησιμοποιηθεί σε μέγιστο επίπεδο για πολύ χρόνο, μπορεί να απενεργοποιηθεί αυτόματα. Αυτό είναι κανονικό μέτρο προστασίας για την ασφάλεια της συσκευής.

### Κανονες χειρισμου

- ▷ Χρησιμοποιήστε την αρχική συσκευασία του προϊόντος.
- ▷ Μεγάλη προσοχή κατά την μεταφορά του προϊόντος.
- ▷ Βεβαιωθείτε ότι η συσκευασία είναι κλειστή κατά τη διάρκεια του χειρισμού και τη μεταφορά.
- ▷ Προστατεύστε τη συσκευή από εξωτερικούς παράγοντες (όπως υγρασία, νερό, κλπ.) που μπορεί να προκαλέσουν ζημιά στη συσκευασία.
- ▷ Προσέξτε να μην προκληθεί βλάβη στη συσκευή (χτυπήματα, σταγόνες, κλπ.) κατά το χειρισμό και τη μεταφορά.

## ΣΥΣΤΑΣΕΙΣ ΓΙΑ ΤΗΝ ΕΞΟΙΚΟΝΟΜΗΣΗ ΤΗΣ ΕΝΕΡΓΕΙΑΣ

---

- ▷ Χρησιμοποιήστε κατασαρόλες με τα καπάκια τους.
- ▷ Χαμηλώστε την ένταση μαγειρέματος όταν αρχίζει η βράση.
- ▷ Μην υπερβαίνετε την ποσότητα νερού και ελαίου για να μειώσετε το χρόνο μαγειρέματος.
- ▷ Χρησιμοποιήστε τη συσκευή σας σε κατάλληλη ρύθμιση για το μαγείρεμα.

## ΑΠΟΡΡΙΨΗ

---



Η απόρριψη της συσκευασίας πρέπει να γίνεται με φιλικό για το περιβάλλον τρόπο.

Η συσκευή αυτή φέρει σήμανση σύμφωνα με την ευρωπαϊκή οδηγία 2012/19/ΕΕ σχετικά με τις χρησιμοποιημένες ηλεκτρικές και ηλεκτρονικές συσκευές (απόβλητα ειδών ηλεκτρικού και ηλεκτρονικού εξοπλισμού - ΑΗΗΕ).

Οι κατευθυντήριες οδηγίες καθορίζουν το πλαίσιο για την επιστροφή και την ανακύκλωση χρησιμοποιημένων συσκευών που ισχύει σε όλη την ΕΕ.

### Πληροφορίες συσκευασίας

Τα υλικά συσκευασίας του προϊόντος είναι ανακυκλώσιμα σύμφωνα με τους Εθνικούς Κανονισμούς για το Περιβάλλον.

Τα υλικά συσκευασίας δεν πρέπει να απορρίπτονται μαζί με οικιακά ή άλλα απόβλητα. Μεταφέρετέ τα στα σημεία συλλογής υλικών συσκευασίας που έχουν καθοριστεί από τις τοπικές αρχές.









**Argentina**

Industrias Spar  
San Luis S.A.  
Buenos Aires 1008  
Phone +54 11 4311 7655

**Australia**

Franke Aus. Pty. Ltd.  
(PR Kitchen Systems)  
Melbourne 3175  
Phone +61 3 9700 9100

**Belgium**

Franke N.V.  
9400 Ninove  
Phone +32 54 310 111

**Brazil**

Franke Sistemas de  
Cozinhas do Brasil Ltda.  
89219-512 Joinville, SC  
Phone +55 47 3431 0501

**Canada**

Franke Kindred  
Canada Ltd.  
Midland, ON L4R 4K9  
Phone +1 866 687 7465

**China**

Franke (China) Kitchen  
Systems Co., Ltd.  
Heshan, Guangdong, 529700  
Hotline 400 882 9898

**Czech Republic**

Franke s.r.o.  
190 00 Praha 9  
Phone +420 281 090 411

**Denmark**

Franke KS Denmark  
8520 Lystrup  
Phone +45 8624 9024

**Egypt**

Franke Kitchen Systems  
Egypt S.A.E.  
6th of October City  
Hotline 16828

**Finland**

Franke Finland Oy  
76850 Naarajärvi  
Phone +358 15 341 11

**France**

Franke France S.A.S.  
60230 Chambly  
Phone +33 130 289 400

**Germany**

Franke GmbH  
79713 Bad Säckingen  
Phone +49 7761 52 0

**Greece**

Franke Hellas S.A.  
19003 Markopoulo Attikis  
(Athens)  
Phone +30 22991 500 00

**Hong Kong SAR**

Franke Asia Hong Kong  
Causeway Bay  
Phone +852 3184 1900

**India**

Franke Faber India Pvt Ltd.  
Aurangabad - 431 136  
Phone 1800 209 3484

**Italy**

Franke S.p.A.  
37019 Peschiera del Garda  
Numero Verde 800 359 359

**Kazakhstan**

Franke Kazakhstan Ltd.  
040918 Almaty City  
Phone +7 727 297 3812

**Morocco**

Franke Kitchen System SARL  
21 000 Casablanca  
Phone +212 522 674 200

**Norway**

Franke KS Norway  
8520 Lystrup, Denmark  
Phone +47 35 566 450

**Poland**

Franke Polska Sp. z o.o.  
05-090 Raszyn  
Phone +48 22 711 6700

**Portugal**

Franke Portugal S.A.  
2735-531 Cacém  
Phone +351 21 426 9670

**Romania**

Franke Romania SRL  
Pantelimon 077145  
Phone +40 21 350 1550

**Russia**

Franke Russia GmbH  
199106 St. Petersburg  
Phone +7 812 703 1540

**Slovak Republic**

Franke Slovakia s.r.o.  
010 01 Žilina  
Phone +421 41 733 6200

**South Africa**

Franke South Africa  
Durban 4052  
Phone +27 31 450 6300

**Spain**

Franke España S.A.U.  
08174 Sant Cugat del Vallès  
Phone +34 93 565 3535

**Sweden**

Franke Futurum AB  
930 47 Byske  
Phone +46 912 405 00

**Switzerland**

Franke Küchentechnik AG  
4663 Aarburg  
Phone +41 800 583 243

**Thailand**

Franke (Thailand) Co., Ltd.  
Bangkok 10110  
Phone +66 2 013 7900

**The Netherlands**

Franke Nederland B.V.  
5700 AD Helmond  
Phone +31 492 585 111

**Turkey**

Franke Mutfak ve Banyo  
Sistemleri Sanayi  
ve Ticaret A.S.  
41400 Gebze Kocaeli  
Phone +90 262 644 6595

**Ukraine**

Franke Ukraina LLC  
02081 Kyiv  
Phone +38 044 492 0015

**United Arab Emirates**

Franke LLC  
Ras Al Khaimah  
Phone +971 7 203 4700

**United Kingdom**

Franke UK Ltd.  
Manchester M22 5WB  
Phone +44 161 436 6280

**USA**

Franke Kitchen Systems LLC  
Smyrna, TN 37167  
Phone 800 626 5771

