

Libret de Instrucțiuni

Руководство по эксплуатации

Bruksanvisning

Käyttöohje

Упутство за употребу

Príručka na obsluhu

CUPRINS

RO

| | |
|-----------------------------------|----|
| INFORMAȚII PRIVIND SIGURANȚA..... | 3 |
| CARACTERISTICI | 6 |
| INSTALAREA..... | 7 |
| UTILIZARE | 10 |
| ÎNȚREȚINERE ȘI CURĂȚARE | 11 |

УКАЗАТЕЛЬ

RU

| | |
|---------------------------------|----|
| ИНФОРМАЦИЯ ПО БЕЗОПАСНОСТИ..... | 13 |
| ХАРАКТЕРИСТИКИ | 16 |
| УСТАНОВКА..... | 17 |
| ЭКСПЛУАТАЦИЯ..... | 20 |
| ОЧИСТКА И ОБСЛУЖИВАНИЕ | 21 |

INNHOLD

NO

| | |
|---------------------------------|----|
| SIKKERHETSINFORMASJON | 23 |
| EGENSKAPER..... | 26 |
| INSTALLASJON..... | 27 |
| BRUK..... | 30 |
| RENGJØRING OG VEDLIKEHOLD | 31 |

SISÄLTÖ

FI

| | |
|---------------------------|----|
| TURVALLISUUSTIETOJA | 33 |
| MITAT JA OSAT..... | 36 |
| ASENNUS | 37 |
| KÄYTTÖ | 40 |
| PUNDISTUS JA HUOLTO | 41 |

ИНДЕКС

SR

| | |
|-------------------------------|----|
| БЕЗБЕДНОСНЕ ИНФОРМАЦИЈЕ | 43 |
| КАРАКТЕРИСТИКЕ | 46 |
| ИНСТАЛИРАЊЕ | 47 |
| УПОТРЕБА..... | 50 |
| ЧИШЋЕЊЕ И ОДРЖАВАЊЕ..... | 51 |

OBSAH

SK

| | |
|------------------------------|----|
| BEZPEČNOSTNÉ INFORMÁCIE..... | 53 |
| CHARAKTERISTIKY..... | 56 |
| INŠTALÁCIA | 57 |
| POUŽÍVANIE..... | 60 |
| ČISTENIE A ÚDRŽBA | 61 |

INFORMAȚII PRIVIND SIGURANȚA

i Pentru siguranța proprie și pentru utilizarea corectă a aparatului, citiți cu atenție acest manual înainte de instalare și punerea în funcțiune. Păstrați întotdeauna aceste instrucțiuni împreună cu aparatul, chiar dacă îl mutați sau îl vindeți. Utilizatorii trebuie să cunoască în întregime modul de funcționare și elementele de siguranță ale aparatului.

⚠ Conectarea cablurilor trebuie să fie efectuată de un tehnician calificat.

- Producătorul nu este responsabil pentru eventualele daune cauzate de instalarea și utilizarea incorectă.
- Distanța minimă de siguranță între plită și hotă este de 650 mm (unele modele pot fi montate la o înălțime mai mică; a se vedea paragraful referitor la dimensiunile de lucru și la instalare).
- Dacă în instrucțiunile de instalare pentru plita pe gaz se precizează o distanță mai mare decât cea indicată mai sus, aceasta trebuie respectată.
- Controlați ca tensiunea de rețea să corespundă celei indicate pe plăcuța cu date tehnice aplicată pe partea interioară a hotei.
- Dispozitivele de întrerupere trebuie să fie montate în instalația fixă în conformitate cu normele privind sistemele de cablare.
- Pentru aparatele din Clasa I, controlați ca rețeaua casnică de alimentare să dispună de o împământare adecvată.
- Conectați hota la canalul de evacuare a fumului cu ajutorul unei conducte cu diametrul minim de 120 mm. Traseul fumului trebuie să fie cât mai scurt posibil.
- Trebuie să se respecte toate normele referitoare la evacuarea aerului.
- Nu conectați hota aspirantă la conducte de evacuare care transportă fumuri de ardere (de ex. de la boilere, șemineuri etc.).

- Dacă hota este utilizată în combinație cu aparate neelectrice (de ex. aparate pe gaz), trebuie să se asigure un nivel suficient de aerisire în încăpere, pentru a împiedica returul gazelor de evacuare. Dacă hota de bucătărie este utilizată în combinație cu aparate nealimentate cu curent electric, presiunea negativă din încăpere nu trebuie să depășească 0,04 mbari, pentru a evita ca hota să aspire fumurile înapoi în încăpere.
- Aerul nu trebuie să fie evacuat printr-o conductă utilizată pentru evacuarea fumului de la aparatele de combustie alimentate cu gaz sau alți combustibili.
- În cazul în care cablul de alimentare este deteriorat, acesta trebuie să fie înlocuit de producător sau de un tehnician de la Serviciul de Asistență.
- Conectați ștecherul la o priză conformă normelor în vigoare, amplasată într-un loc accesibil.
- Referitor la măsurile tehnice și de siguranță ce trebuie adoptate pentru evacuarea fumului, este important să se respecte cu strictețe normele stabilite de autoritățile locale.

⚠ AVERTIZARE: înainte de a instala hota, îndepărtați peliculele de protecție.

- Utilizați numai șuruburi și elemente de prindere de tip corespunzător pentru hotă.

⚠ AVERTIZARE: lipsa instalării șuruburilor sau a dispozitivelor de fixare în conformitate cu aceste instrucțiuni poate cauza riscuri de șoc electric.

- Nu vă uitați direct prin instrumente optice (binoclu, lupă...).
- Nu pregătiți preparate flambate sub hotă: ar putea surveni un incendiu.
- Acest aparat poate fi folosit de copii cu vârsta de cel puțin 8 ani și de către persoane cu capacități fizice, senzoriale și mentale reduse sau lipsite de experiență și cunoștințe, cu condiția să fie supravegheate atent și instruite în privința modului de utilizare în siguranță a aparatului și în privința pericolelor pe care acesta le prezintă. Copiii nu trebuie să se joace cu aparatul. Curățarea și întreținerea nu trebuie să fie efectuate de copii, dacă aceștia nu sunt supravegheați.
- Copiii trebuie supravegheați pentru a nu se juca cu aparatul.

- Aparatul nu trebuie folosit de persoane (inclusiv copii) cu capacități fizice, senzoriale și mentale reduse sau lipsite de experiență și cunoștințe, cu excepția cazului în care sunt supravegheate și instruite în legătură cu folosirea aparatului.

 Componentele accesibile pot deveni fierbinți în timpul utilizării aparatelor de gătit.

- Curățați și/sau înlocuiți filtrele după perioada de timp specificată (pericol de incendiu). Consultați paragraful Întreținere și curățare.
- Trebuie să existe o ventilație corespunzătoare în încăperea atunci când hota este utilizată simultan cu aparate pe gaz sau alți combustibili (nu se aplică în cazul aparatelor care descarcă exclusiv aerul în încăperea).

- Simbolul  de pe produs sau de pe ambalaj indică faptul că produsul nu trebuie să fie aruncat împreună cu gunoierul menajer. Produsul trebuie să fie predat la punctul de colectare corespunzător pentru reciclarea componentelor electrice și electronice. Asigurându-vă că ați eliminat în mod corect produsul, ajutați la evitarea potențialelor consecințe negative pentru mediul înconjurător și pentru sănătatea persoanelor, consecințe care ar putea deriva din aruncarea necorespunzătoare a acestui produs. Pentru informații suplimentare detaliate despre reciclarea acestui produs, contactați primăria, serviciul local pentru eliminarea deșeurilor sau magazinul de unde l-ați achiziționat.

CARACTERISTICI

Dimensiuni

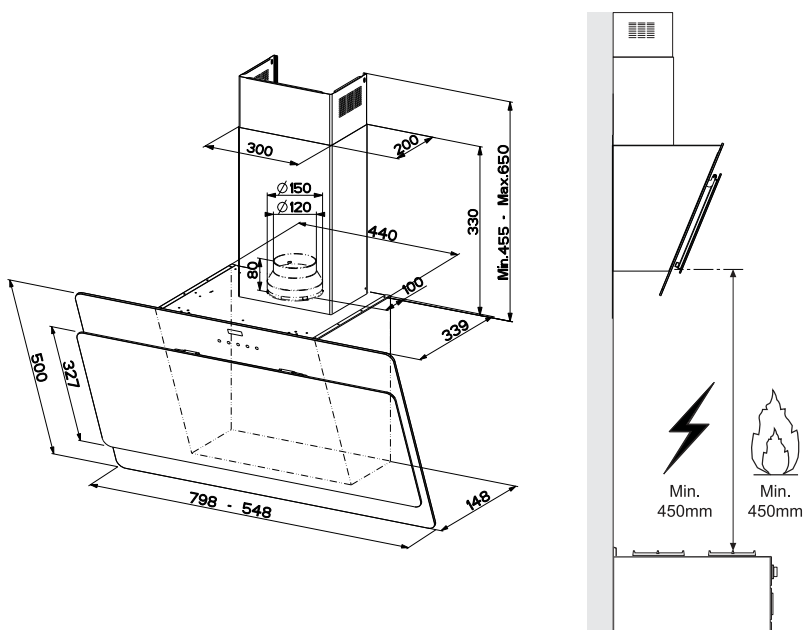

Componente

| Ref. | Cant. | Componentele produsului |
|-------|------------------------|---|
| 1 | 1 | Corp Hotă prevăzut cu: Comenzi, Lumină, Grup Ventilator, Filtre |
| 2.1 | 1 | Coș Superior |
| 2.2 | 1 | Coș Inferior |
| 9 | 1 | Flanșa de reducere 150-120 |
| 15 | 1 | Racord Ieșire Aer |
| 19 | 1 | Comier Coș |
| Ref. | Cant. | Componente de instalare |
| 7.2.1 | 2 | Cleme Fixare Coș Superior |
| 11 | 6 | Dibluri |
| 11a | 2 | Dibluri SB 12/10 |
| 12a | 6 | Șuruburi 4,2 x 44,4 |
| 12c | 6 | Șuruburi 2,9 x 6,5 |
| 12d | 4 | Șuruburi 2,9 x 6,5 |
| Cant. | Documentație | |
| 1 | Manual de Instrucțiuni | |

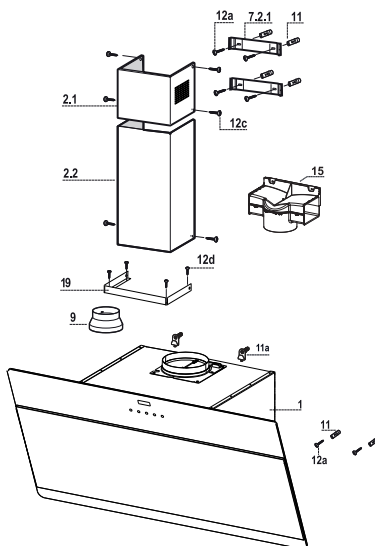

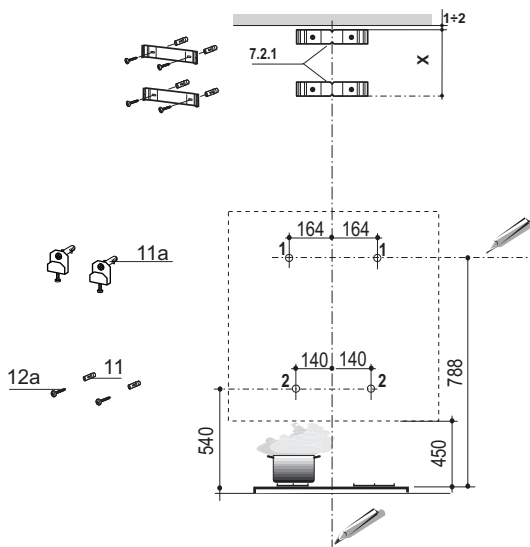

Trasați pe perete:

- o linie verticală până la tavan sau la limita superioară, în centrul zonei prevăzute pentru montarea hotei;
- o linie orizontală la 788 mm min. deasupra plitei.
- Marcați un punct (1) pe linia orizontală la o distanță de 164 mm în dreapta liniei verticale de referință.
- Repetați această operație pe partea opusă, controlând orizontalitatea.
- Însemnați așa cum este indicat, un punct de referință (2) la o distanță de 140 mm de la linia verticală de referință și la 540 mm deasupra plitei.
- Repetați această operație pe partea opusă, controlând orizontalitatea.
- Dați găuri de $\varnothing 12$ mm la punctele (1) însemnate.
- Dați găuri de $\varnothing 8$ mm la punctele (2) însemnate.
- Introduceți diblurile și suportul 11a în orificiile (1) și înșurubați.
- Introduceți diblul 11 în orificiul (2).
- Așezați așa cum este indicat suportul 7.2.1 la 1-2 mm de tavan sau de la limita superioară, aliniind centrul său (crestătura) pe linia verticală de referință.
- Marcați centrele orificiilor clemei.
- Așezați așa cum este indicat, suportul 7.2.1 la X mm sub primul suport (X = înălțimea coșului superior din dotare), aliniind centrul său (crestătura) cu linia verticală de referință.
- Marcați centrele orificiilor clemei.
- Dați găuri de $\varnothing 8$ mm în punctele marcate.
- Introduceți diblurile 11 în găuri.
- Fixați suporturile, utilizând șuruburile 12a (4,2 x 44,4) din dotare.

Montarea corpului hotei

- Apăsăți ușile/ușa (a se vedea paragraful Deschiderea panourilor).
- Scoateți filtrele de degresare intervenind asupra mânerelor corespunzătoare.
- Reglați cele două șuruburi **Vr** ale clemelor **11a**, la începutul cursei.
- Agățați corpul hotei de cele 2 cleme **11a**.
- Din interiorul corpului hotei, acționați asupra șuruburilor **Vr** pentru orizontalitatea corpului hotei.
- Înșurubați șuruburile de siguranță **12a**.
- Închideți la loc ușile/ușa.

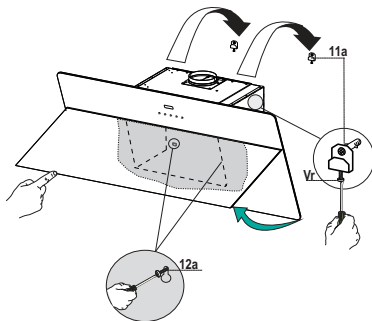

Conexiuni

IEȘIREA AERULUI VERSIUNE ASPIRANTĂ

Pentru instalarea în Versiunea Aspirantă racordați Hota la conducta de ieșire prin intermediul unei țevi rigide sau flexibile cu $\varnothing 150$ sau 120 mm, alegerea acesteia este lăsată instalatorului.

- Pentru racordarea cu o țevă cu $\varnothing 120$ mm, introduceți Flanșa de reducere **9** în Ieșirea Corpului Hotei.
- Fixați țeava cu coliere adecvate. Materialul necesar nu este dat în dotație.
- Scoateți eventualele Filtre miros și Cărbune activ.

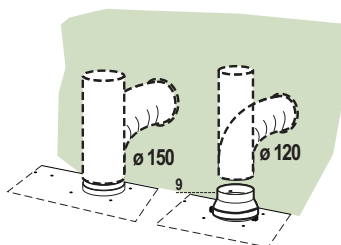

IEȘIREA AERULUI VERSIUNE FILTRANTĂ

- Desfaceți cele 2 Șuruburi care fixează Clema Superioară 7.2.1.
- Înșurubați la locul său Racordul de Ieșire a Aerului 15 cu cele 2 șuruburi îndepărtate anterior.
- Conectați Racordul 15 la Ieșirea Corpului Hotei cu ajutorul unei țevi rigide sau flexibile cu $\varnothing 150$ mm, la alegerea instalatorului.
- Controlați dacă există Filtrul Împotriva Mirosurilor cu Cărbune activ.

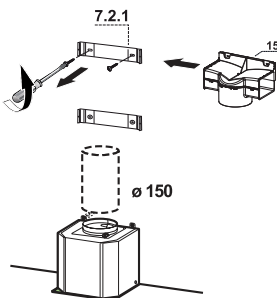

CONEXIUNEA ELECTRICĂ

- Conectați Hota la Alimentarea de la Rețea interpunând un Întrerupător bipolar cu deschiderea între contacte de cel puțin 3 mm.
- Îndepărtați filtrul împotriva grăsimii (a se vedea paragr. "Întreținerea") și verificați conectorul Cablului de alimentare care trebuie să fie introdus în mod corect în priza Aspiratorului

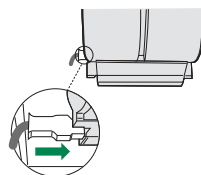

Montarea coșului

- Fixați cornierul 15 pe corpul hotei, cu șuruburile 12d (2,9 x 9,5) din dotare.

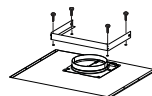

Coș superior

- Lărgiți ușor cele două lamele laterale, agățați-le în spatele clemelor 7.2.1 și închideți-le până la capăt.
- Fixați lateral suporturile cu 4 șuruburi 12c (2,9 x 9,5) din dotare.
- Controlați ca ieșirea prelungirilor racordului să se afle în dreptul gurilor coșului.

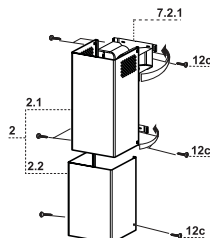

Coș inferior

- Lărgiți ușor cele două lamele laterale ale coșului, agățați-le între coșul superior și perete și închideți-le până la capăt.
- Fixați lateral partea inferioară a corpului hotei, cu 2 șuruburi 12c (2,9 x 9,5) din dotare.

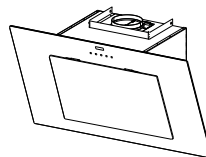

UTILIZARE

Panou de comenzi

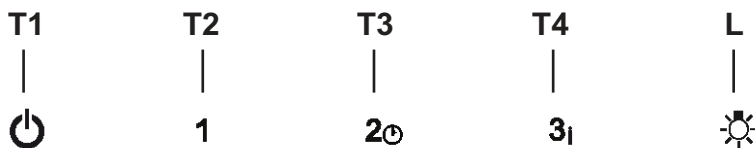

| Tastă | Funcție | |
|-----------|--|---|
| T1 | Oprește motorul. | - |
| T2 | Pornește motorul în prima treaptă de viteză | Tastele T1+T2 sunt aprinse. |
| T3 | Pornește motorul în treapta a doua de viteză | Tastele T1+T3 sunt aprinse. |
| | Apăsată timp de 2 secunde, activează stingerea cu întârziere de 30 de minute (motor+lumini). Cu funcția activă, se poate schimba viteza de funcționare. | Tastele respective T1+ (T2 sau T3 sau T4) luminează intermitent. |
| T4 | Pornește motorul în treapta a treia de viteză | Tastele T1+T4 sunt aprinse. |
| | Apăsată timp de 2 secunde, activează viteza Intensivă intermitentă la 6 minute, după care revine la viteza setată anterior. Menită să combată emisiile maxime de fumuri de ardere. | Tasta luminează intermitent. |
| L | Aprinde și stinge instalația de iluminat la intensitate maximă. | Tastă aprinsă |

ÎNTREȚINERE ȘI CURĂȚARE

Deschiderea panoului

- Deschideți panoul trăgând de acesta.
- Panoul se blochează în orice poziție în care este așezat.
- Curățați-l la exterior cu o cârpă umedă și cu detergent lichid neutru.
- Curățați-l și la interior folosind o cârpă umedă și detergent neutru; nu folosiți cârpe sau bureți uzi, nici jeturi de apă; nu folosiți substanțe abrazive.

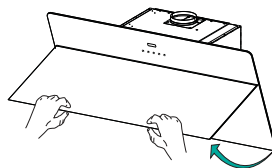

Filtre de degresare

CURĂȚAREA FILTELOR DE DEGRESARE METALICE AUTOPORTANTE

- Sunt lavabile și în mașina de spălat vase și este necesară spălarea lor aproximativ o dată la 2 luni de utilizare sau și mai des, în cazul unei utilizări deosebit de intense.
- Deschideți Panourile Confort trăgând de acestea.
- Scoateți filtrele unul câte unul, împingându-le înspre partea posterioară a grupului, trăgând în același timp în jos.
- Spălați filtrele fără să le îndoiiți și lăsați-le să se usuce înainte de a le monta la loc. (O eventuală schimbare a culorii suprafeței filtrului, care se poate prezenta în timp, nu periclitează absolut deloc eficiența acestuia.)
- Montați-le la loc având grijă să mențineți mânerul înspre partea vizibilă externă.
- Închideți la loc panourile confort.

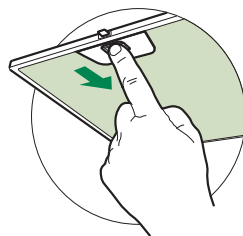

Filtre împotriva mirosurilor cu carbon activ (versiune filtrantă)

Filtrul împotriva mirosurilor cu carbon activ nu este lavabil și nu este regenerabil, trebuie să fie schimbat cel puțin o dată la 4 luni de utilizare sau mai des, pentru o utilizare deosebit de intensă.

ÎNLOCUIREA

- Deschideți Panourile Confort trăgând de acestea.
- Scoateți filtrele de degresare.
- Scoateți filtrele împotriva mirosurilor cu carbon activ saturat, conform indicațiilor (A).
- Montați filtrele noi, conform indicațiilor (B).
- Montați la loc filtrele de degresare.
- Închideți la loc Panoul Confort.

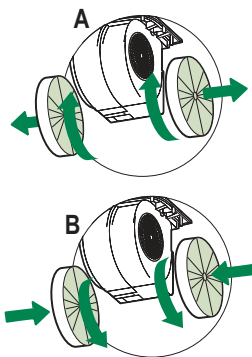

Iluminat

- Pentru înlocuire, contactați serviciul de asistență tehnică („Pentru a cumpăra vă rugăm să contactați asistența tehnică”).

ИНФОРМАЦИЯ ПО БЕЗОПАСНОСТИ

i В целях собственной безопасности и для правильной работы прибора рекомендуется внимательно прочитать руководство, прежде чем приступать к его установке и вводу в действие. Храните руководство всегда вместе с прибором также в случае передачи его третьим лицам. Знание пользователями всех параметров работы и безопасности прибора имеет большое значение.

⚠ Подключение электрических проводов должно выполняться компетентным специалистом.

- Изготовитель не несет ответственность за убытки, возникающие в результате неправильной установки или эксплуатации прибора.
- Безопасное расстояние между варочной панелью и всасывающей вытяжкой должно быть не менее 650 мм (некоторые модели можно устанавливать ниже; см. раздел, посвященный рабочим размерам и операциям по установке прибора).
- Если в инструкциях по установке газовой плиты сказано, что расстояние до вытяжки должно быть больше указанного выше, следует придерживаться предписанных размеров.
- Проверьте соответствие напряжения сети указанному на табличке, закрепленной внутри вытяжки.
- В соответствии с нормативными правилами монтажа электропроводки в стационарной электрической сети должны быть установлены разъединители.
- Для приборов класса I проверьте, чтобы в электрической сети вашего дома была предусмотрена соответствующая система заземления.
- Соедините вытяжку с дымоходом трубой, диаметр которой должен быть не менее 120 мм. Труба для отведения дыма должна быть как можно короче.
- Соблюдайте все нормативные требования по отведению отработанного воздуха.
- Не соединяйте всасывающую вытяжку с дымоходами, по которым выводится дым, образующийся в процессе горения (например, отопительные котлы, камины и проч.).

- Если вытяжной шкаф используется в сочетании с приборами, работающими не от электрического тока (например, газовые приборы), помещение должно хорошо проветриваться во избежание обратного потока отходящих газов. При использовании кухонной вытяжкой в сочетании с приборами, работающими не от электрического тока, отрицательное давление в помещении не должно превышать 0,04 мбар с тем, чтобы дым не всасывался вытяжкой обратно в помещение.
- Воздух не должен выводиться из помещения по каналу для отведения продуктов горения, выделяемых приборами, работающими на газу или других горючих веществах.
- В случае повреждения кабеля питания он должен быть заменен изготовителем или техническим специалистом сервисного центра.
- Вставьте вилку в розетку, расположенную в доступном месте; тип розетки должен соответствовать действующим нормативным правилам.
- Необходимо строго соблюдать правила местных учреждений, устанавливающие технические требования и меры безопасности для систем отведения дыма.

⚠ ПРЕДУПРЕЖДЕНИЕ: прежде чем приступить к установке кухонной вытяжки, снимите с нее защитную пленку.

- Используйте только винты и метизы, пригодные для установки вытяжного шкафа.

⚠ ПРЕДУПРЕЖДЕНИЕ: использование винтов или зажимных устройств, не соответствующих указаниям данных инструкций, может привести к возникновению опасных ситуаций и к электрическим ударам.

- Не рекомендуется прямо смотреть на лампочку через оптические приборы (бинокль, увеличительное стекло и проч.).
- Не готовьте блюда фламбе под вытяжкой: опасность возникновения пожара.
- Прибором могут пользоваться дети старше 8 лет и лица с ограниченными психическими, физическими и сенсорными способностями, а также не имеющие достаточного опыта и знаний, но только под присмотром ответственных лиц и при условии, что они обучены безопасной эксплуатации прибора и знают о связанных с его неправильным использованием опасностях. Следите, чтобы дети не играли с прибором. Очистку и уход за прибором не должны выполнять дети, разве только под присмотром взрослых.
- Следите, чтобы детьми не играли с прибором.

- Запрещается пользоваться прибором лицам (а также детям) с ограниченными психическими, физическими и сенсорными способностями, а также, не имеющим достаточного опыта и знаний; в противном случае они должны быть соответствующим образом обучены и находиться под наблюдением.

 Доступные части прибора могут сильно нагреваться в процессе приготовления пищи.

- Очищайте и/или заменяйте фильтры по истечении указанного периода времени (опасность возникновения пожара). См. раздел, посвященный уходу и очистке прибора.
- В помещении должна быть предусмотрена соответствующая вентиляция, когда вытяжка используется одновременно с приборами, работающими на газу или другом топливе (это правило не распространяется на приборы, выпускающие воздух только в помещение).

- Символ  на изделии или на упаковке указывает, что прибор нельзя выбрасывать, как обычный бытовой мусор. Прибор, подлежащий уничтожению, необходимо сдать в специальный сборный пункт для повторного использования электрических и электронных компонентов. Пользователь, правильно сдающий прибор на переработку, помогает предотвратить потенциальные негативные последствия для окружающей среды и для здоровья людей, возникающие в случае неправильного его уничтожения. За более подробной информацией о вторичном использовании прибора обращайтесь в городской совет, в местную службу по переработке отходов или в магазин, где прибор был приобретен.

ХАРАКТЕРИСТИКИ

Габариты

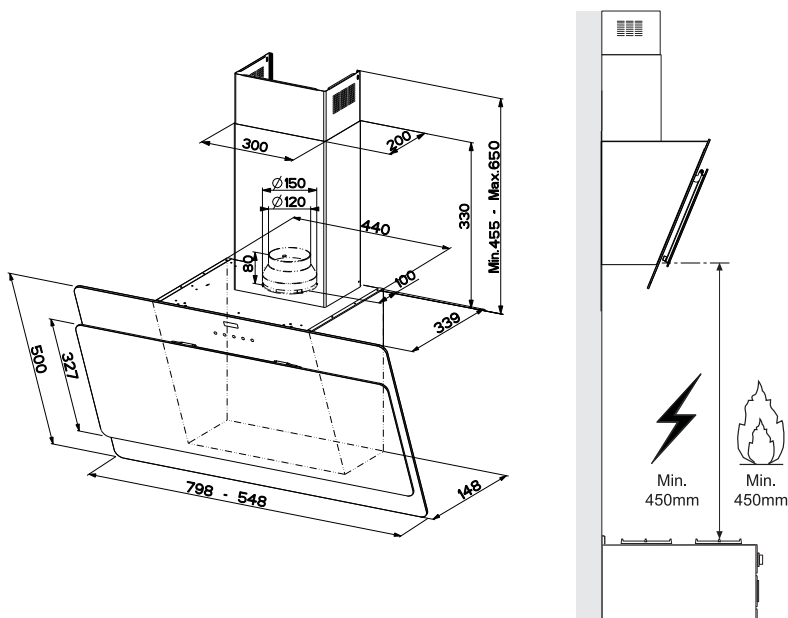

Части

| Об. | Кол. | Части изделия |
|-------|-----------------------------|--|
| 1 | 1 | Корпус вытяжки в комплекте с устройствами управления, освещением, вентилятором, фильтрами. |
| 2.1 | 1 | Верхней части дымохода |
| 2.2 | 1 | Нижней части дымохода |
| 9 | 1 | Переходный фланец 150-120 |
| 15 | 1 | Выпускной штуцер воздуха |
| 19 | 1 | Уголок дымохода |
| Об. | Кол. | Установочные компоненты |
| 7.2.1 | 2 | Крепежные скобы верхней части дымохода |
| 11 | 6 | Вкладыши |
| 11a | 2 | Вкладыши SB 12/10 |
| 12a | 6 | Винты 4,2 x 44,4 |
| 12c | 6 | Винты 2,9 x 6,5 |
| 12d | 4 | Винты 2,9 x 6,5 |
| Кол. | Документация | |
| 1 | Руководство по эксплуатации | |

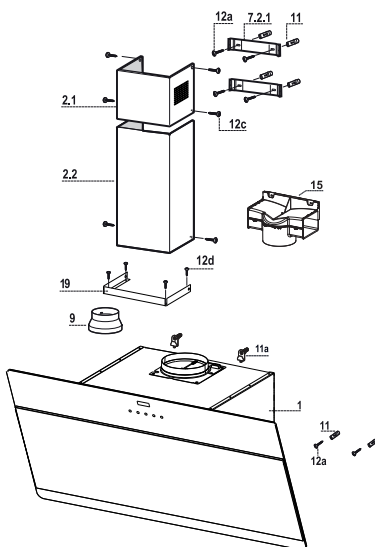

Отверстия в стене и крепление скоб

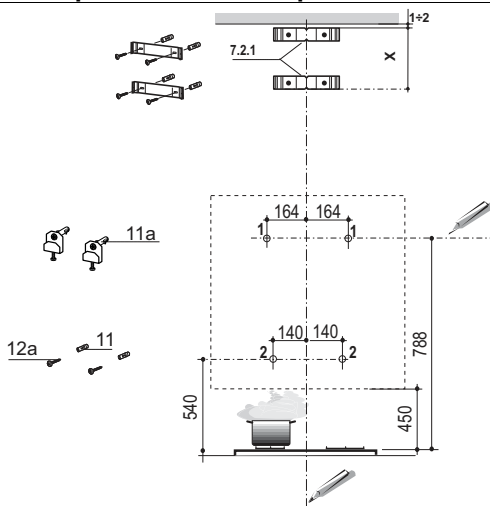

Проведите на стене:

- вертикальную линию до потолка или до верхнего предела по центру участка, предназначенного для установки вытяжки;
- горизонтальную линию на расстоянии не менее 788 мм над варочной панелью.
- Отметьте точку (1) на горизонтальной линии на расстоянии 164 мм справа от вертикальной линии.
- Повторите эту операцию с противоположенной стороны вертикальной линии и проверьте, чтобы точки были на одном уровне.
- Обозначьте, как показано на рисунке, контрольную точку (2) на расстоянии 140 мм от вертикальной линии и на расстоянии 540 мм над варочной панелью.
- Повторите эту операцию с противоположенной стороны вертикальной линии и проверьте, чтобы точки были на одном уровне.
- Просверлите отверстия $\varnothing 12$ мм в обозначенных точках (1).
- Просверлите отверстия $\varnothing 8$ мм в обозначенных точках (2).
- Вставьте вкладыши со скобой **11a** в отверстия (1) и винтите их в стену.
- Вставьте в отверстия вкладыши **11** в отверстия (2).
- Приложите, как показано, скобу **7.2.1** к стене на расстоянии 1 – 2 мм от потолка или верхнего предела и выровняйте ее центр (пазы) по вертикальной линии.
- Отметьте центры отверстий скобы.
- Приложите, как показано, скобу **7.2.1** на расстоянии X мм под первой скобой (X = высота прилагаемой в комплекте верхней части дымохода) и выровняйте ее центр (пазы) по установочной вертикальной линии.
- Отметьте центры отверстий скобы.
- Просверлите отверстия $\varnothing 8$ мм в обозначенных точках.
- Вставьте в отверстия вкладыши **11**.
- Закрепите скобы прилагаемыми винтами **12a** (4,2 x 44,4).

Установка корпуса вытяжки

- Откройте створки/День открытых дверей (см. Панель разделе Открытие).
- За специальные ручки выньте металлические жировые фильтры.
- Вставьте два винта **Vr** кронштейнов **11a** в исходное положение.
- Повесьте корпус вытяжки на 2 кронштейна **11a**.
- Изнутри корпуса вытяжки отрегулируйте затяжку винтов **Vr**, чтобы выставить корпус по уровню.
- Затяните предохранительные винты **12a**.
- Закройте створки/День открытых дверей.

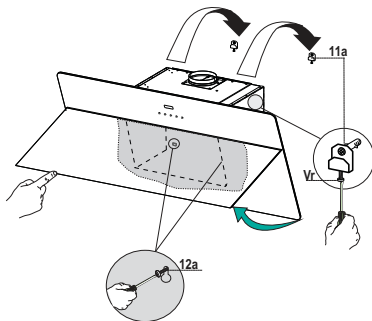

Соединения

ВЫПУСК ВОЗДУХА ИЗ ВСАСЫВАЮЩЕЙ ВЫТЯЖКИ

Для установки всасывающей вытяжки соединить ее с выпускной трубой жесткой или гибкой трубкой диаметром 150 или 120 мм, тип которой может выбрать монтажник.

- Для соединения трубкой $\varnothing 120$ мм вставить переходный фланец **9** в выпускное отверстие корпуса вытяжки.
- Закрепить трубку соответствующими трубными зажимами. Необходимый крепежный материал не входит в комплект.
- Вынуть фильтры от запахов на активном угле.

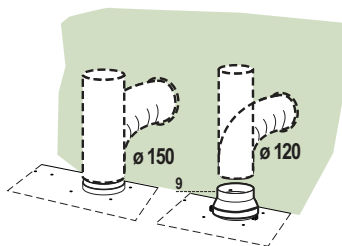

ВЫПУСК ВОЗДУХА В РЕЖИМЕ ФИЛЬТРАЦИИ

- Развинтите 2 винта крепления верхней скобы **7.2.1**.
- На ее место привинтите выпускной патрубок воздуха **15** с помощью 2 снятых винтов.
- Соедините патрубок **15** с выпускным отверстием в корпусе вытяжки жесткой или гибкой трубкой (по усмотрению монтажника) диаметром 150 мм.
- Проверьте наличие фильтра против запахов на активированном угле.

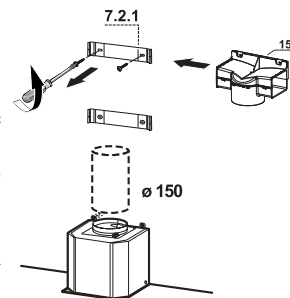

ЭЛЕКТРИЧЕСКОЕ ПОДКЛЮЧЕНИЕ

- Соединить вытяжку с сетевым напряжением, установив двухполюсный выключатель с разведением контактов не менее 3 мм.
- Снять противожировые фильтры (смотри раздел “Уход”) и проверить правильность положения разъема питающего кабеля в розетке вытяжки

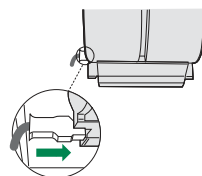

Установка дымохода

- Закрепите уголок **15** к корпусу вытяжки прилагаемыми винтами **12d** (2,9 x 9,5).

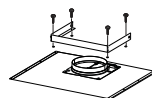

Верхняя часть дымохода

- Слегка разведите в стороны обе боковины, зацепите их сзади за скобы **7.2.1** и вновь сведите до упора.
- Закрепите по бокам к скобам прилагаемыми 4 винтами **12c** (2,9 x 9,5).
- Проверьте, чтобы выпуск удлинитель штучера совпал с отверстиями дымохода.

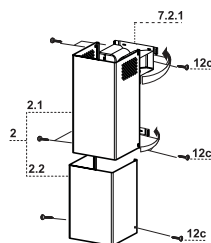

Нижняя часть дымохода

- Слегка разведите в стороны обе боковины дымохода, закрепите их между верхней частью дымохода и стеной и вновь сведите до упора.
- Закрепите сбоку нижнюю часть дымохода к корпусу вытяжки 2 прилагаемыми винтами **12e** (2,9 x 9,5).

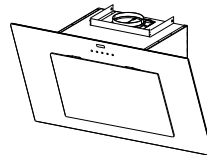

ЭКСПЛУАТАЦИЯ

Панель управления

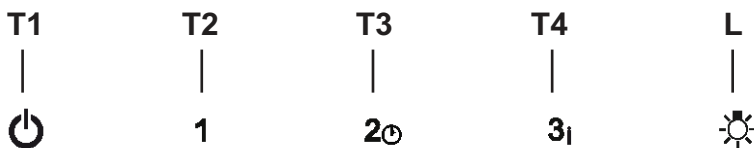

| Кнопка | Назначение | |
|-----------|---|---|
| T1 | Выключение двигателя. | - |
| T2 | Включение двигателя на первой скорости. | Кнопки T1 и T2 включены. |
| T3 | Включение двигателя на второй скорости. | Кнопки T1 и T3 включены. |
| | При нажатии на 2 секунды: выключение двигателя и освещения с задержкой на 30 минут. В случае включения этой функции остается возможным изменение скорости. | Мигают соответствующие кнопки: T1 и (T2 , или T3 , или T4). |
| T4 | Включение двигателя на третьей скорости. | Кнопки T1 и T4 включены. |
| | При нажатии этой кнопки на 2 секунды происходит включение интенсивного режима на 6 минут, по истечении которых двигатель снова начинает работать со скоростью, заданной ранее. Интенсивный режим предназначен для случаев очень большого объема дыма при приготовлении. | Кнопка мигает. |
| L | Включение и выключение осветительной системы при максимальной интенсивности. | Кнопка включена. |

ОЧИСТКА И ОБСЛУЖИВАНИЕ

Открытие панели

- Откройте вытяжную панель, потянув за нее.
- Панель может фиксироваться в любом положении.
- Очистите панель снаружи влажной тряпкой, смоченной в нейтральном жидком моющем веществе.
- Очистите панель также изнутри умеренно увлажненной тряпкой с нейтральным чистящим средством. Нельзя пользоваться для этого тряпками/губками, пропитанными большим количеством влаги, а также абразивными составами и нельзя направлять на панель струи воды.

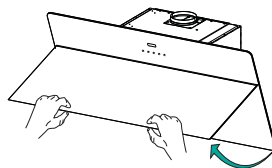

Противоожировые фильтры

ОЧИСТКА МЕТАЛЛИЧЕСКИХ ПРОТИВООЖИРОВЫХ ФИЛЬТРОВ

- Такой фильтр можно также мыть в посудомоечной машине. Мыть фильтр необходимо не реже одного раза в 2 месяца или чаще в случае его активного применения.
- Откройте панели Comfort, потянув за них.
- Снимите фильтры по одному, сдвигая их к задней части и вытягивая одновременно книзу.
- Старайтесь не сгибать фильтры при мойке; перед установкой фильтров на место их нужно высушить. (Возможное изменение с течением времени цвета фильтра не приводит никоим образом к снижению эффективности его действия.)
- Установите фильтры на место, следя за тем, чтобы удерживать ручку так, чтобы она была видна снаружи.
- Закройте панели Comfort.

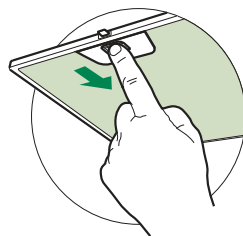

Фильтры против запахов на активном угле (фильтрующая вытяжка)

Фильтры против запахов на активном угле нельзя мыть и восстанавливать. Их следует заменять приблизительно каждые 4 месяца работы или чаще в случае особенно интенсивного использования.

ЗАМЕНА

- Потяните на себя и снимите передние панели.
- Выньте противожировые фильтры.
- Выньте насыщенные фильтры против запахов на активном угле, как показано на рисунке (А).
- Установите новые фильтры, как показано на рисунке (В).
- Поставьте на место противожировые фильтры.
- Установите передние панели.

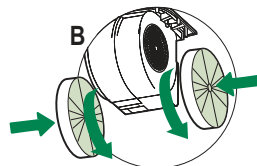
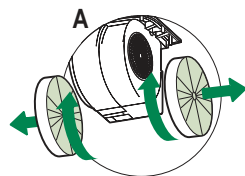

Освещение

- Для замены светодиода обращайтесь в обслуживающий центр ("Для приобретения обращайтесь в обслуживающий центр").

SIKKERHETSINFORMASJON

i For din egen sikkerhet og en riktig funksjon av apparatet, må du lese denne veiledningen nøye før apparatet installeres og tas i bruk. Veiledningen skal alltid følge med apparatet, også hvis det overdras til tredjeperson. Det er viktig at brukerne kjenner til alle apparatets drifts- og sikkerhetsegenskaper.

⚠ Tilkoblingen av kablene må utføres av en kvalifisert tekniker.

- Produsenten er ikke ansvarlig for eventuelle skader som skyldes feil installasjon eller bruk.
- Minste sikkerhetsavstand mellom platetopp og kjøkkenvifte er 650 mm (noen modeller kan monteres ved lavere høyde; se avsnittet om arbeidsmål og installasjon).
- Hvis installasjonsinstruksjonene for gassplattetoppen spesifiserer en større avstand enn angitt ovenfor, må du overholde dette.
- Kontroller at nettspenningen stemmer med spenningen oppgitt på merkeplaten på innsiden av kjøkkenviften.
- Det er nødvendig å installere hovedbrytere i det faste elektriske systemet i samsvar med forskriftene om kabelsystemer.
- For apparater i klasse I må du kontrollere at hjemmets strømnnett er jordet.
- Koble kjøkkenviften til røkrøret med et rør med en diameter på min. 120 mm. Røret må være så kort som mulig.
- Følg alle bestemmelsene for luftutløp.
- Ikke koble kjøkkenviften til røkkkanaler for utslipp av forbrenningsrøk (f.eks. fra kjeler, peiser, osv.).

- Hvis kjøkkenviften brukes sammen med apparater som ikke bruker strøm (f.eks. gassapparater), må det garanteres en god ventilasjon i rommet for å unngå retur av forbrenningsgassen. Når kjøkkenviften brukes sammen med apparater som ikke bruker strøm, må ikke det negative trykket i rommet overstige 0,04 mbar for å unngå en retur av røkene.
- Luften må ikke føres ut gjennom en røkkanal som brukes for røkutslipp fra apparater som fungerer med gass eller andre forbrenningsstoffer.
- Hvis nettkabelen skades, må den skiftes ut av produsenten eller servicesenteret.
- Sett støpslet inn i en lett tilgjengelig stikkontakt som er i samsvar med gjeldende bestemmelser.
- Følg nøye forskriftene fra de lokale myndighetene vedrørende tekniske og sikkerhetsmessige tiltak for røkutslipp.

⚠ ADVARSEL: Fjern beskyttelsesfilmene før kjøkkenviften installeres.

- Bruk kun skruer og beslag som passer til kjøkkenviften.

⚠ ADVARSEL: Manglende installasjon av skruer eller beslag i samsvar med disse instruksjonene kan medføre risiko for ellsjokk.

- Ikke se mot lyset med optiske instrumenter (kikkert, forstørrelsesglass, osv.).
- Ikke flambér under kjøkkenviften, fordi en brann kan utvikles.
- Barn (over 8 år) eller personer med nedsatte fysiske, sensoriske eller psykiske evner, eller personer uten erfaring og kunnskap må kun bruke apparatet dersom de får tilsyn eller opplæring i en sikker bruk av apparatet og farene knyttet til bruken. Ikke la barn leke med apparatet. Rengjøring og vedlikehold som er brukerens ansvar, må ikke utføres av barn med mindre de er under tilsyn.
- Pass på at barn ikke leker med apparatet.

- Dette apparatet er ikke egnet til bruk av personer (inkl. barn) med nedsatte fysiske, sensoriske eller psykiske evner, eller personer uten erfaring og kunnskap i bruk av apparatet med mindre de er overvåket og opplært.

 De tilgjengelige delene kan bli veldig varme når platetopper/komfyrer er i bruk.

- Rengjør og/eller skift ut filtrene etter oppgitt intervall (brannfare). Se avsnittet Vedlikehold og rengjøring.
- Det må være en god utlufting i rommet når kjøkkenviften brukes samtidig med apparater som fungerer med gass eller andre forbrenningsstoffer (gjelder ikke apparater som kun fører luften ut i lokalet).

- Symbolet  på apparatet eller emballasjen angir at apparatet ikke skal kastes sammen med vanlig husholdningsavfall. Apparatet må leveres til et innsamlingscenter for resirkulering av elektrisk og elektronisk materiale. Ved å kassere dette apparatet på riktig måte, bidrar du til å forhindre de negative virkningene på miljøet og menneskehelsen som kan forårsakes av en feilaktig avfallshåndtering av dette apparatet. For mer informasjon om gjenvinning av dette apparatet, kontakt kommunen, renovasjonsselskapet eller forhandleren hvor apparatet ble kjøpt.

EGENSKAPER

Dimensjoner

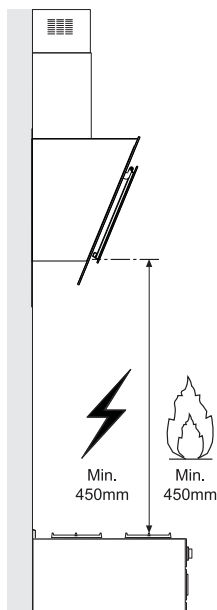
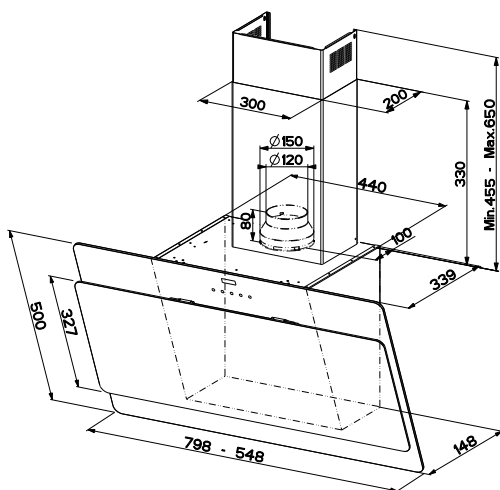

Deler

| Ref. | Antall | Produktets deler |
|--------|-----------------|---|
| 1 | 1 | Kjøkkenviftens hoveddel komplett med: Kontroller, lys, vifteenhet, filter |
| 2.1 | 1 | Øverste røkrør |
| 2.2 | 1 | Nederste røkrør |
| 9 | 1 | Reduksjonsflens 150-120 |
| 15 | 1 | Luftutløpskoping |
| 19 | 1 | Røkrørets støttevinkel |
| Ref. | Antall | Installasjonsdeler |
| 7.2.1 | 2 | Festekonsoller til øverste røkrør |
| 11 | 6 | Ekspansjonsplugger |
| 11a | 2 | Ekspansjonsplugger SB 12/10 |
| 12a | 6 | Skruer 4,2 x 44,4 |
| 12c | 6 | Skruer 2,9 x 6,5 |
| 12d | 4 | Skruer 2,9 x 6,5 |
| Antall | Dokumentasjon | |
| 1 | Bruksveiledning | |

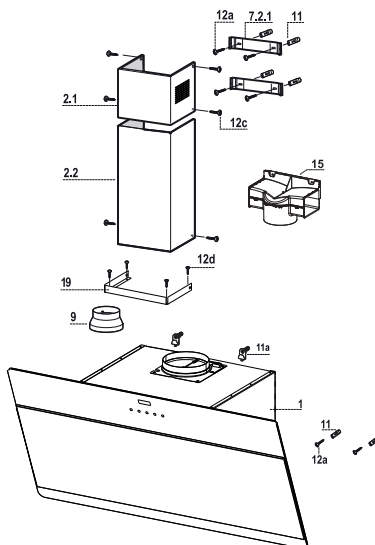

INSTALLASJON

Boring av hull i veggen og festing av konsollene

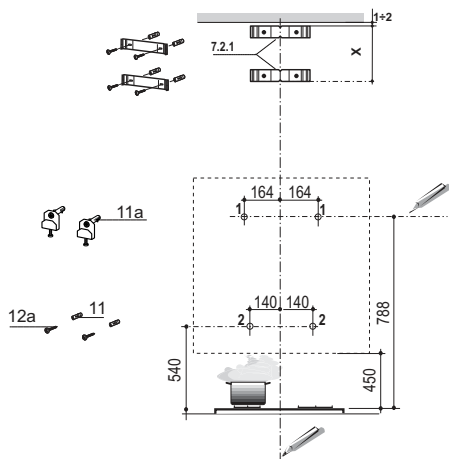

Tegn opp følgende på veggen:

- En vertikal linje helt opp til taket eller til den øverste grensen, på midten av området hvor kjøkkenviften skal monteres.
- En horisontal linje som er min 788 mm over platetoppen.
- Merk av et punkt (1) på den horisontale linjen 164 mm til høyre for den vertikale referanselinjen.
- Gjenta dette arbeidet på motsatt side. Kontroller nivelleringen.
- Merk av et referansepunkt (2) som vist 140 mm fra den vertikale referanselinjen og 540 mm over platetoppen.
- Gjenta dette arbeidet på motsatt side. Kontroller nivelleringen.
- Bor hull med en diameter på 12 mm i de avmerkede punktene (1).
- Bor hull med en diameter på 8 mm i de avmerkede punktene (2).
- Sett ekspansjonspluggene med konsoll **11a** inn i hullene (1), og skru til.
- Sett ekspansjonspluggen **11** inn i hullene (2).
- Støtt konsollen **7.2.1** som vist 1-2 mm fra taket eller den øverste grensen. Sentrer midten (hakkene) på den vertikale referanselinjen.
- Merk av midten til hullene til konsollen.
- Støtt konsollen **7.2.1** som vist X mm under den første konsollen (X = høyden på det øverste røkrøret som følger med). Sentrer midten (hakkene) på den vertikale referanselinjen.
- Merk av midten til hullene til konsollen.
- Bor hull med en diameter på 8 mm i de avmerkede punktene.
- Sett ekspansjonspluggene **11** inn i hullene.
- Fest konsollene med skruene **12a** (4,2 x 44,4) som følger med.

Montering av kjøkkenviftens hoveddel

- Åpne lukene/luken (se Åpning av panelene).
- Bruk de dertil bestemte håndtakene og ta ut fettfiltrene.
- Sett inn de to skruene **Vr** til konsollene **11a**.
- Hekt kjøkkenviftens hoveddel på de to konsollene **11a**.
- Reguler skruene **Vr**, fra innsiden av kjøkkenviften, for å nivellere kjøkkenviftens hoveddel.
- Skru inn sikkerhetsskruen **12a**.
- Lukk igjen lukene/luken.

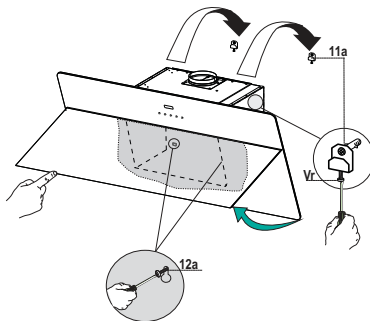

Tilkoplinger

LUFTUTLØP, UTSUGNINGSVERSJON

Når du skal installere en kjøkkenvifte i utsugningsversjon må du kople kjøkkenviften til utløpsrørene med et hardt eller fleksibelt rør med en diameter på 150 eller 120 mm. Installatøren kan velge hvilket rør som er mest egnet.

- Dersom du bruker et rør med en diameter på 120 mm til tilkoplingen må du føre reduksjonsflensen **9** inn på utløpet til kjøkkenviftens hoveddel.
- Fest røret med egnede slangeklemmer. Disse delene følger ikke med kullfilter.

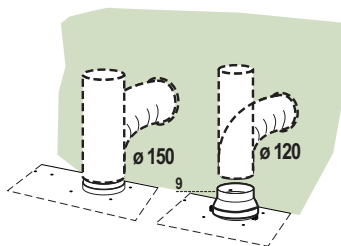

LUFTUTLØP FOR FILTRERINGSVERSJON

- Løsne de to skruene som fester den øverste konsollen **7.2.1**.
- Fest i stedet luftutløpskoblingen **15** med de to skruene som ble fjernet.
- Koble koblingen **15** til utløpet fra kjøkkenviftens hoveddel med et rør eller en slange med en diameter på 150 mm (etter eget valg).
- Kontroller at det aktive kullfilteret er montert.

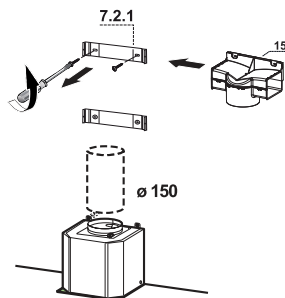

ELEKTRISK TILKOPLING

- Kople kjøkkenviften til strømmettet med en topolet bryter med en kontaktåpning på minst 3 mm.
- Fjern fettfiltrene (se avsnittet Vedlikehold) og kontroller at koplingsstykket til nettkabelen er korrekt innført i stikkontakten til sugesystemet.

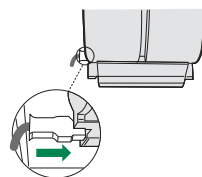

Montering av røkrøret

- Fest støttevinkelen **15** til kjøkkenviftens hoveddel med skruene **12d** (2,9 x 9,5) som følger med.

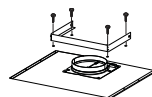

Øverste røkrør

- Utvid litt de to kantene på sidene og heft dem på bak konsollene **7.2.1**. Lukk kantene deretter helt igjen.
- Fest kantene på sidene av konsollene med de fire skruene **12c** (2,9 x 9,5) som følger med.
- Forsikre deg om at åpningene til forlengelsesledningene for koplingen passer inn i åpningene til røkrøret.

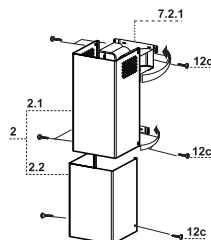

Nederste røkrør

- Utvid litt de to kantene på sidene av røkrøret og heft dem på mellom det øverste røkrøret og veggen. Lukk kantene deretter helt igjen.
- Fest den nederste siden til kjøkkenviftens hoveddel fra siden med de to skruene **12c** (2,9 x 9,5) som følger med.

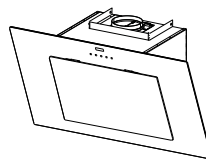

BRUK

Kontrollpanel

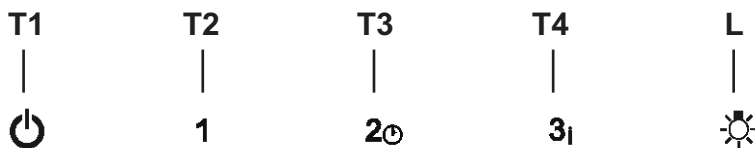

| Knapp | Funksjon | |
|-----------|---|---|
| T1 | Stanser motoren. | - |
| T2 | Slår motoren på ved den første hastigheten. | Knappene T1+T2 er tente. |
| T3 | Slår motoren på ved den andre hastigheten. | Knappene T1+T3 er tente. |
| | Trykk i 2 sekunder for å forsinke slukkingen med 30 minutter (motor og belysning). Når funksjonen er aktivert, er det mulig å endre driftshastigheten. | De relevante knappene T1+ (T2 eller T3 eller T4) blinker. |
| T4 | Slår motoren på ved den tredje hastigheten. | Knappene T1+T4 er tente. |
| | Trykk i 2 sekunder for å aktivere den intensive hastigheten i 6 minutter. Når tiden er utløpt går den automatisk tilbake til den tidligere innstilte hastigheten. Egnert til å fjerne mye os. | Knappen blinker. |
| L | Tenner og slukker belysningen med maks styrke. | Knappen er tent. |

RENGJØRING OG VEDLIKEHOLD

Åpning av panelet

- Trekk i panelet for å åpne det.
- Panelet låses i den valgte posisjonen.
- Rengjør det utvendig med en fuktig klut og flytende nøytralt vaskemiddel.
- Rengjør det også innvendig med en fuktig klut og nøytralt vaskemiddel. Ikke bruk våte kluter eller svamper, heller ikke vannstråler. Ikke bruk slipemidler.

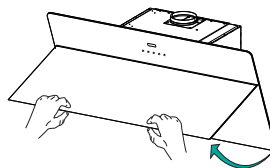

Fettfiltre

RENGJØRING AV DE SELVBÆRENDE METALLISKE FETTFILTRENE

- Filtrene kan vaskes også i oppvaskmaskinen. De må vaskes ca. hver andre måned eller oftere avhengig av bruksforholdene.
- Trekk i Comfort Panel for å åpne dem.
- Fjern filtrene ett av gangen ved å skyve dem mot baksiden av enheten og samtidig trekke dem nedover.
- Vask filtrene. Pass på at du ikke bøyer dem. La dem tørke før du monterer dem igjen. At filterets overflate endrer farge (noe som kan skje over tid) virker ikke negativt inn på filterets effektivitet.
- Gjenmonter filtrene. Pass på at håndtaket er rettet mot den synlige utsiden.
- Lukk igjen Comfort Panel.

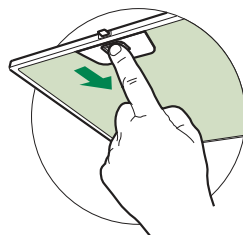

Aktivt kullfilter (filtreringsversjon)

Disse filterene kan ikke vaskes eller regenereres. De skal byttes ut minst hver fjerde måned eller oftere avhengig av bruksforholdene.

BYTTE AV DET AKTIVE KULLFILTERET

- Trekk i Confort Panel for å åpne dem.
- Ta ut de metalliske fettfilterene.
- Fjern de mettede aktive kullfilterene som vist (A).
- Monter de nye filterene som vist (B).
- Monter de metalliske fettfilterene igjen.
- Lukk igjen Confort Panel.

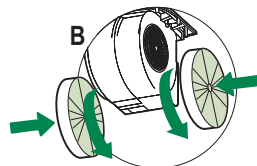
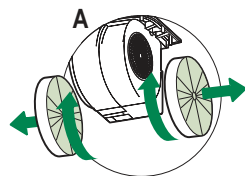

Belysning

- Kontakt kundeservice for utbytting ("Kontakt kundeservice for kjøp").

TURVALLISUUSTIETOJA

i Lue tämä käyttöopas huolellisesti ennen laitteen asentamista ja käyttöä oman turvallisuutesi ja laitteen oikean toiminnan takaamiseksi. Pidä nämä ohjeet aina laitteen lähettyvillä, niiden täytyy seurata laitetta myös, jos se myydään tai luovutetaan kolmansille osapuolille. On tärkeää, että käyttäjät tuntevat laitteen toiminta- ja turvallisuusominaisuudet.

⚠ Johtojen liittäminen saa tehdä vain pätevä teknikko.

- Valmistaja ei vastaa väärästä asennuksesta tai käytöstä aiheutuneista vahingoista.
- Pienin turvallinen etäisyys keittotason ja liesituulettimen välillä on 650 mm (jotkut mallit voidaan asentaa alemmas, katso työ- ja asennusmittoja koskevaa kappaletta).
- Jos kaasukäyttöisen keittotason asennusohjeet määräävät, että etäisyyden on oltava yllä mainittua suurempi, ohjeita on noudatettava.
- Tarkista, että sähköverkon jännite vastaa liesituulettimen sisällä olevan arvokilven tietoja.
- Erotuskytkimet on asennettava kiinteään järjestelmään kaapelointijärjestelmiä koskevien määräysten mukaisesti.
- Luokan I laitteita varten on tarkistettava, että kodin sähköverkossa on sopiva maadoitus.
- Liitä liesituuletin savuhormiin putkella, jonka läpimitta on vähintään 120 mm. Savun poistoreitin on oltava mahdollisimman lyhyt.
- Kaikkia ilman poistoa koskevia määräyksiä on noudatettava.
- Älä liitä liesituuletinta savukanaviin, joiden kautta poistetaan palamishöyryjä (esimerkiksi lämmityskattilat, takat jne.).

- Jos liesituuletinta käytetään yhdessä muiden kuin sähkölaitteiden (esimerkiksi kaasulaitteiden) kanssa, on pystyttävä takaamaan riittävä huoneen tuuletus poistokaasujen paluuvirtauksen estämiseksi. Kun liesituuletinta käytetään yhdessä muiden kuin sähkölaitteiden kanssa, huoneen negatiivinen paine ei saa ylittää 0,04 mbar, jotta liesituuletin ei palauta höyryä huoneeseen.
- Ilmaa ei saa poistaa sellaisen putken kautta, jota käytetään kaasulla tai muilla polttoaineilla toimivien laitteiden savun imemiseen.
- Jos virtajohto vahingoittuu, sen saa vaihtaa vain valmistaja tai huoltopalvelun teknikko.
- Kytke pistoke voimassa olevien määräysten mukaiseen ja saavutettavissa olevaan pistorasiaan.
- Savunpoistoa koskevien teknisten ja turvallisuuteen liittyvien toimenpiteiden suhteen on noudatettava tarkkaan paikallisten viranomaisten antamia määräyksiä.

⚠ VAROITUS: Poista suojakalvot ennen liesituulettimen asentamista.

- Käytä vain liesituulettimelle sopivia ruuveja ja kiinnitysosia.

⚠ VAROITUS: Jos ruuveja ja kiinnitysosia ei asenneta näiden ohjeiden mukaisesti, voi aiheutua sähköiskuvaara.

- Älä katso suoraan optisilla välineillä (kiikari, suurennuslasi...).
- Älä liekitä liesituulettimen alla: se voi aiheuttaa tulipalon.
- Yli 8-vuotiaat lapset ja psyykkisesti, fyysisesti tai sensorisesti rajoitteiset henkilöt tai kokemattomat ja taitamattomat henkilöt saavat käyttää tätä laitetta vain, jos heitä valvotaan ja heille on annettu tiedot laitteen turvallisesta käytöstä ja siihen liittyvistä vaaroista. Varmista, etteivät lapset pääse leikkimään laitteella. Lapset eivät saa tehdä käyttäjän puhdistus- ja huoltotoimenpiteitä ilman valvontaa.
- Valvo lapsia ja varmista, etteivät he pääse leikkimään laitteella.

- Tätä laitetta eivät saa käyttää henkilöt (lapset mukaan lukien), joiden mielen, ruumiin tai aistien terveys on heikentynyt tai joilla ei ole riittävää kokemusta ja tietoa, ellei heitä valvota tai ole valmennettu.

 Kosketettavissa olevat osat voivat tulla hyvin kuumiksi keittolaitteiden käytön aikana.

- Puhdista ja/tai vaihda suodattimet määrätyn ajan kuluttua (tulipalovaara). Katso kappaletta Huolto ja puhdistus.
- Tilassa täytyy olla asianmukainen tuuletus kun liesituuletinta käytetään samanaikaisesti kaasulla tai muilla polttoaineilla toimivien laitteiden kanssa (ei koske laitteita, jotka poistavat tilaan vain ilmaa).
- Merkki  tuotteessa tai sen pakkauksessa osoittaa, että tuotetta ei saa hävittää tavallisen kotitalousjätteen mukana. Tuote täytyy toimittaa asianmukaiseen sähköisten ja elektronisten osien keräyskeskukseen. Varmistamalla, että tuote hävitetään oikealla tavalla, on mahdollista auttaa välttämään ympäristöä ja henkilöiden terveyttä uhkaavia haittavaikutuksia, joita voi syntyä vääränlaisesta hävittämisestä. Lisätietoja tuotteen kierrättämisestä saat paikallisilta viranomaisilta, paikallisesta jätehuollosta tai liikkeestä, josta tuote on ostettu.

MITAT JA OSAT

Mitat

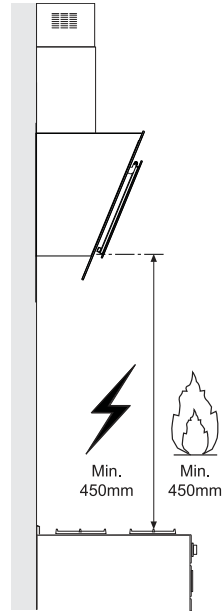
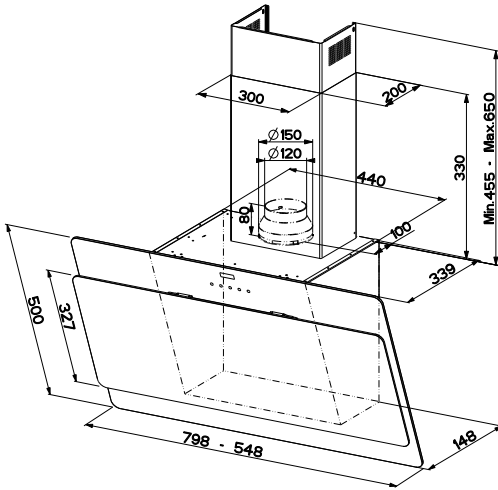

Osat

| Viite | Lkm | Tuotteen osat |
|-------|--------------|--|
| 1 | 1 | Liesituulettimen runko, johon kuuluu: Kytkimet, valo, tuuletusyksikkö, suodattimet |
| 2.1 | 1 | Ylähormi |
| 2.2 | 1 | Alahormi |
| 9 | 1 | Kavennuslaippa 150-120 |
| 15 | 1 | Ilman ulostuloliitos |
| 19 | 1 | Hormin kulmaosa |
| Viite | Lkm | Asennuksen osat |
| 7.2.1 | 2 | Ylähormin kiinnitystuet |
| 11 | 6 | Ruuvitulpat |
| 11a | 2 | Ruuvitulpat SB 12/10 |
| 12a | 6 | Ruuvit 4,2 x 44,4 |
| 12c | 6 | Ruuvit 2,9 x 6,5 |
| 12d | 4 | Ruuvit 2,9 x 6,5 |
| Lkm | Asiakirjat | |
| 1 | Käyttöohjeet | |

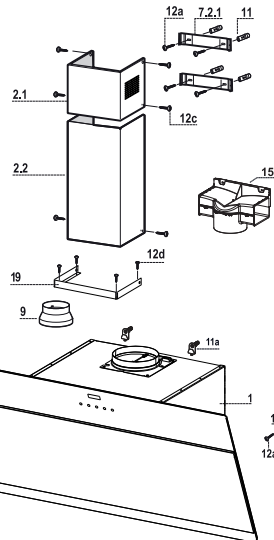

Seinän poraus ja tukien kiinnittäminen

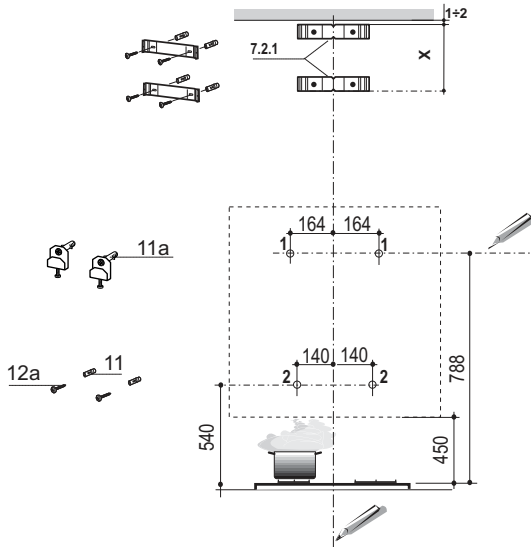

Merkitse seinälle:

- pystysuora viiva kattoon tai ylärajaan saakka liesituulettimen asennusalueen keskikohtalle,
- vaakasuora viiva vähintään 788 mm keittotason yläpuolelle.
- Merkitse vaakasuoralle viivalle piste (1), 164 mm pystysuoran viitelinjan oikealle puolelle.
- Toista toimenpide toiselle puolelle ja tarkista, että ne ovat samalla tasolla.
- Merkitse ohjeiden mukaisesti viitepiste (2) 140 mm pystysuorasta viitelinjasta ja 540 mm keittotason yläpuolelle.
- Toista toimenpide toiselle puolelle ja tarkista, että ne ovat samalla tasolla.
- Poraa merkittyihin kohtiin (1) reiät \varnothing 12 mm.
- Poraa merkittyihin kohtiin (2) reiät \varnothing 8 mm.
- Aseta reikiin (1) tulpat ja tuki 11a, ruuvaa kiinni.
- Laita tulppa 11 reikiin (2).
- Aseta tuki 7.2.1 kuten kuvassa 1-2 mm katosta tai ylärajasta niin että sen keskikohta (kolot) on pystysuoran viitelinjan kohdalla.
- Merkitse tuen reikien keskipisteet.
- Aseta tuki 7.2.1 kuten kuvassa X mm ensimmäisen tuen alapuolelle (X = toimitetun ylähormin korkeus), niin että sen keskikohta (kolot) on pystysuoran viitelinjan kohdalla.
- Merkitse tuen reikien keskipisteet.
- Poraa merkittyihin kohtiin reiät \varnothing 8 mm.
- Laita reikiin tulpat 11.
- Kiinnitä tuet toimitetuilla ruuveilla 12a (4,2 x 44,4).

Liesituulettimen rungon kokoaminen

- Avaa ovi/ovet (Katso kappaletta paneelien avaaminen).
- Poista rasvasuodattimet kahvojen avulla.
- Säädä kaksi ruuvia **Vr** tuessa **11a** liikkeen alkuun.
- Kiinnitä liesituulettimen runko kahteen tukeen **11a**.
- Tasapainota liesituulettimen runko sisäpuolelta ruuveilla **Vr**.
- Ruuvaa kiinni turvaruuvi **12a**.
- Sulje ovi/ovet.

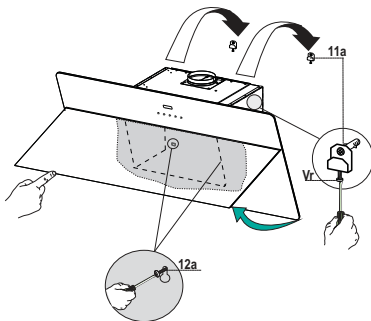

Ilmanpoistoputket

HORMILIIÄNTÄINEN MALLI

Tämä malli asennetaan liittämällä koneisto hormiin oman valintasi mukaan joko taipuisalla tai jäykällä \varnothing 150 tai 120 mm putkella.

- Asentaaksesi \varnothing 120 mm ilmanvaihtoputken asenna supistusputki **9** koneiston poistoilma-aukon päälle.
- Asenna ilmanpoistoputki riittävällä määrällä putkenkiinnittimiä (eivät sisälly toimitukseen).
- Poista mahdolliset aktiivihilisuodattimet.

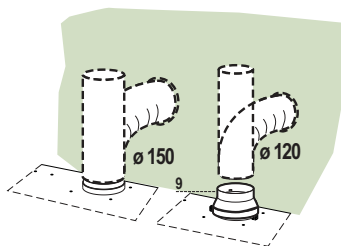

SUODATUSVERSION ILMAN ULOSTULO

- Ruuvaa auki kaksi ruuvia, jotka kiinnittävät ylätuen **7.2.1**.
- Ruuvaa sen tilalle ilman ulostuloliitos **15** kahdella irrottamalla ruuvilla.
- Liitä liitos **15** liesituulettimen ulostuloon jäykällä putkella tai letkulla, \varnothing 150 mm, jonka valitsee asentaja.
- Varmista, että aktiivihiilihajusuodatin on paikallaan.

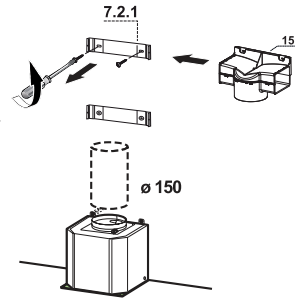

SÄHKÖLIITÄNTÄ

- Liitä liesituuletin sähköverkkoon turvakytkimen kautta, jonka kontaktien väli on ainakin 3 mm.
- Poista rasvasuodattimet (katso kappaletta "Huolto") ja varmista, että virtajohdon liitin on kunnolla kiinni imulaitteessa

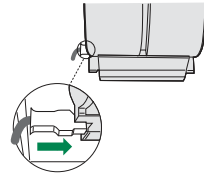

Montering av røkrøret

- Fest støttevinkelen **15** til kjøkkenviftens hoveddel med skruene **12d** (2,9 x 9,5) som følger med.

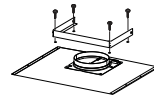

Øverste røkrør

- Utvid litt de to kantene på sidene og hekt dem på bak konsollene **7.2.1**. Lukk kantene deretter helt igjen.
- Fest kantene på sidene av konsollene med de fire skruene **12c** (2,9 x 9,5) som følger med.
- Forsikre deg om at åpningene til forlengelsesledningene for koplingen passer inn i åpningene til røkrøret.

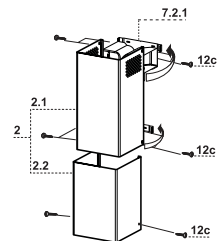

Nederste røkrør

- Utvid litt de to kantene på sidene av røkrøret og hekt dem på mellom det øverste røkrøret og veggen. Lukk kantene deretter helt igjen.
- Fest den nederste siden til kjøkkenviftens hoveddel fra siden med de to skruene **12c** (2,9 x 9,5) som følger med.

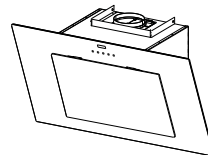

KÄYTTÖ

Käyttöpaneeli

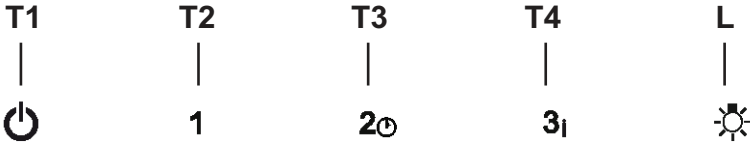

| Painike | Toiminto | |
|-----------|--|--|
| T1 | Sammuttaa moottorin | - |
| T2 | Käynnistää moottorin ensimmäisellä nopeudella | Painikkeet T1+T2 palavat. |
| T3 | Käynnistää moottorin toisella nopeudella | Painikkeet T1+T3 palavat. |
| | Kun painiketta painetaan 2 sekunnin ajan, käynnistyy 30 minuuttia viivästetty sammutus (moottori+valot). Käyttönopeutta on mahdollista vaihtaa toiminnon ollessa aktiivisena. | Vastaavat painikkeet T1+(T2 tai T3 tai T4) vilkkuvat. |
| T4 | Käynnistää moottorin kolmannella nopeudella | Painikkeet T1+T4 palavat. |
| | Kun painiketta painetaan 2 sekunnin ajan, aktivoituu tehonopeus, joka toimii 6 minuuttia. Ajustetun ajan päätyttyä nopeus palaa asetettuun arvoon. Soveltuu käytettäväksi kun savua on paljon. | Painike vilkkuu. |
| L | Sytyttää ja sammuttaa valaistuksen suurimmalla teholla. | Painikkeen valo palaa |

PUHDISTUS JA HUOLTO

Paneelin avaaminen

- Vedä paneeli auki.
- Paneeli lukittuu kohtaan, johon se sijoitetaan.
- Puhdista se ulkopuolelta kostealla liinalla ja neutraalilla pesunesteellä.
- Puhdista se myös sisäpuolelta kostealla liinalla ja neutraalilla pesuaineella, älä käytä märkiä liinoja tai sieniä äläkä vesisuihkua. Älä käytä hankaavia aineita.

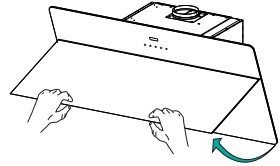

Rasvasuodattimet

METALLISTEN RASVASUODATTIMIEN PUHDISTUS

- Suodattimet voidaan pestä myös astianpesukoneessa. On suositeltavaa pestä ne joka toinen kuukausi. Jos tuulettimen käyttö on erikoisen runsasta, suositellaan suodattimien pesua useammin.
- Avaa Comfort Panel -osat vetämällä niitä kevyesti ulospäin.
- Poista suodattimet yksi kerrallaan painamalla suodatinta taaksepäin ja samanaikaisesti alaspäin vetämällä.
- Pese suodattimet. Vältä niiden taivutusta. Anna niiden kuivua ennen uudelleen asennusta. (Mahdollinen suodattimen ulkopinnan värinmuutos ajan kuluessa ei vaikuta suodattimen tehokkuuteen.)
- Asenna suodattimet uudelleen paikoilleen. Varmista, että suodattimien poistokahva jää ulkopuolelle näkyviin.
- Sulje Comfort Panel -osat.

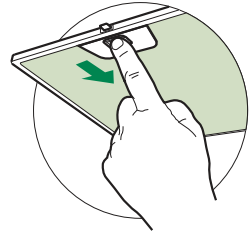

Aktiivihiiisuodatin (Suodatinversio)

Suodattimia ei voi pestä eikä uudistaa, vaan ne täytyy vaihtaa vähintään neljän kuukauden välein tai useammin, mikäli laitetta käytetään paljon

AKTIIVIHIIISUODATTIMEN VAIHTAMINEN

- Avaa Comfort Panel vetämällä niitä kevyesti ulospäin.
- Irrota metalliset rasvasuodattimet.
- Irrota vanhat aktiivihiiisuodattimet kuten kuvassa (A).
- Asenna uudet suodattimet paikalleen kuten kuvassa (B).
- Laita metalliset rasvasuodattimet paikoilleen.
- Sulje Comfort Panel.

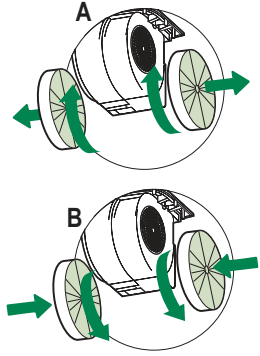

Valaistus

- Vaihtoa varten ota yhteys huoltopalveluun ("Hankintaa varten ota yhteys huoltopalveluun").

i Ради ваше безбедности и правилног коришћења уређаја, пре монтаже и употребе пажљиво прочитајте ово упутство. Увек чувајте ово упутство заједно са уређајем, чак и приликом пресељења или продаје. Корисници морају у потпуности да познају рад и безбедносне карактеристике уређаја.

! Спајање каблова мора да обави специјализовани техничар.

- Произвођач неће бити одговоран ни за какву штету насталу услед неправилне или неодговарајуће инсталације.
- Минимална безбедна удаљеност између горње површине штедњака и аспиратора је 650 mm (неки модели се могу поставити и ниже, погледајте одељке о радним димензијама и постављању).
- Ако је у упутству за постављање гасног штедњака наведено веће растојање, то се мора поштовати.
- Проверите да ли напон напајања одговара ономе који је назначен на натписној плочици са унутрашње стране аспиратора.
- Уређај за прекид напајања мора бити уграђен у фиксно ожичење у складу са прописима о ожичавању.
- У случају уређаја 1. класе, проверите да ли струјна утичница може да обезбеди адекватно уземљење.
- Прикључите аспиратор на вентилациону цев помоћу цеви пречника бар 120 mm. Цев мора бити што је могуће краћа.
- Морају се поштовати прописи који се односе на испуштање ваздуха.
- Не прикључујте аспиратор на издувне цеви кроз које пролазе продукти сагоревања (нпр. из котлова и камина).

- Ако се аспиратор користи заједно са неелектричним уређајима (нпр. уређаји који сагоревају гас), мора се обезбедити довољна проветреност просторије да би се спречио повратни ток издувног гаса. Када се аспиратор користи заједно са уређајима који не користе електричну енергију, негативан притисак у просторији не сме прећи 0,04 mbar да се испарења не би враћала кроз аспиратор у просторију.
- Ваздух не сме да се одводи у вентилациону цев која се користи за одвод испарења из уређаја који раде на гас или друга горива.
- Ако се кабл за напајање оштети, мора га заменити произвођач или његов заступник.
- Утикач ставите у утичницу која је у складу са важећим прописима и постављена на лако доступном месту.
- У погледу примене техничких и безбедносних мера које се односе на издување испарења, важно је пажљиво се придржавати прописа локалних власти.

⚠ УПОЗОРЕЊЕ: Пре постављања аспиратора скините заштитне фолије.

- Користите само завртње и мале делове који држе аспиратор.

⚠ УПОЗОРЕЊЕ: Постављање завртњева или носача које није у складу са овим упутством може довести до струјног удара.

- Не гледајте директно у извор светлости кроз оптичка помагала (наочаре, лупе...).
- Не фламбирајте намирнице испод аспиратора; опасност од ватре.
- Овај уређај могу да користе деца узраста од 8 година навише и особе са смањеним физичким, чулним или менталним способностима, као и особе које немају довољно искуства и знања, ако су под надзором или су упућене у безбедан начин употребе уређаја и разумеју могуће опасности. Малој деци не дозволите да се играју са уређајем. Чишћење и одржавање не треба да обављају деца без надзора.
- Деца морају бити под надзором да се не би играла са уређајем.

- Овај уређај не треба да користе особе (укључујући и децу) са смањеним физичким, чулним или менталним способностима, као и особе које немају довољно искуства и знања, сем ако их надзиру или о употреби уређаја саветују особе одговорне за њихову безбедност.

 Приступачни делови могу постати врели кад се користе заједно са апаратима за кување.

- Очистите и/или замените филтере након одређеног временског периода (опасност од ватре). Погледајте одељак „Чишћење и одржавање”.
- Просторија се мора адекватно проветравати ако се аспиратор користи у исто време кад и уређаји који раде на гас или друга горива (не односи се на уређаје који испуштају ваздух натраг у просторију).

- Символ  на производу или његовој амбалажи означава да се он не сме сматрати обичним кућним отпадом. Уместо тога мора се предати на одговарајућем месту служби за рециклажу електричних и електронских уређаја. Обезбеђивањем правилног уклањања овог производа допринећете спречавању потенцијалних негативних последица по животну средину и здравље људи, до чега би могло доћи у случају његовог неодговарајућег уклањања. За детаљније информације о рециклажи овог производа обратите се локалној управи, служби за одношење смећа или продавници у којој сте купили производ.

КАРАКТЕРИСТИКЕ

Димензије

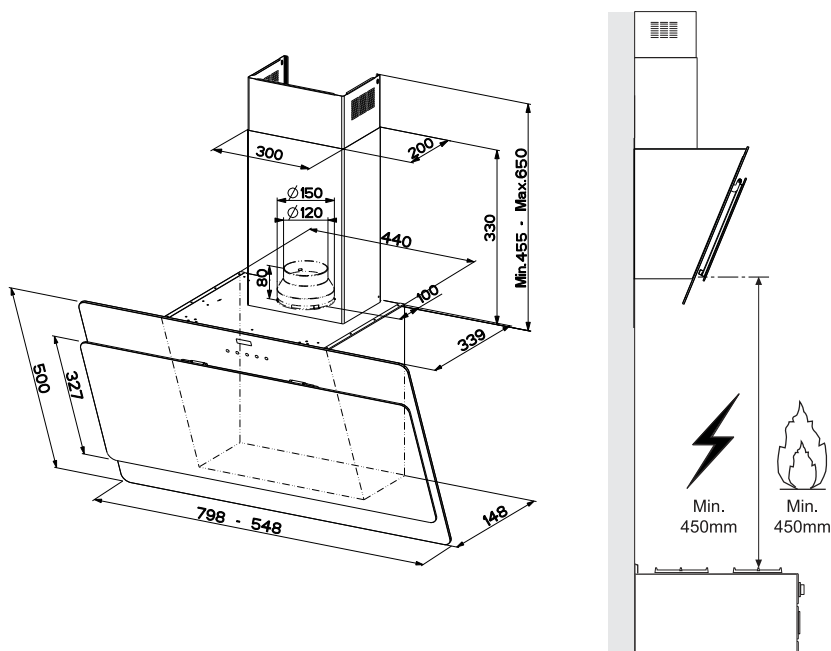

Делови

| Озн. | Кол. | Делови производа |
|-------|----------------------|--|
| 1 | 1 | Тело аспиратора, заједно са: командама, осветљењем, вентилатором и филтерима |
| 2.1 | 1 | Горњи део димњака |
| 2.2 | 1 | Доњи део димњака |
| 9 | 1 | Редуцир прирубница $\varnothing 150-120$ mm |
| 15 | 1 | Спојница за одвод ваздуха |
| 19 | 1 | Део димњака |
| Озн. | Кол. | Делови за монтажу |
| 7.2.1 | 2 | Причврсни носачи горњег дела димњака |
| 11 | 6 | Типлови |
| 11a | 2 | Типлови SB 12/10 |
| 12a | 6 | Завртњи 4,2 x 44,4 |
| 12c | 6 | Завртњи 2,9 x 6,5 |
| 12d | 4 | Завртњи 2,9 x 6,5 |
| Кол. | Документација | |
| 1 | Упутство за употребу | |

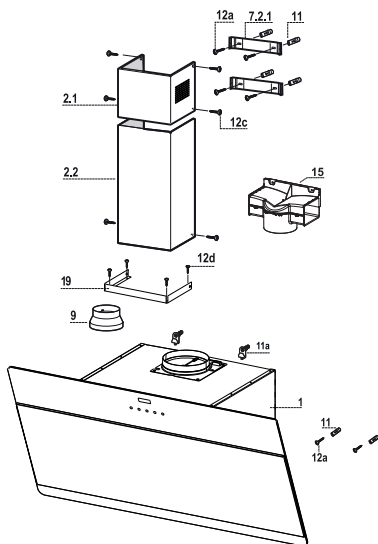

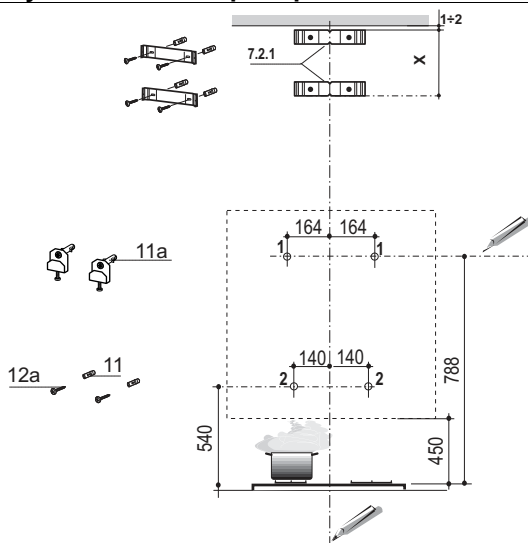

Најпре исцртајте следеће:

- усправну линију до плафона или горњег граничника по средини површине на коју желите да причврстите аспиратор;
- водоравну линију на бар 788 mm изнад грејне плоче.
- Означите тачку (1) на водоравној линији 164 mm удесно од усправне референтне линије.
- Поновите овај поступак са супротне стране и проверите да ли су те две тачке на истој висини.
- Означите референтну тачку (2) како је означено, на 140 mm од усправне референтне линије и 540 mm изнад грејне плоче.
- Поновите овај поступак са супротне стране и проверите да ли су те две тачке на истој висини.
- Бушите у означеним тачкама (1) користећи бургију \varnothing 12 mm.
- Бушите у означеним тачкама (2) користећи бургију \varnothing 8 mm.
- У рупе (1) ставите типлове са носачем 11a, па притегните завртње.
- У рупе (2) ставите типлове 11.
- Ставите носач 7.2.1 на зид, на око 1–2 mm од плафона или горњег граничника, поравнавајући средиште (усек) са усправном референтном линијом.
- На зиду означите средишта отвора у носачу.
- Ставите носач 7.2.1 на зид, на X mm испод првог носача (X = висина горњег дела димњака), поравнавајући средиште (усек) са усправном референтном линијом.
- На зиду означите средишта отвора у носачу.
- Избушите отворе \varnothing 8 mm на свим означеним местима.
- У рупе ставите типлове 11.
- Причврстите носаче помоћу завртњева 12a (4,2 x 44,4) приложених уз аспиратор.

Причвршћивање тела аспиратора

- Отворите врата (погледајте одељак „Отварање панела”).
- Уклоните металне филтере за маст помоћу постојећих дршки.
- Подесите два завртња **Vr** у носачу **11a** тако да буду на почетку свог хода.
- Закачите тело аспиратора на два носача **11a**.
- Унутар тела аспиратора притегните завртње **Vr** да бисте га нивелисали.
- Притегните сигурносни завртањ **12a**.
- Затворите врата.

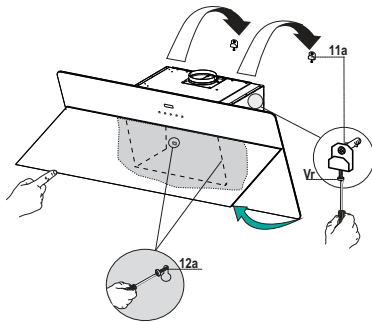

Прикључци

ВЕНТИЛАЦИОНИ СИСТЕМ СА ОДВОДНОМ ЦЕВИ

При постављању модела за издувавање причврстите тело аспиратора за димњак користећи савитљиву или чврсту цев \varnothing 150 или 120 mm по избору инсталатера.

- Да бисте инсталирали издувну цев \varnothing 120 mm, причврстите редукциону спојницу **9** на отвор аспиратора.
- Фиксирајте цев помоћу одговарајућих обујмица (нису приложене).
- Уклоните све филтере са активним угљем.

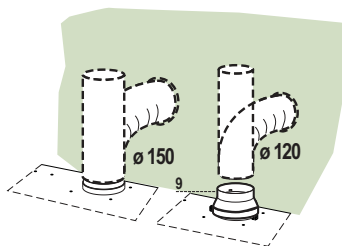

ОДВОД ВАЗДУХА – ВЕРЗИЈА ЗА РЕЦИРКУЛАЦИЈУ

- Одвртните 2 завртња који причвршћују горњи држач **7.2.1**.
- Причврстите спојницу за одвод ваздуха **15** на своје место помоћу 2 изваћена завртња.
- Прикључите спојницу **15** на излазни отвор аспиратора користећи чврсту или савитљиву цев $\varnothing 150$ mm по избору инсталатера.
- Уверите се да су постављени филтери са активним угљем.

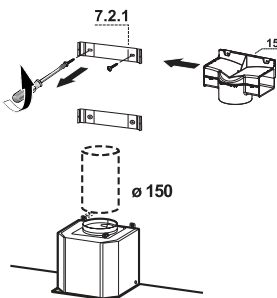

ЕЛЕКТРИЧНИ ПРИКЉУЧАК

- Прикључите аспиратор у струју преко двополног прекидача код кога је растојање између контаката бар 3 mm.
- Извадите филтере за маст (в. одељак „Одржавање“) пазећи да прикључак напојног кабла буде добро увучен у утичницу поред вентилатора.

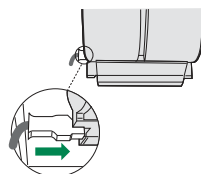

ПОСТАВЉАЊЕ ДИМЊАКА

- Причврстите угаони елемент **15** за тело аспиратора помоћу приложених завртњева **12d** (2,9 x 9,5).

Горњи део димњака

- Мало отворите два бочна елемента, закачите их иза носача **7.2.1** и вратите заједно тако да се додирују.
- Причврстите их за бочне стране носача помоћу приложена 4 завртња **12c** (2,9 x 9,5).
- Уверите се да су отвори наставка спојница поравнати са отворима димњака.

Доњи део димњака

- Отворите два бочна крилца димњака, закачите их између горњег дела димњака и зида и затворите тако да се додирну.
- Причврстите доњи део за бочне стране тела аспиратора помоћу приложена 2 завртња **12c** (2,9 x 9,5).

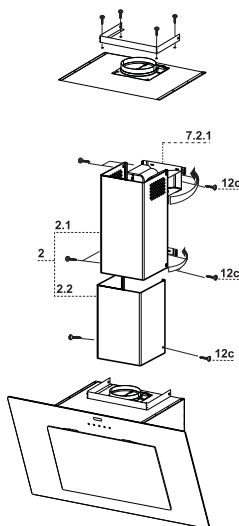

УПОТРЕБА

Контролна табла

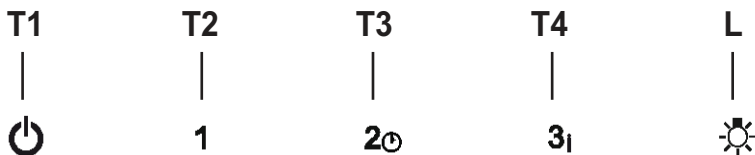

| Дугме | Функција | |
|-----------|---|---|
| T1 | Искључује мотор. | - |
| T2 | Укључује мотор у прву брзину. | Дугмад T1 и T2 светле. |
| T3 | Укључује мотор у другу брзину. | Дугмад T1 и T3 светле. |
| | Притисните и 2 секунде држите да бисте омогућили одложено искључивање за 30 минута (мотор и лампе). Могуће је променити брзину рада када је ова функција омогућена. | Одговарајућа дугмад T1 и (T2 или T3 или T4) трепће. |
| T4 | Укључује мотор у трећу брзину. | Дугмад T1 и T4 светле. |
| | Притисните и 2 секунде држите да бисте активирали интензивну брзину чији је рад ограничен на 6 минута. По истеку тог времена аутоматски се враћа на раније подешену брзину. Погодно за уклањање највећих количина кухињских испарења. | Дугме трепће. |
| L | Укључује и искључује осветљење максималним интензитетом. | Дугме светли |

ЧИШЋЕЊЕ И ОДРЖАВАЊЕ

Отварање панела

- Повуците панел да бисте га отворили.
- Панел се може закључати у било ком положају.
- Спољњу површину чистите влажном крпом и неутралним детерџентом.
- Унутрашњу површину чистите влажном крпом и неутралним детерџентом; не користите натопљене крпе или сунђере нити млаз воде; не користите абразивне супстанце.

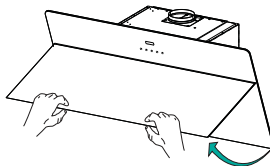

Филтери за маст

ЧИШЋЕЊЕ ПЕРВИХ МЕТАЛНИХ ФИЛТЕРА ЗА МАСТ

- Филтери морају да се чисте свака 2 месеца рада или чешће у случају веома интензивне употребе, а могу се прати у машини за прање посуђа.
- Повуците приступне панеле да бисте их отворили.
- Извадите филтере један по један, гурајући их према задњој страни аспиратора уз истовремено повлачење наниже.
- При прању филтера треба спречити да се на било који начин савију. Пре него што их вратите у аспиратор уверите се да су потпуно суви. (Боја површине филтера се може променити током времена, али то не утиче на ефикасност филтера).
- При постављању филтера у аспиратор пазите да буду монтирани на одговарајући начин, дршком окренутом према напоље.
- Увучите приступни панел.

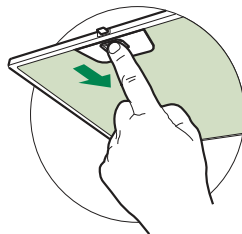

Филтер са активним угљем (верзија за рецикулацију)

Ови филтери не могу да се перу и регенеришу па морају да се замене отприлике на сваких 4 месеца рада, а у случају учесталије употребе и чешће.

ЗАМЕНА ФИЛТЕРА СА АКТИВНИМ УГЉЕМ

- Отворите приступне панеле повлачењем наниже.
- Уклоните металне филтере за маст.
- Извадите засићени филтер са активним угљем као на слици (А).
- Поставите нови филтер (В).
- Вратите металне филтере за маст.
- Увуците приступне панеле.

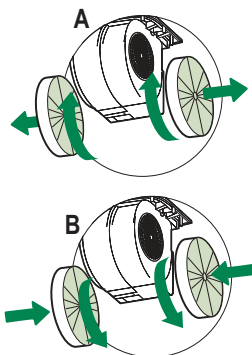

Лампа

- За замену контактирајте службу техничке подршке ("За куповину контактирајте службу техничке подршке").

BEZPEČNOSTNÉ INFORMÁCIE

i Na zaistenie vlastnej bezpečnosti a správneho fungovania spotrebiča si pozorne prečítajte túto príručku ešte pred jeho inštaláciou a uvedením do prevádzky. Tento návod uchovávajte vždy v blízkosti spotrebiča, aj v prípade predaja alebo odovzdania inej osobe. Je dôležité, aby používatelia poznali všetky charakteristiky fungovania a bezpečnosti spotrebiča.

⚠ Elektrické zapojenie spotrebiču musí urobiť kvalifikovaný technik.

- Výrobca nepreberá žiadnu zodpovednosť za prípadné škody vyplývajúce z nesprávnej inštalácie alebo nesprávneho použitia.
- Minimálna bezpečná vzdialenosť medzi varnou doskou a odsávačom pár musí byť 650 mm (niektoré modely sa môžu nainštalovať v menšej výške; pozrite si príslušný odsek o pracovných rozmeroch a o inštalácii).
- Ak je v návode na použitie plynovej varnej dosky uvedené, že sa vyžaduje väčší odstup než je uvedený, dodržte pokyny z návodu.
- Skontrolujte, či napätie v elektrickej sieti v domácnosti zodpovedá napätiu uvedenému na štítku sa vnútri odsávača pár.
- Prerušovače elektrického obvodu sa musia nainštalovať v rámci elektrickej siete v súlade s normami platnými pre inštaláciu káblov elektrickej siete.
- Pri spotrebičoch Triedy I skontrolujte, či je elektrická sieť v domácnosti vybavené primeraným uzemnením.
- Odsávač pár zapojte ku komínu rúrou s minimálnym priemerom 120 mm. Dĺžka rúry musí byť čo najkratšia.
- Musia sa dodržať všetky normy spojené s odvodom vzduchu.
- Nezapájajte odsávač pár ku komínom, ktoré odvádzajú dymy spaľovania (napr. kotle, kozuby a pod.).

- Ak sa odsávač pár používa v kombinácii s neelektrickými spotrebičmi (napr. plynovými spotrebičmi), v miestnosti sa musí zaručiť dostatočný stupeň vetrania, aby sa zabránilo spätnému toku spalín. Keď sa odsávač pár v kuchyni používa v kombinácii so spotrebičmi, ktoré nie sú napájané elektrickým prúdom, negatívny tlak v miestnosti nesmie prekročiť 0,04 mbar, aby sa zabránilo tomu, že dym bude z odsávača pár naspäť prúdiť do miestnosti.
- Vzduch sa nesmie odvádzať cez komín používaný na odvod spalín plynových spotrebičov alebo spotrebičov spaľujúcich iné palivá.
- Po poškodení napájacieho elektrického kábla ho budete musieť dať vymeniť výrobcovi alebo technikovi v prevádzke servisu.
- Zástrčku zapojte do zásuvky elektrickej siete v súlade s platnými normami a na prístupnom mieste.
- V súvislosti s technickými opatreniami a bezpečnostnými predpismi pre odvod spalín a dymov je nevyhnutné dodržiavať predpisy platné v mieste používania spotrebiča.

⚠ UPOZORNENIE: pred inštaláciou odsávača pár odstráňte ochranné fólie.

- Používajte iba skrutky a úchytky vhodné pre odsávač pár.

⚠ UPOZORNENIE: ak skrutky alebo upevňovacie prvky nenamontujete podľa týchto pokynov, mohlo by to spôsobiť zásahy elektrickým prúdom.

- Nepozerajte sa naň priamo optickými prístrojmi (ďalekohľad, lupa).
- Pod odsávačom pár neflambujte jedlá: mohlo by dôjsť k požiaru.
- Tento spotrebič smú používať deti vo veku od 8 rokov a osoby s obmedzenými psychickými, zmyslovými a rozumovými schopnosťami, ako aj osoby, ktoré nemajú skúsenosti a dostatok poznatkov o obsluhu spotrebiča, pokiaľ sú pod dohľadom a boli poučené o obsluhu spotrebiča a o nebezpečenstve, ktoré môže predstavovať. Dávajte pozor na deti, aby sa so spotrebičom nehrali. Čistenie a údržbu spotrebiča nesmú vykonávať deti, pokiaľ nebudú pod dohľadom.
- Dávajte pozor na deti, aby ste zaistili, že sa so spotrebičom nebudú hrať.

- Spotrebič nesmú používať osoby (vrátane detí) s obmedzenými psychickými, zmyslovými a rozumovými schopnosťami ani osoby, ktoré nemajú skúsenosti a dostatok poznatkov o obsluhu spotrebiča, ak nie sú pod dohľadom alebo ak neboli poučené o obsluhu spotrebiča.

 Prístupné časti sa počas používania spotrebičov na varenie môžu veľmi zohriať.

- Po určenom čase vyčistíte a/alebo vymeňte filtre (nebezpečenstvo požiaru). Pozrite odsek Údržba a čistenie.
- Pokiaľ sa odsávač pár používa súčasne so spotrebičmi spaľujúcimi plyn alebo iné palivá, musí sa zaistiť vhodné vetranie miestnosti (neplatí pre spotrebiče, ktoré odvádzajú iba vzduch v miestnosti).
- Symbol  na spotrebiči alebo na jeho obale indikuje, že spotrebič sa nesmie likvidovať ako bežný komunálny odpad. Spotrebič určený na likvidáciu sa musí odovzdať v príslušnom stredisku na zber a recykláciu odpadu z elektrických a elektronických zariadení. Zabezpečením správnej likvidácie spotrebiča prispějete k predchádzaniu negatívnych dopadov na životné prostredie a zdravie ľudí, ktoré by sa ináč mohli prejaviť pri nevhodnom spôsobe jeho likvidácie. Podrobnejšie informácie o recyklácii tohto spotrebiča si vyžiadajte na svojom miestnom úrade, v zberných surovinách alebo v obchode, kde ste spotrebič kúpili.

CHARAKTERISTIKY

Vonkajšie rozmery

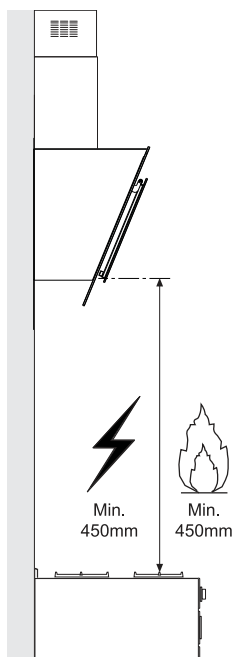
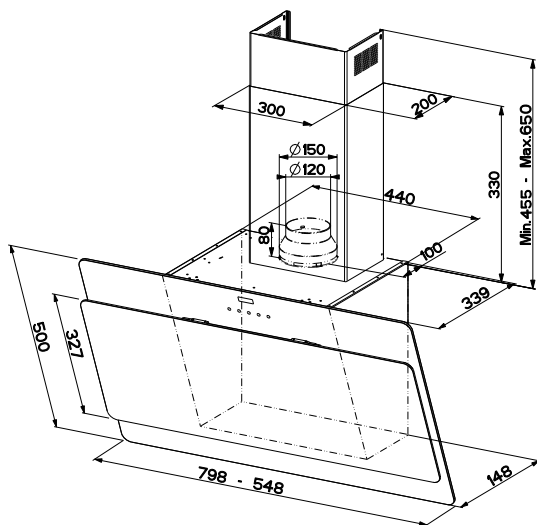

Časti

Ozn. Množstvo Časti spotrebiča

| | | |
|-----|---|--|
| 1 | 1 | Teleso odsávača vybavené časťami: Ovládače, osvetlenie, jednotka ventilátora, filtre |
| 2.1 | 1 | Horný komín |
| 2.2 | 1 | Spodný komín |
| 9 | 1 | Redukčná prírubka 150-120 |
| 15 | 1 | Spojka výstupu vzduchu |
| 19 | 1 | Rohový diel komína |

Ozn. Množstvo Časti pri inštalácii

| | | |
|-------|---|------------------------------------|
| 7.2.1 | 2 | Upevňovacie konzoly horného komína |
| 11 | 6 | Hmoždinky |
| 11a | 2 | Hmoždinky SB 12/10 |
| 12a | 6 | Skrutky 4,2 x 44,4 |
| 12c | 6 | Skrutky 2,9 x 6,5 |
| 12d | 4 | Skrutky 2,9 x 6,5 |

Množstvo Dokumentácia

| | |
|---|-----------------|
| 1 | Návod s pokynmi |
|---|-----------------|

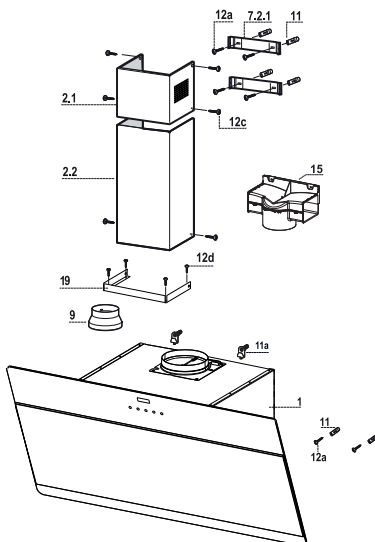

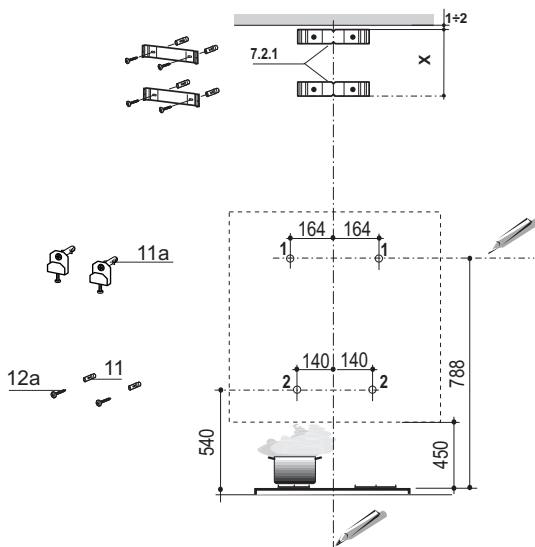

Naznačte na stenu:

- vertikálnu čiaru až po strop alebo až po horný okraj v strede oblasti, kde bude namontovaný odsávač pár;
- vodorovnú čiaru vo vzdialenosti min. 788 mm nad varnou doskou.
- Naznačte bod **(1)** na vodorovnej čiare vo vzdialenosti 164 mm vpravo od zvislej referenčnej čiar.
- Zopakujte túto operáciu na opačnej strane, skontrolujte vodorovnú polohu.
- Podľa obrázku naznačte referenčný bod **(2)** 140 mm od referenčnej vertikálnej čiar a 540 mm nad varnou doskou.
- Zopakujte túto operáciu na opačnej strane, skontrolujte vodorovnú polohu.
- V naznačených otvoroch **(1)** vyvrtajte otvory s priemerom \varnothing 12 mm.
- V naznačených otvoroch **(2)** vyvrtajte otvory s priemerom \varnothing 8 mm.
- Vsuňte hmoždinky s konzolami **11a** do otvorov **(1)** a zaskrutkujte ich.
- Vsuňte hmoždinku **11** do otvorov **(2)**.
- Podľa pokynov oprite konzolu **7.2.1** vo vzdialenosti 1-2 mm od stropu alebo od horného okraja, zarovnávajúc jej stred (zárezy) podľa referenčnej vertikálnej čiar.
- Naznačte stredy otvorov konzoly.
- Podľa pokynov oprite konzolu **7.2.1** vo vzdialenosti X mm pod prvou konzolou (X = výška horného dodávaného komína), zarovnávajúc jej stred (zárezy) podľa referenčnej vertikálnej čiar.
- Naznačte stredy otvorov konzoly.
- V naznačených otvoroch vyvrtajte otvory s priemerom \varnothing 8 mm.
- Do otvorov vsuňte hmoždinky **11**.
- Upevnite konzoly použitím dodávaných skrutiek **12a** (4,2 x 44,4).

Montáž telesa odsávača pár

- Otvorte dverka (Pozri odsek Otvorenie panelov).
- Vyberte tukové filtre potiahnutím príslušných rukovätí.
- Nastavte dve skrutky **Vr**, konzol **11a**, na začiatok uťahovania.
- Zaveste teleso odsávača pár na 2 konzoly **11a**.
- Z vnútra telesa pomocou skrutiek **Vr** vyrovnajte teleso odsávača do vodorovnej polohy.
- Zaskrutkujte bezpečnostnú skrutku **12a**.
- Zatvorte dverka.

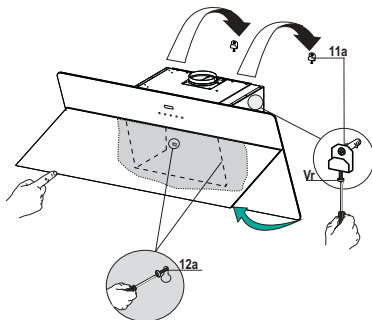

Zapojenia

VÝSTUP VZDUCHU VO VERZII S ODVODOM VZDUCHU

Pri inštalácii vo verzii s odvodom vzduchu zapojte odsávač pár k potrubiu prostredníctvom neohybnéj alebo ohybnéj rúry s priemerom \varnothing 150 alebo 120 mm, v závislosti od výberu inštalatéra.

- Pri zapojení s rúrou s \varnothing 120 mm vsuňte redukčnú prírubu **9** na výstupe z telesa odsávača.
- Upevnite rúru vhodnými upevňovacími svorkami. Potrebný materiál sa nedodáva.
- Odstráňte prípadné protipachové filtre s aktívnym uhlíkom.

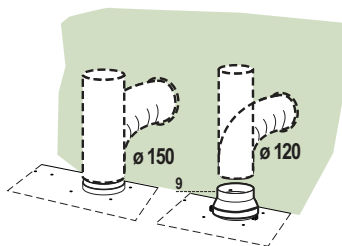

VÝSTUP VZDUCHU VO VERZII S FILTROVANÍM

- Odskrutkujte 2 skrutky, ktoré upevňujú hornú konzolu **7.2.1**.
- Na jej miesto zaskrutkujte spojku na výstup vzduchu **15** pomocou 2 skrutiek, ktoré ste predtým vybrali.
- Zapojte spojku **15** na výstup telesa odsávača pár pomocou neohybnnej alebo ohybnej rúrky s priemerom $\varnothing 150$ mm, podľa voľby pracovníka, ktorý vykonáva inštaláciu.
- Skontrolujte, či sú na odsávači pár protipachové filtre s aktívnym uhlíkom.

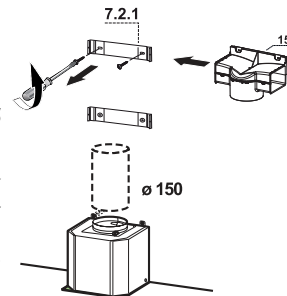

ELEKTRICKÉ ZAPOJENIE

- Odsávač pár zapojte k napájacej elektrickej sieti, pričom zaraďte bipolárny vypínač so vzdialenosťou kontaktov aspoň 3 mm.
- Vyberte tukové filtre (pozrite ods. "Údržba") a skontrolujte, či je zástrčka prívodného elektrického kábla správne zasunutá v zásuvke odsávača.

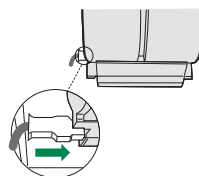

Montáž komína

- Upevnite roh **15** na telo odsávača dodanými skrutkami **12d** (2,9 x 9,5).

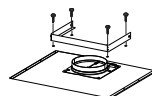

Horný komín

- Miernе rozšírte dva bočné záhyby, zaveste ich za konzoly **7.2.1** a zatvorte až na doraz.
- Upevnite bočne na konzoly 4 dodávanými skrutkami **12c** (2,9 x 9,5).
- Skontrolujte, či je výstup predĺženia spojky v mieste výstupu komína.

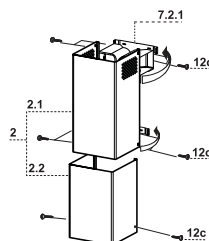

Spodný komín

- Miernе rozšírte dva bočné záhyby komína, zaveste ich medzi horný komín a stenu a zatvorte až na doraz.
- Upevnite bočne spodnú časť na teleso odsávača pár 2 dodávanými skrutkami **12c** (2,9 x 9,5).

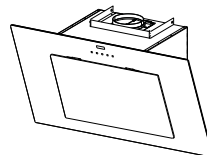

POUŽÍVANIE

Ovládací panel

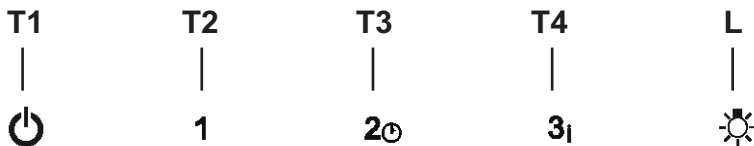

| Tlačidlo | Funkcia | |
|-----------|---|--|
| T1 | Vypne motor. | - |
| T2 | Zapne motor pri prvej rýchlosti | Tlačidlá T1+T2 sú zapnuté. |
| T3 | Zapne motor pri druhej rýchlosti | Tlačidlá T1+T3 sú zapnuté. |
| | Stlačením na 2 sekundy aktivuje oneskorenie vypnutia o 30 minút (Motor+Osvetlenie). Keď je funkcia aktívna, bude možné zmeniť pracovnú rýchlosť. | Príslušné tlačidlá T1+ (T2 alebo T3 o T4) blikajú. |
| T4 | Zapne motor pri tretej rýchlosti | Tlačidlá T1+T4 sú zapnuté. |
| | Stlačením na 2 sekundy aktivuje intenzívnu rýchlosť nastavenú na 6 minút, po ukončení ktorých sa spotrebič vráti k pôvodne nastavenej rýchlosti. Vhodná na odsávanie veľmi veľkých množstiev pár z varenia. | Tlačidlo bliká. |
| L | Zapne a vypne zariadenie osvetlenia s maximálnou intenzitou. | Tlačidlo zapnuté |

ČISTENIE A ÚDRŽBA

Otvorenie panela

- Otvorte panel potiahnutím.
- Panel sa zablokuje v ľubovoľnej polohe, do ktorej ho umiestnite.
- Očistite jeho povrch vlhkou handrou a neutrálnym kvapalným čistiacim prostriedkom.
- Panel vyčistite aj z vnútra pomocou vlhkej handry a neutrálneho čistiaceho prostriedku; nepoužívajte mokré handry alebo špongie, ani prúd vody a nepoužívajte abrazívne čistiace prostriedky.

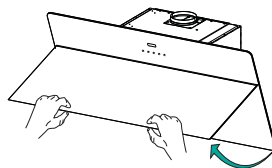

Tukové filtre

ČISTENIE SAMODRŽIACICH KOVOVÝCH TUKOVÝCH FILTROV

- Môžu sa umývať aj v umývačke riadu, pričom ich treba umývať približne každé 2 mesiace činnosti alebo častejšie, pri mimoriadne častom a intenzívnom používaní.
- Otvorte panel komfort ich potiahnutím.
- Vyberte filtre po jednom, pričom ich zatlačte smerom do zadnej časti a súčasne potiahnite dolu.
- Filtre umyte, pričom dbajte, aby sa neohýnali a pred opätovným namontovaním ich nechajte vysušiť. (Prípadná zmena farby povrchu filtra, ku ktorej by mohlo časom dôjsť, v žiadnom prípade neznižuje jeho účinnosť.)
- Namontujte ich späť, pričom dávajte pozor, aby rukoväť ostala otočená smerom vonku.
- Panel komfort znovu zatvorte.

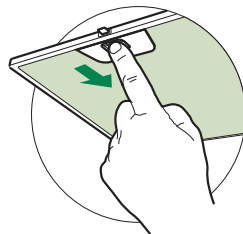

Protipachové filtre s aktívnym uhlíkom (Verzia s filtrovaním)

Protipachový filter sa nesmie umývať ani regenerovať, treba ho vymeniť približne každé 4 mesiace činnosti alebo častejšie, pri mimoriadne častom a intenzívnom používaní.

VÝMENA

- Otvorte panely komfort ich potiahnutím.
- Vyberte tukové filtre.
- Vyberte zanesené protipachové filtre s aktívnym uhlíkom, ako je uvedené **(A)**.
- Namontujte nové filtre, ako je uvedené **(B)**.
- Kovové tukové filtre opäť namontujte.
- Panel komfort znovu zatvorte.

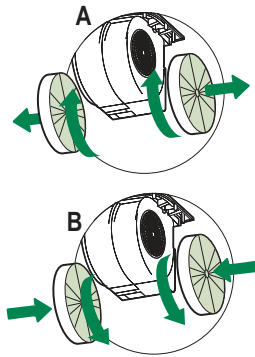

Osvetlenie

- V prípade potreby výmeny kontaktujte technický servis („Ohľadom nákupu kontaktujte prosím technický servis“).

CE