

MK

УПАТСТВО ЗА КОРИСНИК

SR

КОРИСНИЧКО УПУТСТВО

AL

UDHËZUES PËR PËRDORIMIN

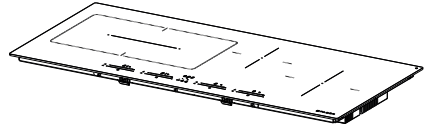

<b>MK</b>	.....	3
<b>SR</b>	.....	18
<b>AL</b>	.....	32

## 1. ИНФОРМАЦИИ ЗА БЕЗБЕДНОСТА

**i** За сопствена сигурност и правилно функционирање на апаратот, прочитајте го внимателно прирачникот пред инсталацијата и ставањето во функција. Чувајте ги инструкциите секогаш заедно со апаратот, дури и во случај на преотстапување или пренос на трети лица. Важно е корисниците да ги знаат сите карактеристики на функционирање и безбедноста на апаратот. Овие плотни располагаат со системи за индукција сообразни со барањата од директивите за електромагнетна компатибилност и електромагнетни полиња и не би требало да се мешаат со други електронски уреди. Лицата кои носат пејсмекер или други електронски уреди треба да се консултираат со својот лекар или производителот на вградениот уред за да се оцени степенот на подложност на пречки.

**!** Електричните поврзувања треба да се изведат од страна на компетентен техничар. Пред електричното поврзување, прочитајте го делот **ЕЛЕКТРИЧНО ПОВРЗУВАЊЕ**.

За апаратите со кабел за струја, терминалите или делот на жиците меѓу точката на закотвување на кабелот и терминалите треба да бидат поставени на таков начин за да се овозможи вадење на жиците под напон пред жицата за заземјување во случај на излегување кабел од закотвувањето.

- Производителот не презема одговорност за евентуални оштетувања, кои произлегуваат од неправилна инсталација или употреба.
- Проверете дали електричната мрежа одговара на мрежата наведена на плочката со податоци фиксирана во внатрешноста на производот.
- Уредите за одделување треба да бидат инсталирани фиксно во уредот во согласност со стандардите за кабелски системи.
- За апаратите од класа I, проверете дали домашната електрична

мрежа располага со соодветно заземјување.

- Поврзете го производот со струја со помош на омниполарен прекинувач.
- Ако кабелот за струја е оштетен, потребно е да се замени од страна на производителот, овластен сервисен центар или компетентен техничар за избегнување на секаков вид на ризик или опасна ситуација.

### ПРЕДУПРЕДУВАЊЕ:

Пред да го инсталирате апаратот, отстранете ги фолиите за заштита.

- Користете ги само завртките и другата железарија доставена заедно со апаратот.

### ПРЕДУПРЕДУВАЊЕ:

Неинсталирањето на завртки или уреди за фиксирање како што е опишано во постоечките инструкции може да предизвика опасност од електричен удар.

- Операциите на чистење и одржување не смеат да ги извршуваат деца, доколку не се под надзор на возрасен.
- Децата треба да бидат надгледувани за да се осигура дека не си играат со апаратот.
- Овој апарат не смее да се користи од лица (вклучително деца) со намалени психофизички и

сензорни способности, или ако немаат искуство или знаење, доколку не се под внимателен надзор или имаат добиено инструкции за употреба на апаратот на безбеден начин од лице одговорно за нивната безбедност.

- Овој апарат може да се користи од страна на деца на возраст над 8 години и лица со намалени психофизички и сензорни способности, или ако немаат искуство или знаење, доколку се под внимателен надзор или имаат добиено инструкции за употреба на апаратот на безбеден начин и ги разбираат опасностите поврзани со него. Не ги оставајте децата да си играат со апаратот.

### ПРЕДУПРЕДУВАЊЕ:

Апаратот и неговите пристапни делови стануваат многу жешки во текот на нивната употреба.

Бидете многу внимателни и не ги допирајте отпорниците.

Чувајте ги децата помали од 8 години подалеку од апаратот, освен ако не се под постојан надзор.

**ПРЕДУПРЕДУВАЊЕ:** Ако површината покажува цепнатини, исклучете го апаратот за да избегнете опасност од електричен удар.

- Не го допирајте апаратот со мокри раце или делови од телото.
- Не користете уреди на пареа за чистење на производот.
- Не оставајте на плотната метални предмети како на пр. ножеви, вилушки, лажици и капаци бидејќи може да се загреат.
- Користете ја соодветната команда за да ја исклучите плотната по употреба; немајте доверба во сензорите од тенџерињата.
- Апаратот треба да биде инсталиран на начин што дозволува одвојување од електричното напојување со отвор меѓу контактите (3 mm) кој обезбедува целосно одвојување во услови на преоптоварување од категорија III.
- Апаратот никогаш не смее да се изложува на атмосферски влијанија (дожд, сонце).
- Чувајте ја амбалажата подалеку од деца и домашни животни.
- Осигурете се дека уредот е директно поврзан на штекерот.
- Не користете адаптери, мулти штекери или продолжетоци за поврзување на уредот.
- Никогаш да не го користите апаратот за цели поинакви од оние за кои е проектиран.
- Фритезите треба да бидат постојано надгледувани за време на употреба: загреаното масло може да се запали.
- Не го активирајте апаратот користејќи надворешен тајмер или посебен далечински управувач.
- Апаратот не треба никогаш да се монтира позади декоративна врата за да се избегне прегрејување.
- Не стојте врз апаратот бидејќи може да се оштети.

### **ПРЕДУПРЕДУВАЊЕ:**

Опасно е оставање без надзор на плотната кога се користат масло или масти, бидејќи може да се создаде опасна ситуација и да се развие пожар. НИКОГАШ не се обидувајте да гасите евентуални пламени со вода, туку исклучете го апаратот и задушете ги пламените на пример со капак или незапалива покривка.

**ВНИМАНИЕ:** Готвењето мора да го надгледувате. Краткото готвење треба постојано да се надгледува.

- Апаратот не е предвиден за ставање во функција со помош на надворешен тајмер или посебен далечински систем.

### **ПРЕДУПРЕДУВАЊЕ:**

Опасност од пожар: не оставајте предмети на површините за готвење.

- Не оставајте тенџериња и тави на работ бидејќи може да се оштетат силиконските конектори.

## 2. МОНТАЖА

За процедурата на инсталација задолжително е да се придржувате кон законите, одредбите, директивите и стандардите (регулативите за безбедноста на електричните апарати, правилно рециклирање на компонентите итн.) кои се на сила во државата на користење!

- За повеќе информации за монтирањето, погледнете ги инструкциите за монтажа.
- Не користете силиконски кит меѓу апаратот и работната површина.
- Проверете дали просторот под плотната е задоволителен за циркулирање на воздухот. Погледнете ги инструкциите за монтажа.
- Долната страна на апаратот може значително да се загрее. Ако апаратот е монтиран над фиоки, монтирајте незапалива плоча за раздвојување под апаратот за да спречите пристап до долната страна. Погледнете ги инструкциите за монтажа.
- Вентилацијата на апаратот треба да биде во согласност со инструкциите на производителот.
- Направете преден отвор од најмалку 28 cm<sup>2</sup> во кујнската единица што треба да ја смести плотната за да се овозможи правилна вентилација на производот.

- За единиците за вградување, компонентите (од пластичен материјал и фурнирано дрво) треба да се нанесат со термоотпорни лепаци (мин. 85 °C): употребата на несоодветни материјали и лепаци може да предизвика деформации или одлепување на компонентите.
- Дозволена е употреба на профили од масивно дрво околу работната површина зад апаратот, под услов ако минималните растојанија секогаш одговараат на инструкциите во цртежите за инсталација.

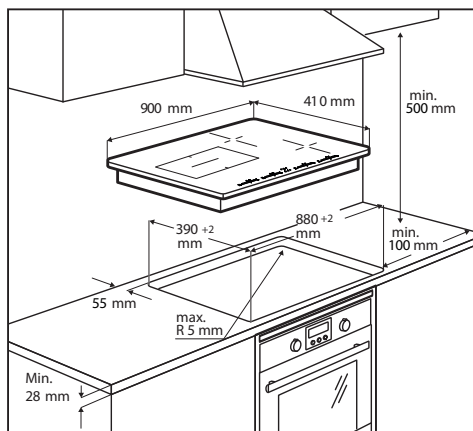

- За повеќе информации за монтирањето, погледнете ги инструкциите за монтажа.
- Ако нема рерна под плотната, инсталирајте плоча за раздвојување под апаратот како што е прикажано во инструкциите за монтажа.

### Барања за кујнската единица

- Ако апаратот е монтиран на запаливи материјали потребно е строго почитување на упатствата и регулативите за уреди под низок притисок и стандардите за спречување на пожари.

### 3. ЕЛЕКТРИЧНО ПОВРЗУВАЊЕ

**!** **ПРЕДУПРЕДУВАЊЕ:** Сите електрични поврзувања треба да бидат направени од страна на овластен инсталатер.

- Пред да ги направите поврзувањата, проверете дали номиналниот напон на апаратот наведен на плочката со податоци одговара на напонот од електричната мрежа. Плочката со податоци се наоѓа на долната страна од плотната.
- Следете ја шемата за поврзување (поставена на долната страна од плотната).
- Користете исклучиво оригинални компоненти доставени од службата за резервни делови.
- Апаратот е доставен со кабел за поврзување.
- Ако кабелот за струја е оштетен, заменете го со соодветен оригинален резервен дел. Контактирајте ја техничката поддршка.

**!** **Внимание!** Не ги лемете каблите!

**Приклучување на електрична енергија**

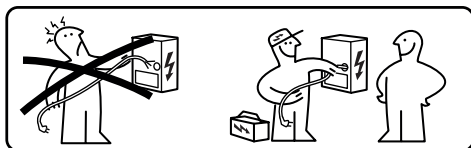

**!** **ПРЕДУПРЕДУВАЊЕ:** Плотната е веќе поставена на електрична **МОНОФАЗНА** врска, следете ги следните инструкции за евентуални измени.

- Поврзувањето со струја мора да го направи обучен техничар.

- Овој апарат претставува поврзување од типот „Y“ со кабел од типот H05V2V2-F. Мин. пресек на проводниците: 5x2,5 mm<sup>2</sup>.
- До терминалите за поврзување може да се пристапи со отстранување на капакот на кутијата за поврзување.
- Проверете дали карактеристиките на електричниот апарат за домаќинството (напон, максимален напон и струја) се компатибилни со оние на апаратот.
- Поврзете го апаратот како што е прикажано во шемата (во согласност со важечките референтни стандарди за мрежниот напон на национално ниво).

## Шема на поврзување

220V - 240V 1N ~



L	Црна
L	Кафена
N	Сина
N	Сива
⊕	Жолта / Зелена

380V - 415V 2N ~



L1	Кафена
L2	Црна
N	Сина
N	Сива
⊕	Жолта / Зелена

380V - 415V 2N ~



L1	Кафена
L2	Црна
N1	Сина
N2	Сива
⊕	Жолта / Зелена

## 4. ЧИСТЕЊЕ И ОДРЖУВАЊЕ

- Никогаш не користете абразивни сунѓери, челична волна, хидрохлорна киселина или други производи коишто можат да ја изгребат или оштетат површината.
- Не ги конзумирајте евентуалните остатоци од храна паднати или насобрани на површината и на функционалните или естетските елементи од плотната.
- Пред да пристапите кон било која операција за одржување или чистење, неопходно е да го исклучите аспираторот од електричната мрежа така што ќе го извадите приклучокот од штекот.
- Чистете го апаратот по секоја употреба, за да спречите горење на остатоците од храна. Многу е потешко отстранување на стврднати или изгорени траги од нечистотија.
- За отстранување на секојдневната нечистотија, користете мека крпа или сунѓер со соодветен детергент. Следете ги препораките на производителот за детергентите за користење. Се препорачува употреба на неутрални детергенти.
- Отстранете ги стврднатите траги од нечистотија, на пример претечено млеко, со помош на гребалка за стакло-керамички површини, додека плотната е уште топла. Следете ги препораките на производителот за гребалките за користење.
- Отстранете ги остатоците од храна богата со шеќер, на пример прскања од мармалад при готвење, со помош на гребалка за стакло-керамички површини, додека плотната е уште топла. Таквите остатоци, ако не се отстранат, може да ја оштетат стакло-керамичката површина.
- Отстранете ги евентуалните остатоци од растопена пластика



користејќи соодветна гребалка за стакло-керамички површини, додека плотната е уште топла. Таквите остатоци, ако не се отстранат, може да ја оштетат стакло-керамичката површина.

- Отстранете го бигорот со помош на мала количина на раствор за отстранување бигор, на пример оцет или сок од лимон, откако ќе се излади плотната. Потоа избришете со влажна крпа.
- Не сечете или подготвувајте храна на површината и избегнувајте паѓање на тврди предмети врз неа. Не влечете ги тавите или чиниите по површината.
- Не користете чистачи на пареа.

### Одржување и поправки

- Погрижете се одржувањето на електричните делови да го врши само производителот или техничари за сервисирање.
- Погрижете се оштетените кабли да ги заменува само производителот или техничари за сервисирање.

При дефект, побарајте да најдете решение следејќи ги инструкциите во упатството за решавање на проблемите. Ако не може да се реши проблемот, контактирајте ја службата за техничка поддршка.

Кога контактирате со одделот за сервис, обезбедете ги следните информации:

- тип на дефект
- модел на апаратот (Произ./Шиф.)
- сервиски број (S.N.)

Овие информации се наоѓаат на плочката со податоци. Плочката со податоци се наоѓа на долната страна од апаратот.

Во случај на неправилна употреба на апаратот или инсталација од страна на неовластен монтер, можеби ќе биде потребна посета на техничар за сервисирање или на дистрибутерот

дури и за време на важноста на гаранцијата.

## 5. ОПИС НА ПРОИЗВОДОТ

Располагање со површината за готвење



1	Единечна рингла (197x220 mm) 2100 W, со функција на засилувач од 3000 W
2	Единечна рингла (197x220 mm) 2100 W, со функција на засилувач од 3000 W
3	Единечна рингла (160 mm) 1400 W, со функција на засилувач од 2100 W
4	Единечна рингла (200 mm) 2300 W, со функција на засилувач од 3000 W
5	Контролна табла
1+2	Комбинирана рингла (395 x 220 mm) 3000 W, со функција на засилувач 3700 W.

### ИНДИКАТОРИ

#### Детекција на присуство на тенџере

Секоја рингла е опремена со систем што го открива присуството на тенџере врз плотната.

Системот за откривање е во состојба да ги препознае тенџерињата со магнетизирачко дно од соодветен тип за употреба врз индукционите плоти. Ако се тргне тенџерето за време на функционирањето или се користи несоодветно тенџере, на екранот се појавува симболот .

#### Индикатор за заостаната топлина

Индикаторот за заостаната топлина е безбедносна функција за сигнализирање дека површината на ринглата е сè уште на температура еднаква или поголема од 50 °C и значи може да предизвика изгореници

при контакт со голи раце. Сензорот на соодветната рингла покажува **H**.

## 6. КОМАНДНА ТАБЛА

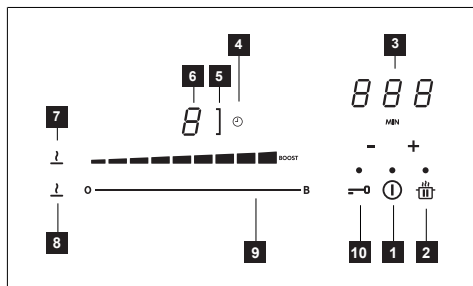

1	Вклучено/Исклучено
2	Копче на функцијата Пауза
3	Контрола на тајмерот и индикатор на времето за готвење
4	Симбол на тајмерот
5	Симбол на функцијата „мост“
6	Индикатор за нивото на моќност
7	Симбол на функцијата Топење
8	Копче на функцијата Топење
9	Тастатура со лизгање
10	Копче на функцијата Блокада

Ринглите може да се активираат со притискање на соодветната тастатура со лизгање. Сензорот засветува поинтензивно за да се потврди операцијата.

Освен тоа ринглите може да се активираат едноставно со ставање на тенџере врз ринглата. Плотната автоматски го препознава присуството и димензиите на тенџерето и во продолжение ги активира потребните рингли.

## 7. ОГРАНИЧУВАЊЕ НА МОЌНОСТА

При првото поврзување на апаратот на домашната електрична мрежа, монтерот треба да ја постави моќноста на ринглите врз основа на

ефективниот капацитет на електричниот апарат за домаќинството.

Ако тоа не е потребно, плотната може да се вклучи директно користејќи **Ⓢ** или, алтернативно, следете ја процедурата опишана долу за да се повика менито.













- Поврзете ја плотната на домашната мрежа (оваа операција треба да се врши при секој пристап на менито).
- Сите сензори засветуваат неколку секунди.
- Веднаш штом повторно ќе се исклучат сензорите, притиснете ги и држете ги притиснато **↔** и **Ⓢ** 4 секунди сè додека не засветат тастатурите со лизгање на лево.
- Притиснете ги и држете ги истовремено притиснати 4 секунди двете тастатури со лизгање на лево, сè додека 3-те сензори за командата не покажат „CF6“.
- Притискајте **Ⓢ** додека не се појави „PNA“.
- Притиснете ја последната тастатура на лево за да ја изберете точната поставка.













Погледнете ја следната табела за спецификациите:

Вредност на тастатурата со лизгање	KW	Забелешка
0	7,4	Почетна поставка стандард
1	6	
2	5	
3	4	
4	3,5	
5	3	
6	2,5	

Штом ќе се внесе точната вредност потврдете притискајќи и држејќи **↔** и **Ⓢ**.

## 8. ФУНКЦИИ

<b>Блокада</b>	<p>Може да се блокираат функциите на плотната за време на употреба, на пример за чистење на плотната.</p> <p>За активирање: притиснете .</p> <p>За деактивирање: притиснете .</p>
<b>Уред за заштита на деца</b>	<p>Оваа функција спречува ненамерно активирање на апаратурата</p> <p>За активирање: притиснете ги истовремено  и , отпуштете и притиснете повторно .</p> <p>Сите сензори покажуваат .</p> <p>Опишаните операции треба да се завршат во рок од 10 секунди.</p> <p>За деактивирање: притиснете ги истовремено  и , отпуштете и притиснете повторно .</p> <p>Сите сензори што покажуваат  исчезнуваат.</p> <p>Опишаните операции треба да се завршат во рок од 10 секунди.</p>
<b>Функција за интензивна моќност</b>	<p>Секоја рингла може да се поставува на дополнително ниво на моќност максимално 5 минути.</p> <p>За активирање: изберете една од 4-те рингли и изберете ја вредноста „Интензивна моќност“ на тастатурата со лизгање. Соодветниот сензор покажува .</p> <p>За деактивирање: изберете една од другите можни вредности на тастатурата со лизгање.</p>
<b>Тајмер за рингли</b>	<p>Тајмерот овозможува исклучување на една посебна рингла по завршувањето на поставеното време.</p> <p>Ринглите може да се програмираат поединечно, така што секоја располага со сопствен тајмер.</p> <p>За активирање: вклучете ја плотната и изберете една од 4-те рингли, потоа притиснете „+“ и „-“ за да го поставите тајмерот. Символот  на ринглата засветува. Притиснете поединечно „+“ и „-“ за да го поставите одбројувањето. Зголемувањето и намалувањето на вредноста за време на поставувањето варира во зависност од времето за поставување. Екранот во подрачјето на командите за управување на тајмерот го прикажува одбројувањето. Не допирајте ништо 5 секунди за да го потврдите поставеното време.</p> <p>За деактивирање: почекајте до завршувањето на одбројувањето или анулирајте ги вредностите на тајмерот (притиснете „+“ и „-“ и анулирајте со „-“).</p>
<b>Тајмер (генерички)</b>	<p>Тајмер со аларм за општа употреба.</p> <p>За активирање: вклучете ја плотната, потоа притиснете „+“ и „-“ за да го поставите тајмерот. Притиснете поединечно „+“ и „-“ за да го поставите одбројувањето. Зголемувањето и намалувањето на вредноста за време на поставувањето варира во зависност од времето за поставување. Екранот во подрачјето на командите за управување на тајмерот го прикажува одбројувањето. Не допирајте ништо 5 секунди за да го потврдите поставеното време.</p> <p>За деактивирање: почекајте до завршувањето на одбројувањето или анулирајте ги вредностите на тајмерот (притиснете „+“ и „-“ и анулирајте со „-“).</p>

Функција за топење	<p>За активирање: изберете една од 4-те рингли и притиснете .</p> <p>Сензорот на избраната рингла покажува .</p> <p>За деактивирање: притиснете  или притиснете .</p>																						
Функција за пауза	<p>Оваа функција овозможува ставање во пауза/повторно активирање на која било активна ринглата на плотната, намалувајќи ја расположивата моќност во ринглата и анулирајќи ги сите функции.</p> <p>За време на паузата, сите сензори покажуваат  за да сигнализираат дека:</p> <ul style="list-style-type: none"> <li>- Не се произведува енергија во ниту една од ринглите</li> <li>- Сите функции и тајмерот се деактивирани.</li> </ul> <p>За активирање: со функционирачка плотна, притиснете и држете притиснато  најмалку 1 секунда.</p> <p>За деактивирање: притиснете и држете притиснато  најмалку 1 секунда и лизгајте со прстот од минимумот кон максимумот долж тастатурата со лизгање што прикажува анимација.</p>																						
Функција за повикување	<p>Оваа функција се користи за повикување на поставките за функционирање на плотната во случај на ненамерно запирање користејќи .</p> <p>Со исклучена плотна, за да ги повратите поставките притиснете  во рок од 6 секунди, а потоа притиснете  во рок од 6 секунди. Се испушта звучен сигнал за да се потврди операцијата.</p> <p>Кога е исклучена плотната, ако не се вклучи повторно во рок од 6 секунди се губат поставките на претходните функции.</p>																						
Функција за загревање	<p>Оваа функција се користи за загревање на тенџере на максимална моќност пред да се продолжи со готвење на избраното ниво. Интервалот на времето во која се одржува ринглата на максималната моќност зависи од поставеното финално ниво на готвење. Погледнете ја табелата:</p> <table border="1" data-bbox="264 751 807 1046"> <thead> <tr> <th>Ниво на моќност</th> <th>Тајмер (секунди)</th> </tr> </thead> <tbody> <tr><td>1</td><td>40</td></tr> <tr><td>2</td><td>72</td></tr> <tr><td>3</td><td>120</td></tr> <tr><td>4</td><td>176</td></tr> <tr><td>5</td><td>256</td></tr> <tr><td>6</td><td>432</td></tr> <tr><td>7</td><td>120</td></tr> <tr><td>8</td><td>192</td></tr> <tr><td>9</td><td>Не е на располагање</td></tr> <tr><td>Интензивна моќност</td><td>Не е на располагање</td></tr> </tbody> </table> <p>Изберете една од 4-те рингли и притиснете и држете ја притиснато 3 избраната вредност (од 1 до 8) на тастатурата со лизгање. Плотната ќе го достигне врвот на максимална моќност одреден временски период што варира врз основа на претходно поставената моќност на готвење а потоа ќе се врати на вредноста поставена на почетокот.</p>	Ниво на моќност	Тајмер (секунди)	1	40	2	72	3	120	4	176	5	256	6	432	7	120	8	192	9	Не е на располагање	Интензивна моќност	Не е на располагање
Ниво на моќност	Тајмер (секунди)																						
1	40																						
2	72																						
3	120																						
4	176																						
5	256																						
6	432																						
7	120																						
8	192																						
9	Не е на располагање																						
Интензивна моќност	Не е на располагање																						
Комбиниран начин (функција „мост“)	<p>Оваа функција овозможува поврзување на две рингли за користење и контролирање како една единечна и поширока рингла. Ова нуди можност за користење на тенџериња со пошироко дно.</p> <p>Ринглите што може да се избираат за оваа функција се исклучиво оние од лево.</p> <p>За активирање: притиснете ги истовремено двете тастатури на лево сè додека сензорот не покаже  а симболот  не засвети.</p> <p>За поставување на моќноста на ринглата што се користи на комбиниран начин, користете ја последната тастатура со лизгање на лево.</p> <p>Во двете рингли, симболот  засветува.</p> <p>За деактивирање: притиснете ги истовремено копчињата користени за активирање на функцијата „мост“, сè додека не се изгубат симболите.</p> <p>Важно! Плотната автоматски го препознава присуството на поголемо тенџере што зафаќа две рингли, но ги управува ринглите на независен начин освен ако не се активира функцијата „мост“.</p>																						

<b>Функција АВТОМАТСКИ</b>	Оваа функција овозможува активирање на режимот АВТОМАТСКИ во кој плотната и аспираторот функционираат на координиран начин. Со вклучување на плотната автоматски се запалува осветлувањето. Брзината на аспираторот се поставува автоматски користејќи го највисокото ниво на моќност присутно на ринглите од плотната.
	<b>Спарување плотна-аспиратор</b> При исклучена плотна притиснете ги истовремено копчињата „+“ и „-“ и процедурата за спарување ќе се активира со прикажување на анимација на екранот.
	<b>ВНИМАНИЕ:</b> штом ќе се активира процедурата погледнете го упатството за работа на аспираторот и проверете дали е активирана процедурата за K-Link спарување. Процедурата на спарување трае 2 минути. Притиснете ги повторно копчињата „+“ и „-“ за да потврдите.
	<b>Распарување плотна-аспиратор</b> При исклучена плотна држете го притиснато копчето „-“ 2 секунди, целото потврдено со анимација.

## 9. ТАБЕЛА НА ГОТВЕЊЕ

Ниво на моќност	Начин на готвење	Да се користи за
1	Топење, благо загревање	Путер, чоколада, желатин, сосови
2	Топење, благо загревање	Путер, чоколада, желатин, сосови
3	Загревање	Ориз
4	Продолжено готвење, згуснување, динстање	Зеленчук, компири, сосови, овошје, риба
5	Продолжено готвење, згуснување, динстање	Зеленчук, компири, сосови, овошје, риба
6	Продолжено готвење, варење	Тестенини, супи, варено месо
7	Лесно пржење	Пржење компири, омлет, панирана и пржена храна, колбас
8	Пржење, пржење со потопување	Месо, чипс
9	Брзо пржење на висока температура	Шницли
P	Брзо загревање	Вриење вода

## 10. ФУНКЦИЈА ЗА УПРАВУВАЊЕ СО МОЌНОСТА

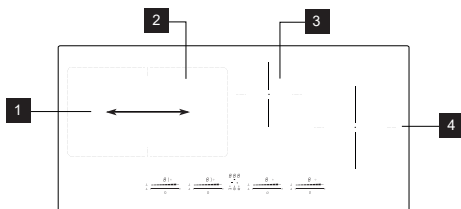

„Овој производ е опремен со функција за управување со моќност со електронска контрола.

Погледнете ја илустрацијата.

Оваа функција го контролира доставувањето на максималната моќност од 3700 W меѓу ринглите 1 и 2, оптимизирајќи ја дистрибуцијата на моќноста и избегнувајќи ситуации на преоптоварување на системот.

Плотната на максималното ниво на моќност - функцијата ја стартува моќноста меѓу ринглите и автоматски ја намалува моќноста на една рингла, ако е потребно (на последната команда е доделен највисокиот приоритет).

Плотна со ограничување на моќноста - функцијата ја стартува моќноста меѓу ринглите, спречувајќи поставување на моќноста на една рингла на повисоко ниво од граничното (за зголемување на моќноста на една посебна рингла, потребно е рачно да се намали нивото на моќност поставено за другата).

Пример:

Ако за ринглата 1 се изберете нивото на дополнителна моќност (интензивна моќност) (P), ринглата 2 не може истовремено да го надмине нивото на моќност 9 и се ограничува автоматски.“

# 11. УПАТСТВО ЗА КОРИСТЕЊЕ НА ТЕНЦЕРИЊАТА

## Какви тенцериња да се користат

Користете исклучиво тенцериња со дно од соодветен феромагнетен материјал за користење на индукционите плотни:

- лиено железо
- емајлиран челик
- карбонски челик
- неоксидирачки челик (исто нецелосно)
- алуминиум со феромагнетна облога или дно со феромагнетна плоча

За да се утврди соодветноста на едно тенцере, проверете дали го има симболот  (вообичаено испечатен на дното). Може да се приближи и магнет на дното од тенцерето. Ако се залепи, тоа значи дека тенцерето може да се користи на индукциона плотна.

За да се гарантира оптимална ефикасност, секогаш користете тенцериња со рамно дно за да се дистрибуира рамномерно топлината. Дното кое не е совршено рамно може да влијае врз спроведувањето на моќноста и на топлината.

## Како да се користат тенцерињата

Минимален дијаметар на тенцерето/тавата за разните видови рингли.

За да се гарантира правилно функционирање на плотната, тенцерето треба да покрива една или повеќе од референтните точки наведени на површината од плотната и треба да биде со соодветен минимален дијаметар.

Користете ја секогаш ринглата што најдобро одговара на дијаметарот од дното на тенцерето.

Рингли	Дијаметар на дното од тенцерето	
	Ø мин. (препорачан)	Макс. Ø (препорачан)
Комбинирана лево	190 mm	230 mm
Единечна лево	110 mm	190 mm
Централна десно	110 mm	160 mm
Десно	110 mm	200 mm

## Празни тенцериња/тави со тенко дно

Не користете празни тенцериња/тави или со тенко дно врз плотната бидејќи тоа не би овозможило контролирање на температурата или автоматско исклучување на ринглата ако температурата е многу висока, со ризик од оштетување на тенцерето или површината на плотната.

Ако тоа се случи, не допирајте ништо и почекајте да се изладат сите компоненти.

Ако се појави порака за грешка, консултирајте се со делот „Решавање на проблемите“.

## Совети/препораки

### Звуци за време на функционирањето

Кога се активира една рингла, може да се слушне кратко зуење. Оваа појава е типична за ринглите од стакло-керамика и не влијае ниту врз функционирањето ниту врз времетраењето на користење на апаратот. Звукот може да зависи од користеното тенцере. При силна врева, може да биде корисно да се замени тенцерето.

## 12. РЕШАВАЊЕ НА ПРОБЛЕМИТЕ

Код за грешка	Опис	Можна причина за грешката	Решение
	Плотната се исклучува по 10 секунди.	Откриено континуирано активирање на копчињата. Вода или тенџере врз командната табла.	Отстранете ја водата или тенџерето од стакло-керамичката површина и од командната табла.
ER21	Плотната се исклучува.	Внатрешната температура на електронските компоненти е многу висока.	Оставете ја плотната да се излади. Проверете дали плотната располага со задоволителна вентилација. Ако грешката продолжи, контактирајте ја службата за техничка поддршка.
E2	Соодветната рингла се исклучува.	Празна или несоодветна тава. Многу висока температура на тенџерето или на стакло-керамичната површина. Многу висока температура на електронските компоненти.	Оставете ја плотната да се излади. Користете соодветна тава. Не загревајте ги празните тави.
E3	Соодветната рингла се исклучува.	Несоодветна тава. Тенџерето ги губи своите магнетни својста и може да предизвика оштетувања на индукционата плотна.	Користете соодветна тава. Грешката се поништува автоматски по 8 секунди а ринглата може повторно да се користи. Во случај на дополнителни грешки треба да го замените тенџерето. Ако грешката продолжи, контактирајте ја службата за техничка поддршка.
E6	Ринглата не се вклучува.	Напонот и/или фреквенцијата на напојување надвор од интервалот.	Проверете го напонот и/или фреквенцијата на мрежата. Ако е потребно, контактирајте ја службата за техничка поддршка.
E8	Ринглите исклучуваат.	Дефект на вентилаторот. Вентилаторот е запушен од прашина или влакна.	Исчистете го вентилаторот и отстранете ги евентуалните туѓи тела. Ако грешката продолжи, контактирајте ја службата за техничка поддршка.
EH	Соодветната рингла се исклучува.	Сензорот за температура на ринглата е блокиран. Не е откриена задоволителна промена на температурата по вклучувањето на плотната.	Исключете ја плотната и вклучете ја повторно откако ќе се излади. Ако грешката продолжи, контактирајте ја службата за техничка поддршка.
U400	Преоптоварување поради погрешно електрично поврзување.		Исключете ја плотната од напојувањето. Повторно поврзете ја плотната врз основа на доставената шема. Ако грешката продолжи, контактирајте ја службата за техничка поддршка.
E4 E5 E7 E9 ER20 ER22 ER31 ER36 ER40 ER47 EA	Исключете ја плотната од напојувањето. Почekaјте неколку секунди, а потоа повторно поврзете ја плотната на напојувањето. Ако проблемот продолжи, контактирајте ја службата за техничка поддршка и потенцирајте го кодот за грешката што се појавува на екранот.		

## 13. ТЕХНИЧКИ ПОДАТОЦИ

		Единица	Вредност
Тип на производ			Интегрирана плотна
Димензии	Ширина	mm	900
	Длабочина	mm	410
	Висина мин./макс	mm	53
Вкупна моќност		W	7400

Параметар	Вредност
Напон на напојување со струја / фреквенција	220-240 V, 50 Hz; 220 V; 60 Hz; 2N~ 380-415 V, 50 Hz; 2N~ 380 V, 60 Hz;
Тежина на апаратот	10 kg

## 14. ЕНЕРГЕТСКА ЕФИКАСНОСТ НА ПЛОТНАТА

Број на рингли	4
Број на комбинирачки рингли	1- Лево
Технологија за готвење	Индукција
Димензии на комбинирачката рингла	Лево 395 x 220 mm
Димензии на ринглата	Централно Ø 160 mm
	Десно Ø 200 mm
	Лево 192 Wh/kg
Потрошувачка на енергија на комбинирачката рингла	Централно 187 Wh/kg
Потрошувачка на енергија по рингла	Десно 185 Wh/kg
	188 Wh/kg
Потрошувачка на електрична енергија на плотната (електрично функционирање)	

## 15. ЗАШТИТА НА ЖИВОТНАТА СРЕДИНА

### Отстранување на електричните апарати за домаќинството

Симболот  на производот или на неговата амбалажа означува дека тој не смее да се отстранува заедно со нормалниот домашен отпад. Производот треба да се предаде во соодветен центар за рециклирање на електронска и електрична опрема. Придржувајќи се на правилата за отстранување на уредот, вие ќе помогнете за спречување на настанување на потенцијална штета на животната средина и на здравјето на луѓето која може да настане како последица на неправилно ракување со ваков вид на отпад. За подетални информации како да се рециклира

овој производ, обратете се до општинските органи, локалната служба за отстранување на отпад или во продавницата каде го имате купено производот.

### Отстранување на материјалите за амбалажа

Материјалите со симболот  може да се рециклираат. Отстранете ги материјалите за амбалажа во соодветни контејнери за рециклирање.

### Енергетска заштита

Може да се штеди секојдневно енергија за време на готвењето, следејќи ги следниве совети.

- Кога се загрева вода, користете ја само потребната количина.
- Ако е можно, секогаш покривајте ги тенџерињата со капак.



- Пред да ја активирате ринглата, ставете го тенџерето.
- Ставете ги помалите тенџериња на помалите рингли.
- Позиционирајте ги тенџерињата директно на центарот од ринглата.
- Користете ја заостанатата топлина за да ја одржувате топла храната или за да ја стопите.

## 16. СООБРАЗНОСТ

**Информации за производот според регулативата бр. 66/2014**

**Референтни стандарди:**

EN/IEC 60350-2

EN/IEC 50564



Овој апарат е проектиран, произведен и комерцијализиран согласно Директивите на ЕЕЗ.

„Техничките податоци се нанесени на плочката со податоци која се наоѓа на долната страна од производот.“

## 1. ИНФОРМАЦИЈЕ О БЕЗБЕДНОСТИ

 Ради ваше сигурности и исправног рада уређаја, пажљиво прочитајте ово упутство пре уградње и употребе. Увек држите ова упутства заједно са уређајем, чак и у случају продаје или преноса трећим лицима. Важно је да корисници знају све радне и сигурносне карактеристике уређаја. Ове плоче за кување имају индукционе системе који су у складу са захтевима ЕМЦ и ЕМФ директива и не би требало да ометају друге електронске уређаје. Особе са пејсмејкерима или другим електронским имплантатима треба да се консултују са својим лекаром или произвођачем уграђеног уређаја како би проценили своју подложност сметњама.

 Електричне везе мора да изведе професионални техничар. Пре него што извршите електрично повезивање, прочитајте одељак **ЕЛЕКТРИЧНИ ПРИКЉУЧАК**.

За уређаје са кабловима за напајање, терминали или

попречни пресек жица између тачке причвршћивања кабла и терминала морају бити постављени тако да омогуће извлачење водова под напоном изнад жице уземљења у случају цурења на место причвршћења.

- Произвођач не може бити одговоран за било какву штету насталу неправилном инсталацијом или употребом.
- Проверите да ли мрежно напајање одговара напајању назначеном на плочици са подацима која је причвршћена унутар производа.
- Уређаји за раздвајање морају бити уграђени у фиксни електрични систем у складу са прописима о прикључивању система.
- За уређаје класе 1 проверите да ли кућно напајање има одговарајући прикључак на уземљење.
- Прикључите производ на струју преко двополног прекидача.
- Ако је кабл за напајање оштећен, мора га заменити произвођач, овлашћени сервисни центар или надлежни техничар како би се избегао било који ризик или опасност.

 **УПОЗОРЕЊЕ:** Пре инсталирања уређаја уклоните заштитне фолије.

- Користите само завртње и остале хардверске предмете испоручене са уређајем.

**⚠ УПОЗОРЕЊЕ:** Ако не инсталирате вијке или причвршћиваче како је описано у овим упутствима, може доћи до ризика од струјног удара.

- Чишћење и одржавање не смеју вршити деца, осим ако их не надгледа одрасла особа.
- Деца морају бити под надзором како би се осигурало да се не играју са уређајем.
- Овај уређај не смеју да користе особе (укључујући децу) са смањеним психофизичко-сензорним способностима или без искуства и знања, осим ако их особа која је одговорна за њихову сигурност не надгледа пажљиво и не упућује у безбедну употребу апарата.
- Овај уређај могу да користе деца која нису млађа од 8 година и особе са смањеним психофизичко-сензорним способностима или са недовољним искуством и знањем, под условом да су под пажљивим надзором и упућене о безбедној употреби уређаја и опасностима које то са собом носи. Не

дозвољавајте деци да се играју уређајем.

**⚠ УПОЗОРЕЊЕ:** Уређај и његови приступачни делови постају током употребе изузетно врели.

Пазите да не додирујете отпорнике.

Децу млађу од 8 година држите на безбедној удаљености од уређаја, осим ако су под непрекидним надзором.

**УПОЗОРЕЊЕ:** Ако површина има пукотине, искључите апарат да бисте избегли ризик од струјног удара.

- Не додирујте уређај мокрим рукама или деловима тела.
- Не користите парне чистаче за чишћење производа.
- Не постављајте металне предмете као што су ножеви, виљушке, кашике и поклопци на површину за кување, јер се могу прегрејати.
- Користите одговарајућу команду да искључите плочу за кување после употребе; не ослањајте се на сензоре на лонцима.

**УПОЗОРЕЊЕ:** Опасно је остављати плочу за кување без надзора када користите уље или маст, јер то може створити опасну ситуацију и довест до избијања пожара. НИКАДА не покушавајте да угасите пламен водом, већ

искључите апарат и угушите пламен, на пример поклопцем или покривачем.

**УПОЗОРЕЊЕ:** Процес кувања се мора надгледати. Кратки поступак кувања се мора непрестано надгледати.

- Уређајем није предвиђен да се њиме управља уз помоћ спољног тајмера или одвојеног система даљинског управљања.

**УПОЗОРЕЊЕ:** Опасност од пожара: не стављајте предмете на површину за кување.

- Уређај мора бити инсталиран на такав начин да омогућава искључење са напајања са отвором између контаката (3 мм) који обезбеђује потпуно искључење у условима преоптерећења категорије 3.

- Уређај никада не сме бити изложен атмосферским утицајима (киша, сунце).

- Чувајте амбалажу ван домаћаја деце и кућних љубимаца.

- Уверите се да је уређај укључен директно у утичницу.

- Немојте користити адаптере, вишеструке утичнице или продужне каблове за повезивање уређаја.

- Никада немојте користити уређај у друге сврхе осим оних за које је дизајниран.

- Фритезе се морају стално пратити за време употребе: прегрејано уље може да се запали.

- Немојте укључивати уређај користећи спољашњи тајмер или посебан систем даљинског управљања.

- Уређај се никада не сме постављати иза украсних врата, како се не би прегрејао.

- Немојте стајати на уређају јер бисте га могли оштетити.

- Не стављајте шерпе и тигање на ивицу, јер то може оштетити силиконске спојеве.

## 2. ИНСТАЛАЦИЈА

За поступак уградње обавезно је поштовање закона, уредби, директива и стандарда (прописа о сигурности електричних система, правилног рециклирања компонената итд.) који су на снази у земљи употребе!

- За више информација о инсталацији, погледајте упутства за монтажу.

- Не употребљавајте силиконско заптивно средство између уређаја и радне плоче.

- Проверите да ли је простор испод плоче за кување довољан за циркулацију ваздуха. Погледајте упутство за склапање.

- Дно уређаја може постати веома вруће. Ако је уређај инсталиран изнад фиока, обавезно поставите ватросталну преградну плочу испод уређаја како бисте спречили приступ дну. Погледајте упутство за склапање.

- Вентилација уређаја мора бити у складу са упутствима произвођача.

- Направите предњи отвор од најмање 28 cm<sup>2</sup> у кухињском блоку у који мора да се налази плоча за кување да би се омогућила одговарајућа вентилација производа.

### Захтеви кухињског блока

- Ако је уређај монтиран на запаљиве материјале, потребно је стриктно поштовати упутства и прописе који се односе на системе ниског напона и прописе о заштити од пожара.
- За уградне јединице, компоненте (од пластике и фурнираног дрвета) морају се наносити лепком отпорним на топлоту (мин. 85 °C): употреба негодговарајућих материјала и лепкова може изазвати деформацију или одвајање компоненти.
- Дозвољена је употреба профила од пуног дрвета око радне плоче иза уређаја, под условом да минимална растојања увек буду у складу са индикацијама датим на цртежима за уградњу.

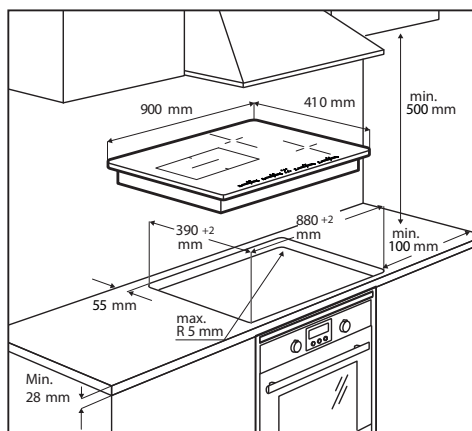

- За више информација о инсталацији, погледајте упутства за монтажу.
- Ако испод плоче за кување нема рерне, поставите преградну плочу

испод уређаја као што је приказано у упутствима за монтажу.

## 3. ЕЛЕКТРИЧНО ПРИКЉУЧИВАЊЕ

**!** **УПОЗОРЕЊЕ:** Све електричне везе мора да изведе овлашћени инсталатер.

- Пре повезивања, проверите да ли називни напон уређаја наведен на плочици са подацима одговара напону напајања. Натписна плочица је причвршћена на доњој страни плоче за кување.
- Пратите дијаграм повезивања (налази се на доњој страни плоче за кување).
- Користите само оригиналне компоненте које испоручује сервис резервних делова.
- Уређај се испоручује са прикључним каблом.
- Ако је кабл за напајање оштећен, замените га одговарајућим оригиналним резервним. Контактирајте корисничку службу.

**!** **Пажња!** Не заварујте каблове!

### Електрични прикључак

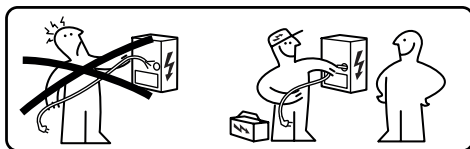

**!** **УПОЗОРЕЊЕ:** Плоча је већ подешена за ЈЕДНОФАЗНО електрично прикључивање, следите упутства у наставку за све промене.

- Електричне прикључке мора да постави квалификовани електричар.

- Ова јединица има везу типа „Y“ са каблом типа H05V2V2-F. Мин. попречни пресек жица: 5x2,5 мм<sup>2</sup>.
- Прикључним контактима може да се приступи скидањем поклопца разводне кутије.
- Проверите да ли својства електричне мреже (напон, максимална снага и јачина струје) одговарају карактеристикама уређаја.
- Прикључите уређај као на слици (према важећим релевантним националним стандардима за напон напајања).

**380V - 415V 2N ~**

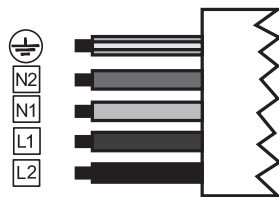

L1	Браон
L2	Црна
N1	Плава
N2	Сива
⊕	Жуто / Зелена

### Дијаграм повезивања

**220V - 240V 1N ~**



L	Црна
L	Браон
N	Плава
N	Сива
⊕	Жуто / Зелена

**380V - 415V 2N ~**



L1	Браон
L2	Црна
N	Плава
N	Сива
⊕	Жуто / Зелена

## 4. ЧИШЋЕЊЕ И ОДРЖАВАЊЕ

- Не користите абразивне сунђере, жицу, хлороводоничну киселину и друге производе који могу да огребу или нагризу површину.
- Не конзумирајте остатке хране који су пали или се наталожили на површину и на функционалне или естетске елементе плоче за кување.
- Искључите или одспојите апарат из напајања пре било каквог чишћења или одржавања.
- Чистите уређај после сваке употребе да бисте спречили загоревање заостале хране. Много је теже уклонити очврснуле или загореле трагове прљавштине.
- Да бисте уклонили свакодневну прљавштину, користите меку крпу или сунђер са одговарајућим детерџентом. Придржавајте се препорука произвођача о томе која средства за чишћење користити. Препоручује се употреба неутралних детерџената.
- Уклоните стврднуте трагове прљавштине, као што је млеко током кључања, помоћу стаклокерамичке стругалице када је плоча за кување још врућа.

Придржавајте се препорука произвођача о томе које стругаче користити.

- Уклоните остатке хране богате шећером, попут прскања џема током кувања, помоћу стаклокерамичке стругалице када је плоча за кување још врућа. Ако се не уклоне, ови остаци могу оштетити стаклокерамичку површину.
- Уклоните све остатке отопљене пластике помоћу стругача погодног за стаклокерамичке површине када је плоча за кување још врућа. Ако се не уклоне, ови остаци могу оштетити стаклокерамичку површину.
- Каменац уклоните малом количином раствора за скидање каменца, нпр. сирћетом или лимуновим соком, након што се плоча за кување охлади. Затим пребришите влажном крпом.
- Немојте сећи нити припремати храну на површини и избегавајте да на њу падну тврди предмети. Не вуците посуде и тањире преко површине уређаја.
- Немојте користити парне чистаче.

### Одржавање и поправке

- Уверите се да је одржавање електричних компоненти поверено искључиво произвођачу или Служби за техничку помоћ.
- Уверите се да ће оштећене каблове заменити само произвођач или сервисери.

Ако постоји грешка, покушајте да пронађете решење пратећи упутства наведена у водичу за решавање проблема. Ако проблем није могуће решити, контактирајте корисничку службу.

При обраћању сервисној служби, припремите следеће податке:

- тип грешке
- модел уређаја (арт./шифра)

- серијски број (S.N.)

Ове информације се могу наћи на плочици са подацима. Плочица са подацима се налази на дну уређаја.

У случају неправилне употребе уређаја или инсталације коју није извршио овлашћени инсталатер, биће потребно платити посету техничару корисничке службе или продавцу чак и за време гарантног периода.

## 5. ОПИС ПРОИЗВОДА

Распоред површине за кување

1	Појединачна зона за кување (197x220 мм) 2100 W, са функцијом појачавања (Booster) 3000 W
2	Појединачна зона за кување (197x220 мм) 2100 W, са функцијом појачавања (Booster) 3000 W
3	Појединачна зона за кување (160 мм) 1400 W, са функцијом појачавања (Booster) 2100 W
4	Појединачна зона за кување (200 мм) 2300 W, са функцијом појачавања (Booster) 3000 W
5	Контролна табла
1+2	Комбинована зона за кување (395 x 220 мм) 3000 W, са функцијом појачавања (Booster) 3700 W.

### ИНДИКАТОРИ

#### Детекција посуда

Свака зона за кување опремљена је системом који открива присуство шерпе на плочи за кување.

Систем за детекцију је у стању да препозна лонце са магнетним дном погодног типа за употребу на индукционим плочама за кухање.

Ако се за време рада уклони посуда или се користи неодговарајућа посуда, на екрану се појављује симбол

## Индикатор заостале топлоте

Индикатор заостале топлоте је сигурносна функција која указује на то да је површина простора за кување и даље на температури од 50 °Ц или вишој и због тога може доћи до опекотина, ако се додирне са голим рукама. Индикатор одговарајуће зоне за кување показује **H**.

## 6. КОНТРОЛНА ТАБЛА

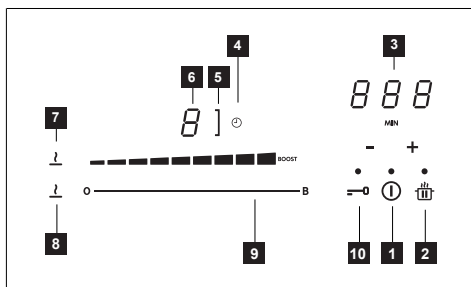

1	Укључено/Искључено
2	Функцијски тастер Пауза
3	Контрола тајмера и индикатор времена кувања
4	Симбол тајмера
5	Симбол функције „мост“
6	Индикатор нивоа снаге
7	Симбол функције Одмрзавање
8	Функцијски тастер Одмрзавање
9	Клизна тастатура
10	Функцијски тастер Блокирање

Зоне за кување се могу активирати притиском на одговарајућу клизну тастатуру. Ознака светли интензивније да би потврдила операцију.

Такође је могуће активирати зоне за кување једноставним постављањем тигања на зону за кување. Плоча за кување аутоматски препознаје присуство и величину тигања и на тај начин активира потребне зоне за кување.

## 7. ОГРАНИЧАВАЊЕ СНАГЕ

Приликом првог повезивања уређаја на кућну мрежу, инсталатер мора подесити снагу зона за кување на основу стварног капацитета кућног електричног система.

Ако то није потребно, плочу за кување можете директно укључити помоћу **1** или следите поступак описан у наставку за приступ менију.

- Спојите плочу за кување на кућну мрежу (ова операција се мора извршити сваки пут када се приступи менију).
- Све цифре светле на неколико секунди.
- Чим цифре поново нестану, притисните и држите **→** и **⏏** 4 секунде док не засветле клизне тастатуре са леве стране.
- Притисните и држите обе тастатуре са леве стране истовремено 4 секунде, док 3 командне цифре не покажу „ЦФБ“.
- Притисните **⏏** док се не појави „ПХА“.
- Притисните последњу тастатуру са леве стране да изаберете исправну поставку.

Потражите спецификације у доњој табели:

Вредност на клизној тастатури	kW	Напомена
0	7,4	Стандардно почетно подешавање
1	6	
2	5	
3	4	
4	3,5	
5	3	
6	2,5	

Када се унесе тачна вредност, потврдите притиском и држањем **→** и **⏏**.



## 8. ФУНКЦИЈЕ

<b>Блокирање</b>	<p>За време употребе могуће је закључати функције плоче за кување, на пример због чишћења.</p> <p>За активирање: притисните .</p> <p>За деактивирање: притисните .</p>
<b>Уређај за заштиту деце</b>	<p>Ова функција спречава случајно укључивање уређаја</p> <p>За активирање: притисните истовремено  и , отпустите и притисните поново .</p> <p>Све цифре показују .</p> <p>Описане операције морају бити завршене у року од 10 секунди.</p> <p>За деактивирање: притисните истовремено  и , отпустите и притисните поново .</p> <p>Све цифре које показују  нестају.</p> <p>Описане операције морају бити завршене у року од 10 секунди.</p>
<b>Боост функција</b>	<p>Свака зона за кување може се подесити на додатни ниво снаге до 5 минута.</p> <p>За активирање: изаберите једну од 4 зоне за кување и изаберите вредност „Boost“ на клизној тастатури. Одговарајућа цифра показује .</p> <p>За деактивирање: изаберите једну од других могућих вредности на клизној тастатури.</p>
<b>Тајмер грејних зона</b>	<p>Тајмер вам омогућава да на крају подешеног времена искључите одређену зону за кување. Зоне за кување могу се програмирати појединачно, јер свака има свој тајмер.</p> <p>За активирање: укључите плочу за кување и изаберите једну од 4 зоне за кување, а затим притисните „+“ и „-“ да подесите тајмер. Символ  зоне за кување светли. Притисните појединачно „+“ и „-“ да подесите одбројавање. Повећање и смањење вредности током подешавања варира у зависности од времена које треба подесити. Дисплеј у контролној области управљања тајмером приказује одбројавање.</p> <p>Не додирујте ништа 5 секунди да бисте потврдили подешено време.</p> <p>За деактивирање: сачекајте до краја одбројавања или ресетујте вредности тајмера (притисните „+“ и „-“ и ресетујте са „-“).</p>
<b>Тајмер (генерички)</b>	<p>Тајмер са алармом за општу употребу.</p> <p>За активирање: укључите плочу за кување, а затим притисните „+“ и „-“ да подесите тајмер. Притисните појединачно „+“ и „-“ да подесите одбројавање. Повећање и смањење вредности током подешавања варира у зависности од времена које треба подесити. Дисплеј у контролној области управљања тајмером приказује одбројавање.</p> <p>Не додирујте ништа 5 секунди да бисте потврдили подешено време.</p> <p>За деактивирање: сачекајте до краја одбројавања или ресетујте вредности тајмера (притисните „+“ и „-“ и ресетујте са „-“).</p>
<b>Функција Одмрзавање</b>	<p>За активирање: изаберите једну од 4 зоне за кување и притисните .</p> <p>Индикатор одговарајуће зоне показује .</p> <p>За деактивирање: притисните  или притисните .</p>

<b>Функција Пауза</b>	Ова функција вам омогућава да паузирате/поново покренете било коју активну функцију на плочи, смањујући расположиву снагу у зони кувања и ресетујући све функције. За време паузе, све цифре показују <b>  </b> како би сигнализирале да: - Ни у једној зони за кување не производи се енергија - Све функције и тајмер су деактивирани.																						
	За активирање: док је плоча за кување укључена, притисните <b>  </b> и држите најмање 1 секунду.																						
	За деактивирање: притисните и држите <b>  </b> најмање 1 секунду и превуците прстом од минимума до максимума дуж тастатуре која се помера на којој се приказује анимација.																						
<b>Функција Опозива</b>	Ова функција се користи за позивање радних подешавања плоче за кување у случају ненамерног престанка коришћења употребом <b>I</b> .																						
	Када је плоча за кување искључена, да бисте вратили подешавања, притисните <b>I</b> у року од 6 секунди, а затим притисните <b>  </b> у року од 6 секунди. За потврду операције чује се звучни сигнал.																						
	Када је плоча за кување искључена, ако се поново не укључи у року од 6 секунди, подешавања претходних функција ће бити изгубљена.																						
<b>Функција Грејање</b>	Ова функција се користи за загревање шерпе на максималну снагу пре него што наставите да кувате на одабраном нивоу. Временски интервал у коме се зона за кување одржава на максималној снази зависи од крајњег подешеног нивоа кувања. Погледајте табелу:																						
	<table border="1"> <thead> <tr> <th>Ниво снаге</th> <th>Тајмер (секунде)</th> </tr> </thead> <tbody> <tr><td>1</td><td>40</td></tr> <tr><td>2</td><td>72</td></tr> <tr><td>3</td><td>120</td></tr> <tr><td>4</td><td>176</td></tr> <tr><td>5</td><td>256</td></tr> <tr><td>6</td><td>432</td></tr> <tr><td>7</td><td>120</td></tr> <tr><td>8</td><td>192</td></tr> <tr><td>9</td><td>Није доступно</td></tr> <tr><td>Boost (функција појачавања)</td><td>Није доступно</td></tr> </tbody> </table>	Ниво снаге	Тајмер (секунде)	1	40	2	72	3	120	4	176	5	256	6	432	7	120	8	192	9	Није доступно	Boost (функција појачавања)	Није доступно
	Ниво снаге	Тајмер (секунде)																					
	1	40																					
	2	72																					
	3	120																					
	4	176																					
	5	256																					
	6	432																					
	7	120																					
	8	192																					
9	Није доступно																						
Boost (функција појачавања)	Није доступно																						
Изаберите једну од 4 зоне за кување и притисните и држите изабрану вредност (од 1 до 8) на клизној тастатури. 3 секунде. Плоча ће имати вршну максималну снагу током временског периода који варира у зависности од претходно подешене снаге кувања, а затим ће се вратити на вредност подешену на почетку.																							
<b>Комбиновани режим (функција "премошћавања")</b>	Ова функција вам омогућава да повежете 2 зоне за кување да бисте их користили и контролисали као једну и већу зону за кување. Ово нуди могућност употребе лонаца са широм осном.																						
	Зоне за кување које се могу одабрати за ову функцију су искључиво оне са леве стране.																						
	За активирање: притисните обе тастатуре са леве истовремено док се не појави цифра <b>  </b> и симбол <b>  </b> не засветли. Да бисте подесили снагу употребљиве зоне у комбинованом режиму, користите последњу тастатуру за померање са леве стране.																						
	У обе зоне за кување светли симбол <b>  </b> .																						
	За деактивирање: истовремено притисните тастере који се користе за активирање функције „мост“, све док симболи не нестану.																						
	Важно! Плоча за кување аутоматски препознаје присуство веће посуде која заузима две зоне за кување, али ће управљати зонама независно осим ако се не активира функција „мост“.																						

<b>Функција АУТО</b>	Ова функција вам омогућава да активирате АУТО режим у коме плоча за кување и аспиратор раде на координисан начин. Укључивање плоче ће аутоматски укључити светла. Брзина аспиратора биће подешена аутоматски користећи највиши ниво снаге присутан у зонама за кување.
	<b>Упаривање плоча за кување-аспиратор</b> Када је плоча искључена, истовремено притисните тастере „+“ и „-“ и поступак упаривања ће се активирати приказивањем анимације на екрану.
	<b>ПАЖЊА:</b> после активирања процедуре, погледајте упутство за аспиратор и проверите да ли је активирана К-Линк процедура упаривања. Процес упаривања траје 2 минута. Поново притисните тастере „+“ и „-“ да бисте потврдили.
	<b>Раздвајање плоче за кување-аспиратора</b> Са искљученом плочом, притисните и држите дугме „-“ 2 секунде, а све то потврђује анимација.

## 9. ТАБЛИЦА КУВАЊА

Ниво снаге	Начин кувања	Примена
1	Топљење, лагано загревање	Маслац, чоколада, желатин, сосеви
2	Топљење, лагано загревање	Маслац, чоколада, желатин, сосеви
3	Доведите на температуру	Пиринач
4	Продужено кување, згушњавање, динстање	Поврће, кромпир, сосеви, воће, риба
5	Продужено кување, згушњавање, динстање	Поврће, кромпир, сосеви, воће, риба
6	Дуже кување, динстање	Тестенине, супе, динстано месо
7	Лагано пржење	Кромпир рости (палачинке), омлет, похована и пржена храна, кобасица
8	Пржење, дубоко пржење	Месо, помфрит
9	Брзо пржење на високој температури	Одресци
P	Брзо загревање	Кључање воде

## 10. ФУНКЦИЈА УПРАВЉАЊА СНАГОМ

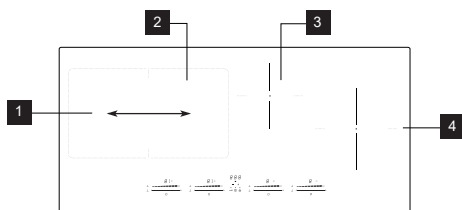

Овај производ има електронски управљану функцију управљања снагом.

Погледајте илустрацију.

Ова функција контролише испоруку максималне снаге од 3700 W између зона за кување 1 и 2, оптимизујући дистрибуцију енергије и избегавајући ситуације преоптерећења система.

Плоча за кување на максималном нивоу снаге - функција дели снагу

између зона за кување и аутоматски смањује снагу зоне за кување, ако је потребно (највећи приоритет се додељује последњој команди).

Плоча за кување са ограничењем снаге - функција дели снагу између зона за кување, спречавајући да се снага зоне за кување подеси на ниво изнад границе (да бисте повећали снагу одређене зоне за кување, потребно је да је смањите ручно). ниво снаге подешен за другу).

Пример:

Ако је додатни ниво снаге (боост) (П) изабран за зону 1, зона 2 за кување не може истовремено да пређе ниво снаге 9 и аутоматски ће бити ограничена.”

# 11. ВОДИЧ ЗА УПОТРЕБУ ЛОНАЦА

## Које лонце треба користити

Користите само лонце са феромагнетним дном погодне за употребу на индукционим плочама:

- ливено гвожђе
- емајлирани челик
- угљени челик
- нерђајући челик (чак и не у потпуности)
- алуминијум са феромагнетним премазом или дно са феромагнетном плочом

Да бисте утврдили прикладност лонца, проверите да ли је присутан симбол  (обично утиснут на дну). Такође можете поставити магнет близу дна шерпе. Ако остане причвршћен, то значи да се посуда може употребљавати на индукционој плочи.

Да бисте осигурали оптималну ефикасност, увек користите посуде са равним дном које могу равномерно расподелити топлоту. Дно које није савршено равно може утицати на проводљивост снаге и топлоте.

## Како се користе лонци

Минимални пречник лонца/шерпе за различите зоне кувања.

Да би се осигурало да плоча за кување правилно функционише, шерпа мора покривати једну или више референтних тачака назначених на површини плоче за кување и мора бити одговарајућег минималног пречника.

Увек користите зону за кување која најбоље одговара пречнику дна шерпе.

Зоне кувања	Пречник дна шерпе	
	Мин. Ø (препоручени)	Макс. Ø (препоручени)
Комбинована лева	190 мм	230 мм
Појединачна лева	110 мм	190 мм
Централна десна	110 мм	160 мм
Десна	110 мм	200 мм

## Празни лонци/шерпе или са танким дном

Не употребљавајте празне лонце/шерпе или оне са танким дном на плочи за кување, јер вам то неће омогућити контролу температуре или аутоматско искључивање зоне за кување ако је температура превисока, уз ризик од оштећења површине лонца или плоче.

Ако се то догоди, не додирујте ништа и сачекајте да се све компоненте охладе.

Ако се појави порука о грешци, погледајте одељак „Решавање проблема“.

## Савети/предлози

### Бука за време рада

Када активирате зону за кување, чућете кратко зујање. Ова појава је типична за стаклокерамичке зоне за кување и не утиче ни на рад ни на радни век уређаја. Бука може зависити од шерпе која се користи. У присуству јаке сметње, можда је корисно заменити шерпу.

## 12. РЕШАВАЊЕ ПРОБЛЕМА

Код грешке	Опис	Могућ узрок	Решење
	Плоча се искључује после 10 секунди.	Откривено је континуирано активирање тастера. Вода или шерпа на контролној табли.	Уклоните воду или лонац са стаклокерамичке површине и са контролне табле.
ER21	Плоча се искључује.	Унутрашња температура електронских компоненти је previsока.	Пустите да се плоча за кување охлади. Проверите да ли плоча за кување има довољно вентилације. Ако се грешка и даље јавља, обратите се служби за продају.
E2	Одговарајућа зона за кување се искључује.	Празна или неодговарајућа шерпа. Previsока температура шерпе или стаклокерамичке површине. Previsока температура електронских компонената.	Пустите да се плоча за кување охлади. Користите одговарајући лонац. Не загревајте празне посуде.
E3	Одговарајућа зона за кување се искључује.	Неодговарајућа шерпа. Лонац губи своја магнетна својства и може проузроковати оштећење индукционе плоче.	Користите одговарајући лонац. Грешка се аутоматски уклања након 8 с и зона за кување се може поново користити. У случају даљих грешака, лонац мора бити замењен. Ако се грешка и даље јавља, обратите се служби за продају.
E6	Зона за кување се не укључује.	Напон и/или фреквенција напајања ван интервала.	Проверите мрежни напон и/или фреквенцију. Ако је потребно, обратите се служби за продају.
E8	Зоне за кување се искључују.	Квар вентилатора. Вентилатор блокиран прашином или нитима.	Очистите вентилатор и уклоните све стране предмете. Ако се грешка и даље јавља, обратите се служби за продају.
EH	Одговарајућа зона за кување се искључује.	Сензор температуре зоне за кување је блокиран. После укључивања плоче за кување није откривена довољна варијација температуре.	Искључите плочу за кување и поново је укључите након што се охлади. Ако се грешка и даље јавља, обратите се служби за продају.
U400	Пренапон због погрешног електричног прикључка.		Искључите плочу за кување из напајања. Поново прикључите плочу за кување према приказаном дијаграму. Ако се грешка и даље јавља, обратите се служби за продају.
E4 E5 E7 E9 ER20 ER22 ER31 ER36 ER40 ER47 EA	Искључите плочу за кување из напајања. Сачекајте неколико секунди, а затим поново спојите плочу за напајање. Ако се проблем настави, обратите се сервисном центру и наведите код грешке који ће се појавити на екрану.		

## 13. ТЕХНИЧКИ ПОДАЦИ

		Јединица	Вредност
Тип производа			Интегрисана плоча за кување
Димензије	Ширина	мм	900
	Дубина	мм	410
	Висина мин./макс	мм	53
Укупна снага		W	7400

Параметар	Вредност
Напон и фреквенција напајања	220-240 V, 50 Hz; 220 V; 60 Hz; 2N~ 380-415 V, 50 Hz; 2N~ 380 V, 60 Hz;
Тежина уређаја	10 кг

## 14. ЕНЕРГЕТСКА ЕФИКАСНОСТ ПЛОЧЕ ЗА КУВАЊЕ

Број грејних зона	4
Број области за кување које се могу комбиновати	1- Лева
Технологија кувања	Индукција
Димензије зоне за кување која се може комбиновати	Лева 395 x 220 мм
Димензије зоне за кување	Централна Ø 160 мм
	Десна Ø 200 мм
	Лева 192 Wh/kg
Потрошња енергије комбиноване зоне за кување	Централна 187 Wh/kg
Потрошња енергије по зони за кување	Десна 185 Wh/kg
	188 Wh/kg
Потрошња електричне енергије плоче за кување (електрични рад)	

## 15. АСПЕКТИ ОКОЛИНЕ

### Одлагање кућних апарата

Симбол  на производу или на амбалажи означава да се производ не сме одлагати са уобичајеним кућним отпадом. Производ се мора одлагати у центру специјализованом за рециклажу електричних и електронских компонената. Правилним одлагањем производа помажете у спречавању потенцијалних негативних последица по животну средину и здравље које би иначе могле настати непримереним одлагањем. За детаљније информације о начину рециклирања овог производа обратите се општинским властима, локалној служби за одлагање отпада или продавници у којој сте купили производ.

### Одлагање амбалажног материјала

Материјали са симболом  могу се рециклирати. Материјал за паковање одложите у посебне контејнере за сакупљање ради рециклирања.

### Ušteda energije

Праћењем доле наведених савета свакодневно можете уштедети енергију за време кувања.

- При загревању воде користите само потребну количину.
- Ако је могуће, лонце увек покријте поклопцем.
- Пре активирања зоне за кување ставите посуду.
- Ставите мање посуде на мање зоне за кување.
- Лонце поставите директно у средину зоне за кување.

- Користите заосталу топлоту да храну држите топлом или за отопљавање.

## 16. УСКЛАЂЕНОСТ

**Информације о производу према уредби бр. 66/2014**

**Референтни стандарди:**

ЕН/ИЕЦ 60350-2

ЕН/ИЕЦ 50564



Овај уређај је дизајниран, произведен и стављен у промет у складу са ЕЕЗ смерницама.

„Технички подаци су наведени на плочици са подацима причвршћеној на дну производа.“

## 1. INFORMACIONE PËR SIGURINË

 Për sigurinë vetjake dhe funksionimin e duhur të pajisjes, ju lutemi ta lexoni me kujdes këtë manual para instalimit dhe vënies në punë. Mbajini këto udhëzime gjithmonë pranë pajisjes, edhe në rast se nuk do e përdorni më apo do t'ia kaloni një pale të tretë. Është e rëndësishme që përdoruesi t'i njohin të gjitha karakteristikat e funksionimit dhe të sigurisë së pajisjes. Këto pianura gatimi kanë sisteme induksioni që pajtohen me kërkesat e direktivës EMC dhe EMF dhe nuk duhet të krijojnë interferenca me pajisje të tjera elektronike. Personat që kanë të implantuar stimulues kardiakë ose aparate të tjera elektronike, duhet të këshillohen me mjekun ose me prodhuesin e këtyre aparateve të implantuar, për të vlerësuar ndjeshmërinë ndaj interferencave.

 Lidhjet elektrike duhet të kryhen nga një teknik ose person kompetent. Para se të bëhet lidhja elektrike, lexoni seksionin LIDHJA ELEKTRIKE.

Për pajisjet me kabëll ushqimi, morsetat ose seksioni i fijeve nga pika e ancorimit të kabllit dhe morsetave, duhet të jetë i tillë që të mundësojë nxjerrjen e përcjellësit nën tension që ndodhet në pjesën e sipërme të kabllit të tokëzuar, në rast se del nga ancorimi.

- Prodhuesi nuk mund të mbajë përgjegjësi për dëme të mundshme që vijnë si pasojë e një instalimi ose përdorimi të papërshtatshëm.
- Kontrolloni nëse ushqimi i rrjetit përputhet me atë që specifikohet në etiketën e të dhënave brenda produktit.
- Në impiantin e fiksuar duhet të instalohen automate, në përputhje me normativat për sistemet e kablllove.
- Për pajisjet e Kategorisë I, kontrolloni nëse rrjeti shtëpiak i ushqimit ka një lidhje të tokëzuar.
- Lidhjeni produktin me rrjetin elektrik duke përdorur një çelës shumëpolar.
- Nëse kablli ushqyes është i dëmtuar, duhet të zëvendësohet nga prodhuesi, nga një qendër asistence e autorizuar ose nga një teknik kompetent për të shmangur çdo rrezik apo situatë rreziku.

 **PARALAJMËRIM:** Para se të instaloni pajisjen, hiqni veshjet mbrojtëse.

- Përdorni vetëm vidat dhe artikujt e tjerë metalikë të përfshira bashkë me pajisjen.



**⚠️ PARALAJMËRIM:** Mosinstalimi i vidave ose i mekanizmave fiksues, siç përshkruhet në këto udhëzime, mund të sjellë rreziqe dridhjesh elektrike.

- Proceset e pastrimit dhe të mirëmbajtjes nuk duhet të kryhen nga fëmijët, përveç rasteve kur mbikëqyren nga një i rritur.
- Fëmijët duhet të mbikëqyren për t'u siguruar që të mos luajnë me pajisjen.
- Kjo pajisje nuk duhet të përdoret nga persona (duke përfshirë fëmijët) me aftësi të kufizuara psiko-fizike ndjesore ose pa përvojë dhe njohuri, përveç rasteve kur mbikëqyren dhe udhëzohen me kujdes për përdorimin e sigurt të pajisjes nga një person përgjegjës për sigurinë e tyre.
- Kjo pajisje nuk duhet të përdoret nga fëmijët nën 8 vjeç dhe nga persona me aftësi të kufizuara psiko-fizike ndjesore ose me përvojë dhe njohuri të pamjaftueshme, përveç rasteve kur mbikëqyren dhe udhëzohen me kujdes lidhur me përdorimin e sigurt të pajisjes dhe me rreziqet që sjell një gjë e tillë. Mos lini që fëmijët të luajnë me pajisjen.

**⚠️ PARALAJMËRIM:** Pajisja dhe pjesët e saj që mund të arrihen bëhen shumë të nxehta gjatë përdorimit.

Bëni shumë kujdes që të mos prekni rezistencat.

Mbajni larg fëmijët nën 8 vjeç, përveç rasteve kur mbikëqyren vazhdimisht.

**PARALAJMËRIM:** Nëse sipërfaqja ka plasaritje, fikeni pajisjen për të shmangur rrezikun e dridhjeve elektrike.

- Mos e prekni pajisjen me duar ose me pjesë të tjera të trupit të lagura.
- Mos përdorni pajisje me avull për pastrimin e produktit.
- Mos vendosni mbi sipërfaqen e pianurës objekte metalike, si thika, pirunë, lugë ose kapakë, pasi mund të nxehen së tepërmi.
- Përdorni komandën e përshtatshme për të fikur pianurën pas përdorimit; mos i besoni sensorëve të tenxhereve.

**PARALAJMËRIM:** Është e rrezikshme ta lini pianurën pa mbikëqyrje kur përdoren vajra ose yndyra, pasi mund të krijohet një situatë rreziku dhe ndezje zjarri. Mos u përpiqni ASNJËHERË të fikni zjarret e mundshme me ujë, por fikeni pajisjen dhe flakën për shembull, me një kapak ose një mbulesë kundër zjarrit.

**KUJDES:** Procesi i gatimit duhet të mbikëqyret. Një proces

i shkurtët gatimi duhet të mbikëqyret në mënyrë të vazhdueshme.

- Pajisja nuk është projektuar për t'u vënë në punë me një kohëmatës të jashtëm ose një sistem telekomandimi të veçantë.

**PARALAJMËRIM:** Rrezik zjarri: mos vendosni objekte mbi sipërfaqet e gatimit.

- Pajisja duhet të instalohet në mënyrë të tillë, që të mundësojë seksionimin e ushqimit elektrik me një hapësirë kontakti (3 mm) që garanton seksionimin e plotë në kushte mbingarkese të kategorisë III.
- Pajisja nuk duhet të ekspozohet asnjëherë ndaj agjentëve atmosferikë (shi, diell).
- Mbajini ambalazhet të paarrtshme nga fëmijët dhe kafshët shtëpiake.
- Sigurohuni që pajisja të jetë lidhur drejtpërdrejt me prizën e korrentit.
- Mos përdorni adaptorë, priza të shumëfishta ose kablo zgjatues për të lidhur pajisjen.
- Mos e përdorni asnjëherë pajisjen për qëllime të ndryshme nga ato për të cilat është projektuar.
- Fritezat duhet të monitorohen vazhdimisht gjatë përdorimit: vaji i mbinxehur mund të marrë flakë.
- Mos e aktivizoni pajisjen duke përdorur kohëmatësin e

jashtëm ose një sistem telekomandimi të veçuar.

- Pajisja nuk duhet të instalohet asnjëherë pas një sporteli dekorativ, për të shmangur mbinxehjen.
- Mos qëndroni më këmbë mbi pajisje, pasi mund të dëmtohet.
- Mos vendosni tenxhere dhe tiganë mbi plan, pasi mund të dëmtohen bashkueset prej silikoni.

## 2. INSTALIMI

Për procedurën e instalimit është e detyrueshme të ndiqni ligjet, urdhëresat, direktivat dhe normat (rregulloret për sigurinë e impianteve elektrike, riciklimin e duhur të komponentëve etj.) në fuqi në vendin e përdorimit!

- Për më shumë informacione lidhur me instalimin, lexoni udhëzimet e montimit.
- Mos përdorni ngjitës silikoni midis pajisjes dhe planit të punës.
- Verifikoni nëse hapësira nën pianurë është e mjaftueshme për qarkullimin e ajrit. Referojuni udhëzimeve të montimit.
- Pjesa fundore e pajisjes mund të nxehet shumë. Nëse pajisja instalohet mbi sirtarë, sigurohuni që të instaloni nën pajisje një panel ndarës kundër zjarrit, për të shmangur prekjën me fundin. Referojuni udhëzimeve të montimit.
- Ventilimi i pajisjes duhet të bëhet në përputhje me udhëzimet e prodhuesit.
- Krijoni një zgavër të përparme prej të paktën 28 cm<sup>2</sup> në bllokun e kuzhinës ku duhet të mbështetet pianura, për të mundësuar ajrimin e duhur të produktit.

## Kriteret e bllokut të kuzhinës

- Nëse pajisja montohet mbi materiale që marrin flakë, duhet të ndiqni me rigorozitet udhëzimet dhe rregulloret përkatëse për impiantet me tension të ulët dhe normat parandaluese të rënies së zjarrit.
- Për njësitë e ndërfitura, komponentët (me material plastik dhe dru me rimeso) duhet të vendosen me ngjitëse të qëndrueshme ndaj nxehtësisë (min. 85 °C): përdorimi i materialeve dhe ngjitëseve të papërshtatshme mund të shkaktojë deformime ose shqitje të komponentëve.
- Lejohet përdorimi i profileve prej druri të fortë përreth pianurës mbrapa pajisjes, me kusht që distancat minimale të jenë gjithmonë sipas udhëzimeve të marra në vizatimet e instalimit.

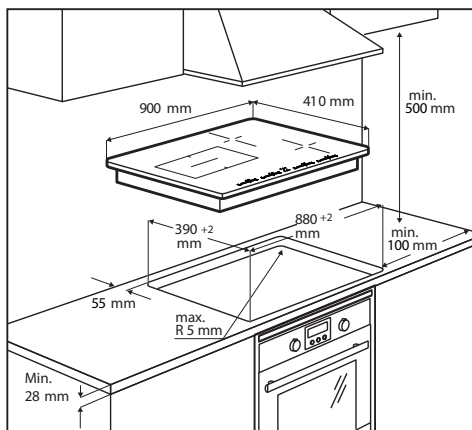

- Për më shumë informacione lidhur me instalimin, lexoni udhëzimet e montimit.
- Nëse nën pianurë nuk ka furrë, instaloni një panel ndarës nën pajisje, siç ilustron në udhëzimet e montimit.

## 3. LIDHJA ELETRIKE

**⚠ PARALAJMËRIM:** Të gjitha lidhjet elektrike duhet të bëhen nga një instalues i autorizuar.

- Para se të bëni lidhjet, verifikoni nëse tensioni nominal i pajisjes, që specifikohet në etiketën e të dhënave, të përputhet me tensionin e rrjetit të ushqimit. Etiketa e të dhënave vendoset në pjesën e poshtme të pianurës.
- Ndiqni skemën e lidhjeve (që ndodhet në anën e poshtme të pianurës).
- Përdorni vetëm komponentë origjinalë të furnizuar nga shërbimi i ndërrimit të pjesëve.
- Pajisja është e pajisur me një kabëll lidhjeje.
- Nëse kabli ushqyes është i dëmtuar, zëvendësojeni me një pjesë këmbimi origjinale të përshtatshme. Kontaktoni me shërbimin e asistencës.

**⚠ Kujdes!** Mos bëni saldime te kabllo!

### Lidhjet elektrike

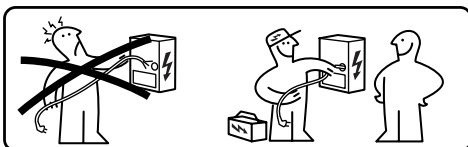

**⚠ PARALAJMËRIM:** Pianura është konfiguruar për një lidhje elektrike MONOFAZË, ndiqni udhëzimet e mëposhtme për ndryshimet e mundshme.

- Lidhjet elektrike duhet të bëhen nga një teknik i specializuar.
- Kjo pajisje ka një lidhje të tipit "Y" me një kabëll të tipit H05V2V2-F. Seksioni min. i përcjellësve: 5x2,5 mm<sup>2</sup>.
- Morsetat lidhëse mund të arrihen duke hequr kapakun e kutisë së lidhjeve.

- Verifikoni nëse karakteristikat e impiantit elektrik shtëpiak (tensioni, fuqia maksimale dhe korrenti) janë kompatibël me ato të pajisjes.
- Lidhjeni pajisjen siç tregohet në skemë (në përputhje me normat e referencës për tensionin e rrjetit në fuqi në nivel kombëtar).

### Skema e lidhjes

**220V - 240V 1N ~**



L	I zi
L	Bojëkaf
N	Blu
N	Gri
⊕	I verdhë / i gjelbër

**380V - 415V 2N ~**



L1	Bojëkaf
L2	I zi
N	Blu
N	Gri
⊕	I verdhë / i gjelbër

**380V - 415V 2N ~**



L1	Bojëkaf
L2	I zi
N1	Blu
N2	Gri
⊕	I verdhë / i gjelbër

## 4. PASTRIMI DHE MIRËMBAJTJA

- Mos përdorni asnjëherë sfungjerë gërryes, lesh çeliku, acid klorhidrik ose produkte të tjera që mund të gërvishtin ose të lënë gjurmë në sipërfaqe.
- Mos i konsumoni mbetjet e mundshme të ushqimit që kanë rënë apo janë mbledhur në sipërfaqe dhe mbi elementet funksionale ose estetike të pianurës.
- Fikni pajisjen ose shkëputeni nga rrjeti elektrik, para se të kryeni çfarëdo procesi pastrimi ose mirëmbajtjeje.
- Pastrojeni pajisjen pas çdo përdorimi, për të shmangur karbonizimin e mbetjeve të mundshme të ushqimit. Është shumë më e vështirë të hiqni gjurmët e pislëkut të ngurtësuar ose të djegur.
- Për të hequr papastërtitë e përditshme, përdorni një leckë të butë ose një sfungjer me detergjent të përshtatshëm. Ndiqni rekomandimet e prodhuesit lidhur me detergjentet që duhet të përdorni. Rekomandohet përdorimi i detergjenteve neutrale.
- Hiqni gjurmët e pislëkut të ngurtësuar, për shembull qumësht i derdhur në fazë zierjeje, duke përdorur një kruajtëse për sipërfaqe prej qelqi qeramik, ndërkohë që

pianura është ende e nxehtë. Ndiqni rekomandimet e prodhuesit lidhur me kruajtëset që duhen përdorur.

- Hiqni mbetjet e ushqimit me sheqer, për shembull spërkatje marmelate gjatë gatimit, duke përdorur një kruajtëse për sipërfaqe prej qelqi qeramik, ndërkohë që pianura është ende e nxehtë. Këto mbetje, nëse nuk hiqen, mund të dëmtojnë sipërfaqen prej qelqi qeramik.
- Hiqni mbetjet e mundshme të plastikës së shkrirë, duke përdorur një kruajtëse të përshtatshme për sipërfaqe prej qelqi qeramik, ndërkohë që pianura është ende e nxehtë. Këto mbetje, nëse nuk hiqen, mund të dëmtojnë sipërfaqen prej qelqi qeramik.
- Hiqini njollat e gëlqeres duke përdorur një sasi të vogël solucioni zhgëlqerëzues, p.sh. uthull ose lëng limoni, pasi pianura të jetë ftohur. Më pas pastrojeni sërish me një leckë të lagur.
- Mos pritni dhe mos përgatitni ushqime mbi sipërfaqe, si dhe mos i lini t'ju bien mbi objekte të ngurta. Mos i tërhiqni zvarrë tenxheret ose enët e gatimit mbi sipërfaqe.
- Mos përdorni pastrues me avull.

### Mirëmbajtja dhe riparimet

- Sigurohuni që mirëmbajtja e komponentëve elektrikë të bëhet vetëm nga ndërtuesi ose nga teknikët e shërbimit të asistencës.
- Sigurohuni që kabllot e dëmtuara të zëvendësohen vetëm nga prodhuesi ose nga teknikët e shërbimit të asistencës.

Kur ka defekt, përpuni të gjeni një zgjidhje duke ndjekur udhëzimet e përfshira në udhëzues, për zgjidhjen e problemeve. Nëse nuk është e mundur që problemi të zgjidhet, kontaktoni shërbimin e asistencës.

Kur kontaktoni shërbimin e asistencës, ju lutemi të jepni informacionet e mëposhtme:

- lloji i defektit
- modeli i pajisjes (Art./Kod.)
- numri i serisë (S.N.)

Këto informacione gjenden në etiketën e të dhënave. Etiketa e të dhënave është ngjitur në pjesën e poshtme të pajisjes.

Në rast përdorimi të papërshtatshëm të pajisjes ose nëse instalimi nuk është bërë nga një instalues i autorizuar, mund të jetë e nevojshme të paguhet vizita e teknikut të shërbimit të asistencës ose të rishitësit, edhe gjatë periudhës së vlefshmërisë së garancisë.

## 5. PËRSHKRIMI I PRODUKTIT

Organizimi i sipërfaqes së gatimit

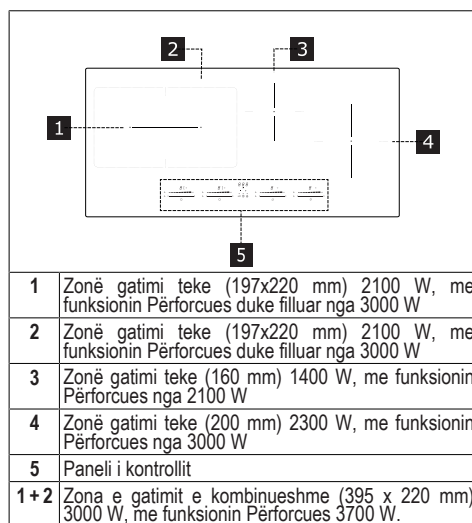

### TREGUESIT

#### Rilevimi i pranisë së tenxheres

Çdo zonë gatimi është e pajisur me një sistem që identifikon praninë e një tenxhereje mbi planin e gatimit.

Sistemi i identifikimit është në gjendje të identifikojë tenxheret me bazament magnetik të përshtatshëm për

përdorimin në planet e gatimit me induksion.

Nëse tenxherja hiqet gjatë funksionimit ose nëse përdoret një tenxhere e papërshtatshme, në ekran shfaqet simboli .

### Treguesi i nxehtësisë së mbetur

Treguesi i nxehtësisë së mbetur është një funksion sigurie që sinjalizon se sipërfaqja e zonës së gatimit ka ende një temperaturë të barabartë ose më të madhe se 50 °C dhe mund të shkaktojë kështu djegie kur bie në kontakt me duart e zhveshura. Shifra e zonës përkatëse të gatimit është **H**.

## 6. PANELI I KONTROLLIT

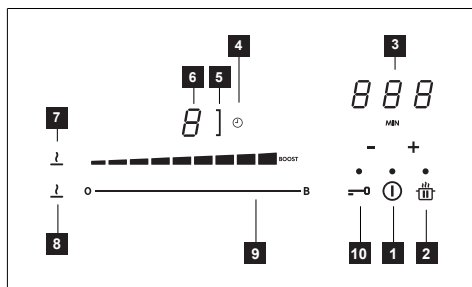

1	Ndezur/fikur
2	Butoni i funksionit të pauzës
3	Kontrolli i kohëmatësit dhe treguesit të kohës së gatimit
4	Simboli i kohëmatësit
5	Simboli i funksionit "urë"
6	Treguesi i nivelit të fuqisë
7	Simboli i funksionit të shkrirjes
8	Butoni i funksionit të shkrirjes
9	Tastiera e rrëshqitshme
10	Butoni i funksionit të bllokimit

Zonat e gatimit mund të aktivizohen duke shtypur tastierën përkatëse rrëshqitëse. Shifra do të ndriçohet me më shumë intensitet për të konfirmuar procesin.



Gjithashtu, mund të aktivizohen zonat e gatimit thjesht duke vendosur një tenxhere mbi zonën e gatimit. Pianura identifikon automatikisht praninë dhe

përmasat e tenxheres dhe si rrjedhojë, aktivizon zonat e nevojshme të gatimit.

## 7. KUFIZIMI I FUQISË



Gjatë lidhjes së parë të pajisjes me ushqimin e rjetit shtëpiak, instaluesi duhet të konfigurujë fuqinë e zonave të gatimit në bazë të kapaciteteve efektive të impiantit elektrik shtëpiak.

Nëse kjo nuk është e nevojshme, pianura mund të ndizet direkt me anë të **1** ose, si alternativë, duke ndjekur procedurën e përshkruar më poshtë për të hyrë në menu.

- Lidhni pianurën me rjetin shtëpiak (ky proces duhet të kryhet në çdo hyrje në menu).
- Të gjitha shifrat ndizen për disa sekonda.
- Sapo shifrat të fiken sërish, shtypni dhe mbani shtypur  dhe  për 4 sekonda, derisa tastierat rrëshqitëse majtas të ndizen.
- Shtypni dhe mbani shtypur njëkohësisht për 4 sekonda të dyja tastierat rrëshqitëse majtas, derisa 3 shifrat e komandimit të tregojnë "CF6".
- Shtypni  derisa të shfaqet "PHA".
- Shtypni tastierën e fundit majtas, për të zgjedhur konfigurimin e saktë.

Shihni tabelën e mëposhtme për specifikimet:

Vlera në tastierat rrëshqitëse	KW	Shënime
0	7,4	Cilësimi fillestar standard
1	6	
2	5	
3	4	
4	3,5	
5	3	
6	2,5	

Pasi të keni vendosur vlerën e saktë, konfirmojeni duke shtypur dhe mbajtur shtypur  e .

## 8. FUNKSIONET

<b>Blokim</b>	<p>Gjatë përdorimit të pianurës mund t'i bllokoni funksionet e saj, si për shembull, për ta pastruar.</p> <p>Për ta aktivizuar, shtypni .</p> <p>Për ta çaktivizuar: shtypni .</p>
<b>Mekanizmi i sigurisë së fëmijëve</b>	<p>Ky funksion pengon aktivizimin pa dashje të pajisjes</p> <p>Për ta aktivizuar: shtypni njëkohësisht  dhe  , lëshojeni dhe shtypeni sërisht .</p> <p>Të gjitha shifrat do të tregojnë  .</p> <p>Proceset e përshkruara duhet të përfundojnë brenda 10 sekondash.</p> <p>Për ta çaktivizuar: shtypni njëkohësisht  dhe  , lëshojeni dhe shtypeni sërisht .</p> <p>Të gjitha shifrat që tregojnë  , zhduken.</p> <p>Proceset e përshkruara duhet të përfundojnë brenda 10 sekondash.</p>
<b>Funksioni Përforces</b>	<p>Çdo zonë gatimi mund të konfigurohet në një nivel fuqie më të lartë për një maksimum prej 5 minutash.</p> <p>Për ta aktivizuar: zgjidhni një nga 4 zonat e gatimit dhe zgjidhni vlerën e funksionit Përforces në tastierën rrëshqitëse. Shifra përkatëse do të tregojë  .</p> <p>Për ta çaktivizuar: zgjidhni një nga vlerat e tjera të mundshme në tastierën rrëshqitëse.</p>
<b>Kohëmatësi i zonave të gatimit</b>	<p>Kohëmatësi mundëson fikjen e një zone të caktuar gatimi në përfundim të kohës së konfiguruar. Zonat e gatimit mund të programohen një nga një, pasi secila ka kohëmatësin e saj.</p> <p>Për ta aktivizuar: ndizeni pianurën dhe zgjidhni një nga 4 zonat e gatimit, më pas shtypni "+" dhe "-" për të konfiguruar kohëmatësin. Simboli  i zonës së gatimit ndizet. Shtypni një herë "+" dhe "-" për të vendosur numërimin mbrapsht. Rritja ose reduktimi i vlerës gjatë konfigurimit, ndryshon në bazë të kohës që do të vendoset. Në ekranin në zonën e komandave të menaxhimit të kohëmatësit, shfaqet numërimi mbrapsht.</p> <p>Mos prekni asgjë për 5 sekonda, për të konfirmuar kohën e konfiguruar.</p> <p>Për ta çaktivizuar: prisni deri në përfundim të numërimit mbrapsht ose zeroni vlerat e kohëmatësit (shtypni "+" dhe "-" dhe zerojeni me "-").</p>
<b>Kohëmatësi (i përgjithshëm)</b>	<p>Kohëmatësi me alarm për përdorim të përgjithshëm.</p> <p>Për ta aktivizuar: ndizni pianurën, më pas shtypni "+" e "-" për të konfiguruar kohëmatësin. Shtypni një herë "+" dhe "-", për të vendosur numërimin mbrapsht. Rritja ose reduktimi i vlerës gjatë konfigurimit, ndryshon në bazë të kohës që do të vendoset. Në ekranin në zonën e komandave të menaxhimit të kohëmatësit, shfaqet numërimi mbrapsht.</p> <p>Mos prekni asgjë për 5 sekonda, për të konfirmuar kohën e konfiguruar.</p> <p>Për ta çaktivizuar: prisni deri në përfundim të numërimit mbrapsht ose zeroni vlerat e kohëmatësit (shtypni "+" dhe "-" dhe zerojeni me "-").</p>
<b>Funksioni i shkrirjes</b>	<p>Për ta aktivizuar: zgjidhni një nga 4 zonat e gatimit dhe shtypni  .</p> <p>Shifra e zonës së zgjedhur tregon  .</p> <p>Për ta çaktivizuar: shtypni  ose  .</p>

<b>Funksioni i pauzës</b>	<p>Ky funksion mundëson të vësh në pauzë/të riaktivizosh cilindo funksion aktiv në pianurë, duke ulur fuqinë e zonës së gatimit dhe duke zeruar gjithë funksionet.</p> <p>Gjatë pauzës, të gjitha shifrat tregojnë <b>  </b> për të sinjalizuar që:</p> <ul style="list-style-type: none"> <li>- Nuk prodhohet energji në asnjë prej zonave të gatimit</li> <li>- Të gjitha funksionet dhe kohëmatësi janë çaktivizuar.</li> </ul> <p>Për ta aktivizuar: me pianurën funksionale, shtypni dhe mbani shtypur <b>  </b> për të paktën 1 sekondë.</p> <p>Për ta çaktivizuar: shtypni dhe mbani shtypur <b>  </b> për të paktën 1 sekondë dhe lëvizeni gishtin nga minimumi në maksimum përgjatë tastierës rrëshqitëse që tregon një animacion.</p>																						
<b>Funksioni i rikthimit</b>	<p>Ky funksion përdoret për të hapur cilësimet funksionale të pianurës në rast bllokimi të pavullnetshëm, me anë të <b>I</b>.</p> <p>Me pianurën të fikur, për të rikuperuar cilësimet shtypni <b>I</b> brenda 6 sekondash, më pas shtypni <b>  </b> brenda 6 sekondash. Do të lëshohet një bip për të konfirmuar procesin.</p> <p>Kur pianura është e fikur, nëse nuk rindizet brenda 6 sekondash, cilësimet e funksioneve të mëparshme humbasin.</p>																						
<b>Funksioni i ngrohjes</b>	<p>Ky funksion përdoret për të ngrohur një tenxhere me fuqi maksimale para se të vazhdoni me gatimin në një nivel të zgjedhur. Intervali i kohës gjatë së cilit zona e gatimit do të qëndrojë në fuqinë maksimale, varet nga niveli i gatimit përfundimtar të konfiguruar. Shihni tabelën:</p> <table border="1" data-bbox="264 555 1037 858"> <thead> <tr> <th>Niveli i fuqisë</th> <th>Kohëmatësi (sekondat)</th> </tr> </thead> <tbody> <tr><td>1</td><td>40</td></tr> <tr><td>2</td><td>72</td></tr> <tr><td>3</td><td>120</td></tr> <tr><td>4</td><td>176</td></tr> <tr><td>5</td><td>256</td></tr> <tr><td>6</td><td>432</td></tr> <tr><td>7</td><td>120</td></tr> <tr><td>8</td><td>192</td></tr> <tr><td>9</td><td>I padisponueshëm</td></tr> <tr><td>Funksioni Përforcues</td><td>I padisponueshëm</td></tr> </tbody> </table> <p>Zgjidhni një nga 4 zonat e gatimit dhe shtypni e mbani shtypur për 3 sekonda vlerën e zgjedhur (nga 1 në 8) në tastierën rrëshqitëse. Pianura do të ketë një kulmim të fuqisë maksimale për një periudhë kohe që ndryshon në bazë të fuqisë së gatimit të konfiguruar më parë, më pas do të kthehet vlera e konfiguruar në fillim.</p>	Niveli i fuqisë	Kohëmatësi (sekondat)	1	40	2	72	3	120	4	176	5	256	6	432	7	120	8	192	9	I padisponueshëm	Funksioni Përforcues	I padisponueshëm
Niveli i fuqisë	Kohëmatësi (sekondat)																						
1	40																						
2	72																						
3	120																						
4	176																						
5	256																						
6	432																						
7	120																						
8	192																						
9	I padisponueshëm																						
Funksioni Përforcues	I padisponueshëm																						
<b>Modaliteti i kombinuar (funksioni "urë")</b>	<p>Ky funksion mundëson lidhjen e 2 zonave të gatimit për t'i përdorur dhe kontrolluar ato si një zonë të vetme dhe më të madhe gatimi. Kjo mundëson përdorimin e tenxhereve me bazament më të madh.</p> <p>Zonat e zgjedhshme të gatimit për këtë funksion janë vetëm ato në të majtë.</p> <p>Për ta aktivizuar: shtypni njëkohësisht dy tastierat në të majtë, derisa një shifër të tregojë <b>  </b> dhe simboli <b>I</b> të ndizet.</p> <p>Për të konfiguruar fuqinë e zonës së përdorshme në modalitet të kombinuar, përdorni tastierën e fundit rrëshqitëse në të majtë.</p> <p>Në të dyja zonat e gatimit, simboli <b>I</b> ndizet.</p> <p>Për ta çaktivizuar: shtypni njëkohësisht butonat e përdorshëm për të aktivizuar funksionin "urë", derisa simbolet të zhduken.</p> <p>E rëndësishme! Pianura identifikon automatikisht praninë e një tenxhereje më të madhe që zë dy zona gatimi, por do t'i menaxhojë zonat në mënyrë të pavarur, nëse nuk aktivizohet funksioni "urë".</p>																						



<b>Funksioni AUTOMATIK</b>	Ky funksion mundëson aktivizimin e modalitetit AUTOMATIK në të cilin pianura dhe aspiratori funksionojnë në mënyrë të koordinuar. Kur ndizni pianurën, dritat do të ndizen automatikisht. Shpejtësia e aspiratorit konfigurohet automatikisht, duke përdorur nivelin më të lartë aktual të fuqisë në zonat e pianurës.
	<b>Çiftimi pianurë-aspirator</b> Kur pianura është e fikur, shtypni njëkohësisht butonat "+" dhe "-" dhe procedura e çiftimit do të aktivizohet duke shfaqur një animacion në ekran. <b>KUJDES:</b> pasi aktivizohet procedura, referojuni manualit të aspiratorit dhe verifikoni nëse është aktivizuar procedura e çiftimit me K-Link. Procedura e çiftimit zgjat 2 minuta. Shtypni sërish butonat "+" dhe "-" për të konfirmuar.
	<b>Shkëputja e çiftimit pianurë-aspirator</b> Kur pianura është e fikur, mbani shtypur butonin " - " për 2 sekonda, gjë që do të konfirmohet përmes një animacioni.

## 9. TABELA E GATIMIT

Niveli i fuqisë	Mënyra e gatimit	Duhet përdorur
1	Për të shkrire, për të ngrohur pak	Gjalpë, çokollatë, xhelatinë, salca
2	Për të shkrire, për të ngrohur pak	Gjalpë, çokollatë, xhelatinë, salca
3	Për ta vendosur në temperaturën	Oriz
4	Për gatim të gjatë, trashje, shterim	Perime, patate, salca, fruta, peshk
5	Për gatim të gjatë, trashje, shterim	Perime, patate, salca, fruta, peshk
6	Për gatim të gjatë, për të zier ngadalë	Makarona, supë, mish i zier
7	Për skuqje të shpejtë	Qofte patatesh, omëleta, ushqime me galetë dhe të skuqura, salsicë
8	Skuqje, skuqje me zhytje	Mish, patate të skuqura
9	Fërgim i shpejtë me temperaturë të lartë	Biftekt
P	Ngrohje e shpejtë	Zierje uji

## 10. FUNKSIONI I ADMINISTRIMIT TË FUQISË

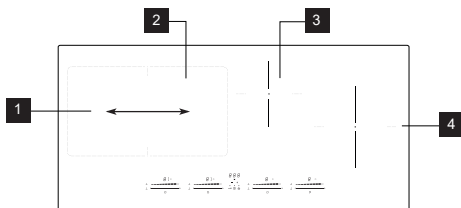

“Ky produkt është i pajisur me një funksion menaxhimi të fuqisë me kontroll elektronik.

Shihni figurën.

Ky funksion kontrollon furnizimin e fuqisë maksimale prej 3700 W mes zonave të gatimit 1 dhe 2, duke optimalizuar shpërndarjen e fuqisë dhe duke shmangur situata mbingarkimi të sistemit.

Kur pianura në nivelin maksimal të fuqisë, funksioni shpërndahet midis zonave të gatimit dhe redukton automatikisht fuqinë e një zone gatimi, nëse nevojitet (komandës së fundit i caktohet përparësia më e madhe).

Kur pianura është me kufizim fuqie, funksioni rishpërndan fuqinë mes zonave të gatimit, duke penguar konfigurimin e fuqisë në një zonë gatimi në një nivel më të lartë në kufi (për të rritur fuqinë e një zone të caktuar gatimi, nevojitet të reduktohet manualisht niveli i fuqisë së konfiguruar për zonën tjetër).

Shembull:

Nëse për zonën e gatimit 1 zgjidhet niveli i fuqisë shtesë (përforscimi) (P), zona e gatimit 2 nuk mund ta tejkalojë njëkohësisht nivelin e fuqisë 9 dhe do të kufizohet automatikisht.”

# 11. UDHËZIM PËR PËRDORIMIN E TENXHERE

## Cilat tenxhere duhet të përdorni

Përdorni vetëm tenxhere që e kanë bazamentin me material ferromagnetik të përshtatshëm për t'u përdorur mbi pianura me induksion:

- gizë
- çelik i emaluar
- çelik karboni
- çelik i pandryshkshëm (edhe jo plotësisht)
- alumin me veshje ferromagnetike ose bazament me piastër ferromagnetike

Për të përcaktuar përshtatshmërinë e një tenxhereje, kontrolloni që të jetë i pranishëm simboli  (përgjithësisht i stampuar në bazament). Mund të afrooni edhe një magnet te bazamenti i tenxheres. Nëse puthitet, do të thotë se tenxherja mund të përdoret në një pianurë me induksion.

Për të garantuar efikasitet maksimal, përdorni gjithmonë tenxhere me bazament të sheshtë që mund ta shpërndajnë nxehtësinë në mënyrë uniforme. Një bazament jo plotësisht i sheshtë mund të ndikojë në përçimin e fuqisë dhe të nxehtësisë.

## Si t'i përdorni tenxheret

Diametri minimal i tenxheres/tiganit për zonat e ndryshme të gatimit.

Për të garantuar funksionimin e duhur të pianurës, tenxherja duhet të mbulojë një ose më shumë pika reference që tregohen mbi sipërfaqen e pianurës dhe duhet të ketë diametrin minimal të përshtatshëm.

Përdorni gjithmonë zonën e gatimit që përputhem më mirë me diametrin e bazamentit të tenxheres.

Zonat e gatimit	Diametri i bazamentit të tenxheres	
	Ø minimal (i këshillueshëm)	Ø maksimal (i këshillueshëm)
Zona e kombinuar majtas	190 mm	230 mm
Zona teke majtas	110 mm	190 mm
Zona qendrore djathtas	110 mm	160 mm
Zona e djathtë	110 mm	200 mm

## Tenxheret/tiganët bosh ose me bazament të hollë

Mos përdorni tenxhere/tiganë bosh ose me bazament të hollë mbi pianurë, pasi kjo nuk do të lejonte kontrollimin e temperaturës ose fikjen automatike të zonës së gatimit, nëse temperatura është shumë e lartë, me rrezikun e dëmtimit të tenxheres ose të sipërfaqes së pianurës.

Nëse ndodh një gjë e tillë, mos prekni asgjë dhe prisni derisa të ftohen të gjithë komponentët.

Nëse shfaqet një mesazh gabimi, referojuni seksionit “Zgjidhja e problemeve”.

## Këshilla/sugjerime

### Zhurma gjatë funksionimit

Kur aktivizohet zona e gatimit, mund të dëgjoni një tingull të shkurtër të mbytur. Ky fenomen është karakteristik i zonave të gatimit prej qelqi qeramik dhe nuk ndikon as në funksionimin e as në kohëzgjatjen e shërbimit të pajisjes. Zhurma mund të varet nga tenxherja e përdorur. Në praninë e një interference të fortë, mund të nevojitet të zëvendësoni tenxheren.

## 12. ZGJIDHJA E PROBLEMEVE

Kodi i gabimit	Përshkrimi	Shkaku i mundshëm i gabimit	Zgjidhja
	Pianura fiket pas 10 sekondash.	Është identifikuar një aktivizim i vazhdueshëm i butonave. Mbi panelin e kontrollit ka ujë ose tenxhere.	Hiqni ujin ose tenxheren nga sipërfaqja prej qelqi qeramik dhe nga paneli i kontrollit.
ER21	Pianura fiket.	Temperatura e brendshme e komponentëve elektronikë është shumë e lartë.	Lëreni pianurën të ftohet. Kontrolloni nëse pianura ka ajrim të mjaftueshëm. Nëse gabimi vazhdon, kontaktoni shërbimin e asistencës.
E2	Zona përkatëse e gatimit fiket.	Tenxhere bosh ose e papërshtatshme. Temperatura e tenxheres ose e sipërfaqes prej qelqi qeramik është shumë e lartë. Temperatura e komponentëve elektronikë është shumë e lartë.	Lëreni pianurën të ftohet. Përdorni një tenxhere të përshtatshme. Mos nxehni tenxheret e zbrazëta.
E3	Zona përkatëse e gatimit fiket.	Tenxhere e papërshtatshme. Tenxherja po humbet cilësitë e saj magnetike dhe mund të shkaktojë dëmtim të pianurës me induksion.	Përdorni një tenxhere të përshtatshme. Gabimi do të anulohet automatikisht pas 8 sekondash dhe zona e gatimit mund të përdoret sërish. Në rast gabimesh të mëtejshme duhet të ndërroni tenxheren. Nëse gabimi vazhdon, kontaktoni shërbimin e asistencës.
E6	Zona e gatimit nuk ndizet.	Tensioni dhe/ose frekuenca e ushqimit është jashtë intervalit.	Kontrolloni tensionin dhe/ose frekuencën e rrjetit. Nëse nevojitet, kontaktoni shërbimin e asistencës.
E8	Zonat e gatimit fiket.	Defekt në ventilator. Ventilatori është bllokuar nga pluhuri ose filamentet.	Pastrojeni ventilatorin dhe hiqni trupat e huaj, nëse ka. Nëse gabimi vazhdon, kontaktoni shërbimin e asistencës.
EH	Zona përkatëse e gatimit fiket.	Sensori i temperaturës kur zona e gatimit është e bllokuar. Nuk përftohet një ndryshim i mjaftueshëm i temperaturës pas ndezjes së pianurës.	Fikni pianurën dhe rindizeni pasi të jetë ftohur. Nëse gabimi vazhdon, kontaktoni shërbimin e asistencës.
U400	Mbitension për shkak të një lidhjeje elektrike të gabuar.		Shkëputni pianurën nga ushqimi elektrik. Rilidhni pianurën në bazë të skemës së dhënë. Nëse gabimi vazhdon, kontaktoni shërbimin e asistencës.
E4 E5 E7 E9 ER20 ER22 ER31 ER36 ER40 ER47 EA		Shkëputni pianurën nga ushqimi elektrik. Prisni disa sekonda, e më pas rilidhni pianurën me ushqimin elektrik. Nëse problemi vazhdon, kontaktoni qendrën e asistencës dhe specifikoni kodin e gabimit që shfaqet në ekran.	

## 13. TË DHËNAT TEKNIKE

		Njësia	Vlera
Lloji i produktit			<b>Pianurë e integruar</b>
Dimensionet	Gjerësia	mm	900
	Thellësia	mm	410
	Lartësia min./maks.	mm	53
Fuqia totale		W	7400

Parametri	Vlera
Tensioni/frekuenca e ushqimit	220-240 V, 50 Hz; 220 V; 60 Hz; 2N~ 380-415 V, 50 Hz; 2N~ 380 V, 60 Hz;
Pesha e pajisjes	10 kg

## 14. EFIKASITETI ENERGJETIK I PIANURËS

Numri i zonave të gatimit	4
Numri i sipërfaqeve të gatimit të kombinueshme	1- Zona e majtë
Teknologji gatimi	Induksion
Dimensionet e sipërfaqes së gatimit të kombinueshme	Zona e majtë 395 x 220 mm
Dimensionet e zonës së gatimit	Zona qendrore Ø 160 mm
	Zona e djathtë Ø 200 mm
	Zona e majtë 192 Wh/kg
Konsumi i energjisë së sipërfaqes së gatimit të kombinueshme	Zona qendrore 187 Wh/kg
Konsumi i energjisë për zonë gatimi	Zona e djathtë 185 Wh/kg
	Konsumi i energjisë elektrike së pianurës (funksionimi elektrik)

## 15. ASPEKTET MJEDISORE

### Asgjësimi i pajisjeve elektroshtëpiake

Simboli  mbi produkt ose mbi ambalazhin e tij tregon se produkti nuk duhet të asgjësohet bashkë me mbeturinat normale shtëpiake. Produkti duhet të asgjësohet pranë një qendre të specializuar në riciklimin e komponentëve elektrikë dhe elektronikë. Duke u siguruar që ky produkt të asgjësohet në mënyrë e duhur, do të kontribuojë në parandalimin e pasojave të mundshme negative për mjedisin dhe shëndetin, që do të shkaktoheshin nga një asgjësim i papërshtatshëm. Për informacione më të detajuara rreth mënyrës së riciklimit të këtij produkti, drejtojeni autoritetet bashkiake, shërbimit lokal të asgjësimit të mbeturinave ose dyqanit ku keni blerë produktin.

### Asgjësimi i materialeve dhe ambalazheve

Materialet me simbolin  janë të riciklueshme. Asgjësojini materialet ambalazhuese në konteinerët e posaçëm të grumbullimit për riciklimin.

### Kursim energjie

Gjatë gatimit mund të kurseni energji çdo ditë, nëse ndiqni sugjerimet e mëposhtme.

- Kur ngrohet uji, përdorni vetëm sasinë e nevojshme.
- Nëse është e mundur, vendosni gjithmonë kapakun mbi tenxhere.
- Para se të aktivizoni zonën e gatimit, sistemoni tenxheren.
- Sistemojini tenxheret më të vogla në zonat më të vogla të gatimit.
- Pozicionojini tenxheret në qendër të zonës së gatimit.

- Përdorni nxehtësinë e mbetur për t'i ruajtur ushqimet të ngrohta ose për t'i shkrirë ato.

## **16. KONFORMITETI**

**Informacione rreth produktit sipas rregullores n° 66/2014**

**Normat e referencës:**

EN/IEC 60350-2

EN/IEC 50564



Kjo pajisje është projektuar, prodhuar dhe shitur në përputhje me direktivën e CEE.

“Të dhënat teknike janë dhënë në etiketën e të dhënave që është ngjitur në pjesën e poshtme të produktit.”





