

## FSDF 300 NF XS E

CZ Návod k použití  
SK Používateľská príručka  
GR Οδηγίες Χρήσης  
UA Інструкція користувача  
RO Manualul Utilizatoru

Mraznička  
Mraznička  
Καταψυκτη  
Морозильна  
Congelator

*Make  
it  
Wonderful*

**FRANKE**









<b>CZ</b>	<b>POŽÁR</b>	<b>Varování;</b> Riziko požáru / hořlavých materiálů
<b>SK</b>	<b>POŽIAR</b>	<b>Varovanie;</b> Riziko požiaru / horľavých materiálov
<b>GR</b>	<b>ΦΩΤΙΑ</b>	<b>Προειδοποίηση;</b> Κίνδυνος φωτιάς / εύφλεκτα υλικά
<b>UA</b>	<b>ПОЖЕЖІ</b>	<b>Попередження;</b> Ризик пожежі / легкозаймисті матеріали
<b>RO</b>	<b>FOC</b>	<b>Avertisment;</b> Risc de incendiu / materiale inflamabile

# Obsah

<b>BEFORE USING YOUR FREEZER .....</b>	<b>2</b>
Obecná upozornění .....	2
Staré a vyřazené chladničky nebo mrazničky .....	5
Bezpečnostní varování .....	5
Oddělovač .....	6
Instalace a obsluha vaší mrazničky .....	6
Než použijete mrazničku .....	7
Informace o nemrznoucí technologii No-Frost .....	7
<b>RŮZNÉ FUNKCE A MOŽNOSTI .....</b>	<b>8</b>
Displej a ovládací panel .....	8
Obsluha mrazicího prostoru vaší chladničky .....	8
Režim super mrazení .....	8
Úsporný režim Eco .....	9
Režim spořič obrazovky .....	10
Funkce dětského zámku .....	10
Nastavení teploty .....	11
Nastavení teploty mrazicího prostoru .....	11
Funkce alarmu - Otevřená dvířka .....	11
Varování při nastavení teploty .....	12
Příslušenství .....	13
Icematic .....	13
Zásobník na led .....	13
<b>VKLÁDÁNÍ POTRAVIN .....</b>	<b>13</b>
<b>ČIŠTĚNÍ A ÚDRŽBA .....</b>	<b>18</b>
Rozmrazování .....	19
Rozmrazování .....	19
<b>PŘEPRAVA A ZMĚNA UMÍSTĚNÍ .....</b>	<b>19</b>
Přemístění dveří .....	19
<b>NEŽ BUDETE KONTAKOVAT SERVISNÍ CENTRUM .....</b>	<b>20</b>
Tipy pro úsporu energie .....	22
<b>ČÁSTI SPOTŘEBIČE A PŘÍSLUŠENSTVÍ .....</b>	<b>23</b>
Rozměry .....	24
<b>TECHNICKÉ ÚDAJE .....</b>	<b>25</b>
<b>INFORMACE PRO ZKUŠEBNÍ INSTITUTY .....</b>	<b>25</b>
<b>PÉČE O ZÁKAZNÍKY A SERVIS .....</b>	<b>25</b>

## **ČÁST - 1. BEFORE USING YOUR FREEZER**

### **Obecná upozornění**

-  **VAROVÁNÍ:** Větrací otvory udržujte bez překážek.
-  **VAROVÁNÍ:** Nepoužívejte mechanické nástroje nebo jiné prostředky k urychlení procesu odmrazení s výjimkou těch, které doporučuje výrobce..
-  **VAROVÁNÍ:** V prostoru pro skladování potravin nepoužívejte elektrické spotřebiče, s výjimkou těch, které doporučuje výrobce.
-  **VAROVÁNÍ:** Nepoškodte chladicí okruh.
-  **VAROVÁNÍ:** Abyste předešli nebezpečí z důvodu nestability spotřebiče, je třeba hu upevnit v souladu s pokyny.
-  **VAROVÁNÍ:** Když umístíte spotřebič, ujistěte se, že není elektrický kabel zauzlovaný nebo poškozený.
-  **VAROVÁNÍ:** Neumísťujte žádné vícenásobné rozbočovací zásuvky ani přenosné zdroje napájení na zadní část spotřebiče.
-  Pokud vaše chladnička používá jako chladivo R600 - bude to vyznačeno na štítku na chladicím zařízení- musíte si dát pozor během přepravy a montáže, aby nedošlo k poškození chladicích prvků spotřebiče. I když je R600a ekologický a přírodní plyn, je výbušný. Pokud dojde k velkému úniku z důvodu poškození chladicích prvků, přemístěte chladničku od otevřeného ohně nebo zdrojů tepla a místnost, v níž je spotřebič umístěný, několik minut větrejte.
  - Během přenášení a umístování chladničky dejte pozor, abyste nepoškodili chladicí okruh plynu.
  - Neskladujte výbušné substance, např. plechovky s aerosolem, neboť ty mohou v tomto spotřebiči způsobit vznik požáru.
  - Tento spotřebič je určený k použití v domácnosti a podobných zařízeních, např.;
    - kuchyňky pro zaměstnance v obchodech, kancelářích a ostatních pracovních prostředích

- pro klienty v hotelech, motelech a ostatních obytných prostorech
- pro klienty v penzionech;
- pro catering a ostatní podobná prostředí
- Pokud zásuvka neodpovídá zástrčce chladničky, musí ji vyměnit výrobce, jeho servis nebo podobně kvalifikované osoby, aby se tak předešlo nebezpečí.
- Speciálně uzemněná zástrčka byla připojena k napájecímu kabelu vaší chladničky. Tato zástrčka musí být použita se speciálně uzemněnou zástrčkou s 16 ampéry. Nemáte-li doma takovou zásuvku, nechte ji nainstalovat autorizovaným elektrikářem.
- Tento spotřebič mohou používat děti starší 8 let a osoby s omezenými tělesnými, smyslovými nebo mentálními schopnostmi anebo osoby bez příslušných znalostí a zkušeností, pokud jsou pod dozorem nebo byly poučeny o bezpečném užívání tohoto přístroje a chápou související nebezpečí. Děti si nesmí se spotřebičem hrát. Čištění a údržba nesmí být prováděny dětmi bez dohledu dospělé osoby.
- Děti ve věku od 3 do 8 let smí nakládat a vykládat chladicí spotřebiče. Děti nemají provádět údržbu nebo čištění spotřebiče, velmi malé děti (0 – 3 let) nemají používat spotřebič, malé děti (3 – 8 let) nemají používat spotřebič, pokud jsou bez stálého dozoru, starší děti (8 – 14 let) a lidé s omezenými fyzickými nebo duševními schopnostmi mohou používat spotřebiče bezpečně, pokud jsou pod dozorem nebo byli o bezpečném použití spotřebiče náležitě instruováni. Lidé s velice omezenými schopnostmi nemají používat spotřebič, dokud nejsou pod stálým dozorem.
- Pokud je napájecí kabel poškozen, musí jej vyměnit výrobce, jeho servisní zástupce nebo obdobně kvalifikovaná osoba, aby se předešlo riziku.
- Tento spotřebič není určen k použití v nadmořských výškách

nad 2000 m.

**Aby nedošlo ke kontaminaci jídla, dodržujte prosím následující pokyny:**

- Ponechání dvířek v otevřeném stavu po dlouhou dobu může způsobit výrazný nárůst teploty uvnitř oddělení spotřebiče.
- Pravidelně očišťujte povrchy, které přichází do kontaktu s jídlem, a také přístupné odtokové systémy.
- Syrové maso a ryby uchovávejte v chladničce ve vhodných kontejnerech, aby nedocházelo k jejich kontaktu s jinými potravinami nebo ukápnutí na ně.
- Oddělení promražené potraviny označená dvěma hvězdičkami jsou vhodná pro uchovávání předem zmražených potravin, uchovávání nebo výrobu zmrzliny a výrobu ledových kostek.
- Oddělení označená jednou, dvěma nebo třemi hvězdičkami nejsou vhodná pro zmrazení čerstvého jídla.
- Pokud chladicí zařízení je ponecháno prázdné po dlouhou dobu, je nutné ho vypnout, rozmrazit, očistit, osušit a ponechat dvířka otevřená, abyste zabránili tvorbě plísní uvnitř spotřebiče.

## Staré a vyřazené chladničky nebo mrazničky

- Má-li vaše stará chladnička zámek, odstraňte ho před likvidací neboť děti se do něj mohou zachytit a může dojít k nehodě.
- Staré chladničky a mrazničky obsahují izolační materiál a chladivo s CFC. Proto dejte pozor, abyste při likvidaci starých chladniček nebo mrazniček nepoškodili životní prostředí a dodrželi lokální směrnice.

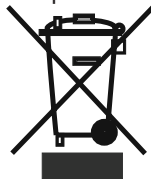

Ohledně likvidace WEEE pro účely recyklace, opětovného použití kontaktujte místní úřad.

### Poznámky:

- Před instalací a použitím vašeho spotřebiče si pečlivě přečtěte návod s pokyny. **Nezodpovídáme za škody způsobené špatným použitím.**
- Řiďte se všemi pokyny na vašem spotřebiči a v návodu k použití a tento návod uchovejte na bezpečném místě, abyste mohli vyřešit **problémy**, k nimž může dojít v budoucnosti.
- Tento spotřebič je vyroben pro použití v domácnostech a lze ho použít pouze doma a pro specifikované účely. Nehodí se pro komerční nebo vlastní použití. Takové použití způsobí, že záruka spotřebiče bude zrušena a naše společnost nebude zodpovídat za vzniklé ztráty.
- Tento spotřebič je vyrobený k použití v domácnostech a musí být použit pouze pro chlazení/skladování potravin. Není vhodný pro komerční použití a/nebo pro ukládání jiných látek než potravin. Naše společnost neodpovídá za ztráty k nimž dojde v opačném případě.

## Bezpečnostní varování

- Nepoužívejte rozdvojky nebo prodlužovací kabely.
- Nezapojujte do poškozených, opotřebovaných nebo starých zástrček.
- Netahejte, nelámejte ani nepoškozujte kabel.
- Neopoužívejte zásuvkové adaptéry.



- Tento spotřebič je určený k použití pouze dospělými osobami, nedovolte dětem, aby si se spotřebičem hrály, ani jim nedovolte, aby se zavěšovaly na dveře.
- Nezapojujte ani neodpojujte zástrčku mokřými rukama, mohlo by dojít k úrazu elektrickým proudem!
- Do mrazničky nikdy nevkládejte skleněné láhve nebo plechovky. Láhve nebo plechovky mohou explodovat.
- Z důvodu zajištění své bezpečnosti nevkládejte do mrazničky hořlavé nebo výbušné materiály. Alkoholické nápoje vkládejte do mrazničky vertikálně a to tak, že lahve pevně utáhněte.

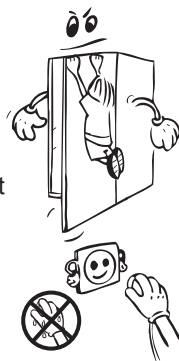

- Při vybírání ledu z mrazničky se ho nedotkněte, neboť může způsobit omrzliny a/nebo řezné rány.
- Nedotýkejte se zmrazeného zboží mokřkýma rukama. Zmrzlinu a ledové kostky nepoužívejte jakmile je vyjmete z mrazničky!
- Již jednou zmražené jídlo po rozmrazení znovu nezmrazujte. To může způsobit zdravotní problémy, např. otravu jídlem.
- Kryt ani horní část mrazničky nezakrývejte pokrývkou. To ovlivní výkon vaší mrazničky.
- Upevněte příslušenství v mrazničce během přepravy tak, aby se předešlo poškození příslušenství.



### Oddělovač

- Když jsou dvířka mrazničky zavřená, vzniká vakuum. Než ji znovu otevřete, počkejte 1 minutu.
- Tento spotřebič má snadné otevírání dveří. U tohoto spotřebiče může dojít v dané oblasti k vzniku malé kondenzace.

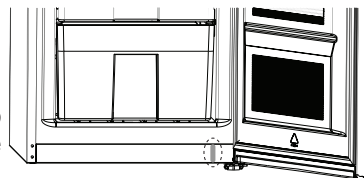

### Instalace a obsluha vaší mrazničky

Než začnete mrazničku používat, musíte věnovat pozornost následujícím bodům:

- Provozní napětí vaší mrazničky je 220-240 V při 50Hz.
- Neneseme zodpovědnost za škodu, k níž může dojít z důvodu neuzemněného použití.
- Mrazničku umístěte na místo, kde nebude vystaveno přímému slunečnímu světlu.
- Váš spotřebič musí být minimálně 50 cm od trouby, plynové trouby nebo hořáků a musí být minimálně 5 cm od elektrické trouby.
- Vaše mraznička nesmí být používána venku nebo ponechána na dešti.
- Když je vaše mraznička umístěna blízko mrazáku, musí být mezi nimi vzdálenost minimálně 2 cm, aby se předešlo vzniku vlhkosti na vnějším povrchu.
- Na mrazničku neumísťujte nic a umístěte ji na vhodné místo tak, aby nad horní částí zůstalo minimálně 15 cm.
- Nastavitelné přední nožičky musí být stabilizovány ve vhodné výšce, aby bylo možné vaši mrazničku obsluhovat správným způsobem. Nožičky můžete nastavit otáčením ve směru hodinových ručiček (nebo opačným směrem). To musí být provedeno před vložením potravin do mrazničky.
- Než začnete mrazničku používat, otřete všechny části hadříkem ponořeným do teplé vody s lžičkou jedlé sody a potom opláchněte čistou vodou a osušte. Po čištění vložte všechny části zpět.
- Nainstalujte plastovou rozpěrku (část s černými lopatkami vzadu) otočením o 90° jak je zobrazeno na obrázku, abyste předešli dotýkání kondenzátoru stěny.

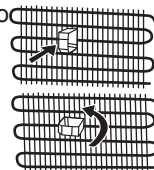



## Než použijete mrazničku



- Při prvním spuštění nebo po přepravě nechte mrazničku stát 3 hodiny ještě než ji zapojíte, abyste tak zajistili efektivní provoz. Jinak by mohlo dojít k poškození kompresoru.
- Vaše mraznička může při prvním spuštění zapáchat; zápach zmizí jakmile se spustí chlazení.

## Informace o nemrznoucí technologii No-Frost

Mrazničky No-Frost se od ostatních mrazniček liší svým principem fungování.

V normálních mrazničkách se objevuje vlhkost, která se do nich dostane otevřením dveří a z vlhkosti v potravinách. Tato vlhkost způsobuje námrazu v mrazicí části. Chcete-li odmrázit námrazu a led v mrazničce, musíte pravidelně vypínat chladničku, vkládat potraviny, které musí být zmrazeny do samostatně vychlazeného zásobníku a odstranit led nahromaděný v mrazničce.

Situace mrazniček bez mrazu je naprosto jiná. Suchý studený vzduch je vháněn do mrazicí přihrádky rovnoměrně z různých míst pomocí ventilátoru. Chladný vzduch se stejnoměrně rozptýlí mezi poličky, ochlazuje tak rovnoměrně potraviny a brání vzniku vlhkosti a námrazy.

Proto vaše mraznička bez mrazu umožňuje snadné použití, kromě své obrovské kapacity a stylového vzhledu.

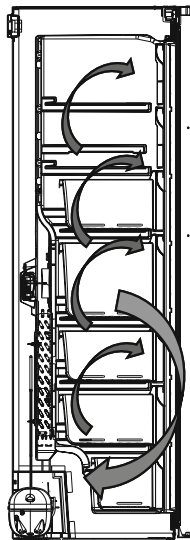

## ČÁST - 2. RŮZNÉ FUNKCE A MOŽNOSTI

### Displej a ovládací panel

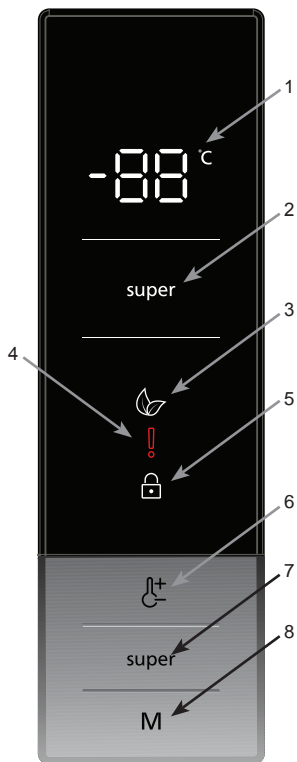

#### Používání ovládacího panelu

1. Hodnota nastavená v mrazničce.
2. Kontrolka režimu super mrazení.
3. Symbol úsporného režimu.
4. Symbol upozornění.
5. Symbol dětského zámku.
6. Umožňuje upravování hodnoty nastavené v mrazničce. Mraznička může být nastavena na -16, -18, -20, -22, -24 °C.
7. Umožňuje nastavení režimu super mrazení.
8. Aktivuje režimy (úsporný a spořič obrazovky), je-li třeba.

#### Obsluha mrazicího prostoru vaší chladničky

##### Osvětlení (je-li k dispozici)

Když je produkt poprvé zapojen do sítě, vnitřní osvětlení se může kvůli testům otevírání opozdit o 1 minutu.

## Režim super mrazení

### Účel

- Zmrazit velké množství potravin, které se nevejdou do přihrádky rychlého mrazení.
- Ke zmrazení připraveného jídla.
- K rychlému zmrazení čerstvých potravin, aby se zachovala jejich čerstvost.

### Jak ho lze použít?

- Stisknete tlačítko režimu rychlého mrazení.
- Pokud během 1 sekundy nebude stisknuto žádné tlačítko, abyste aktivovali režim rychlého mrazení. Dvakrát zapípá bzučák a režim rychlého mrazení bude nastaven.
- Když je tento režim vybrán, bude na ukazateli teploty na mrazničce zobrazena teplotní hodnota, která byla vybrána před výběrem režimu.

### Během tohoto režimu:

- Nelze vybrat úsporný režim.
- Můžete znovu stisknout tlačítko nastavení teploty mrazničky nebo stisknout tlačítko super a deaktivovat tak režim rychlého mrazení.



Maximální množství čerstvých potravin (v kg), které lze zmrazit během 24 hodin, je uvedeno na štítku spotřebiče.



Pro maximální výkon při dosažení maximální kapacity mrazničky nastavte účinný režim rychlého mrazení 24 hodin před vložením čerstvých potravin.



Režim rychlého mrazení se automaticky zruší po 54 hodinách, v závislosti na teplotě okolí.

## Úsporný režim Eco

### Účel

Úspora energie. Během období snížené potřeby používání (otevírání dveří) nebo v případě nepřítomnosti, jako je dovolená, program Eco zajišťuje optimální teplotu a zároveň šetří energii.

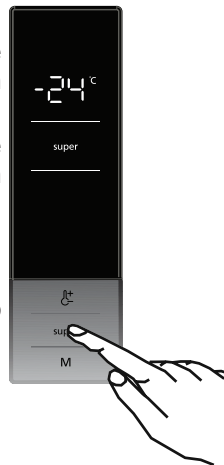

## Jak ho lze použít?

- Stiskněte a podržte tlačítko režimu, dokud se nezobrazí symbol ekonomického režimu.
- Pokud po 1 sekundu nestisknete žádné tlačítko, režim bude nastaven. Symbol Eco 3x zabliká. Když je režim nastavený, ozve se pípnutí.
- Teplota v mrazničce zobrazí "E".
- Symbol úsporného symbolu a E budou svítit, dokud režim nebude zrušen.

## Během tohoto režimu:

- Úsporný režim lze zrušit stejným postupem, jako byl proveden výběr.
- Je možné zvolit režim rychlého mrazení. V takovém případě se úsporný režim automaticky zruší a aktivuje se vybraný režim.

## Režim spořič obrazovky

### Účel

Tento režim šetří energii vypnutím všech světylek ovládacího panelu, když není panel aktivní.

### Jak ho používat?

- Tento režim lze aktivovat stisknutím tlačítka „REŽIM“ na 5 sekund.
- Nedojde-li k stisknutí tlačítka během 5 sekund, světla na ovládacím panelu se vypnou.
- Pokud stisknete jakékoli tlačítko, když jsou světla na ovládacím panelu vypnutá, aktuální nastavení se zobrazí na obrazovce a vy potom provedete požadované nastavení. Pokud nezrušíte režim spořiče ani nestisknete žádné tlačítko po dobu 5 sekund, ovládací panel se znovu vypne.
- Chcete-li režim spořiče obrazovky zrušit, stiskněte tlačítko „REŽIM“ na 5 sekund.
- Když je režim spořiče obrazovky aktivní, můžete rovněž aktivovat dětský zámek.
- Nedojde-li k stisknutí žádného tlačítka během 5 sekund po aktivaci dětského zámku, světla na ovládacím panelu se vypnou. Po stisknutí jakéhokoliv tlačítka uvidíte poslední nastavení a zvolený režim. Dokud je ovládací panel rozsvícen, můžete zrušit dětský zámek podle pokynů týkajících se tohoto režimu.

## Funkce dětského zámku

### Účel

Dětský zámek lze aktivovat, aby se zabránilo náhodným nebo nechtěným změnám v nastavení spotřebiče.

### Aktivace dětského zámku

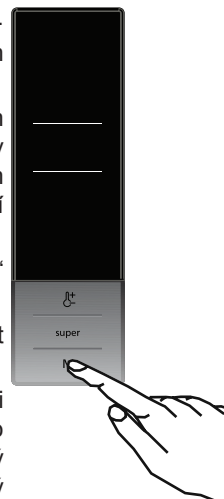

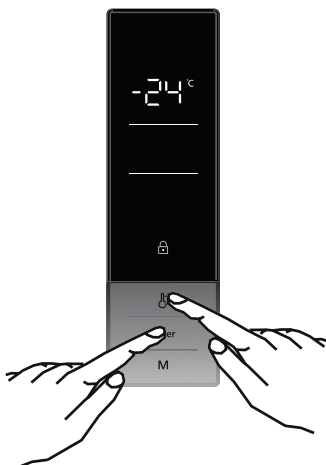

Na 5 sekund současně stiskněte tlačítka nastavení teploty v mrazničce a rychlého mrazení.

### Deaktivace dětského zámku

Na 5 sekund současně stiskněte tlačítka nastavení teploty v mrazničce a rychlého mrazení.



Dětský zámek se rovněž deaktivuje, je-li přerušeno napájení nebo je-li mraznička odpojena.

## Nastavení teploty

### Nastavení teploty mrazicího prostoru

Výchozí teplota mrazničky je nastavena na  $-18\text{ }^{\circ}\text{C}$ .

- Jednou stiskněte tlačítko nastavení teploty mrazničky.
- Když poprvé stisknete toto tlačítko, na obrazovce se rozblíká poslední nastavená hodnota.
- Při každém stisknutí tlačítka se nastaví nižší teplota ( $-16\text{ }^{\circ}\text{C}$ ,  $-18\text{ }^{\circ}\text{C}$ ,  $-20\text{ }^{\circ}\text{C}$ ,  $-22\text{ }^{\circ}\text{C}$  a  $-24\text{ }^{\circ}\text{C}$ ).
- Pokud budete tisknout tlačítko dál, restartuje se od  $-16\text{ }^{\circ}\text{C}$ .
- Hodnota teploty vybrané před aktivací režimu super mrazení nebo úsporného režimu zůstane stejná i v případě, že režim skončí nebo bude zrušen. Spotřebič nadále funguje s touto hodnotou.

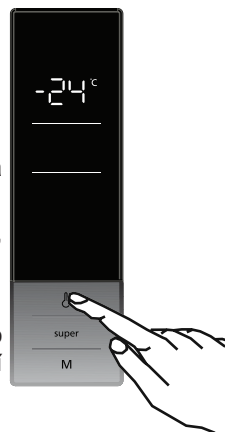

### Doporučené teplotní hodnoty pro mrazení.

Kdy upravovat	Vnitřní teplota
Při minimální mrazicí kapacitě	$-16\text{ }^{\circ}\text{C}$
Při běžném použití	$-18\text{ }^{\circ}\text{C}$ , $-20\text{ }^{\circ}\text{C}$
Při maximální mrazicí kapacitě	$-22\text{ }^{\circ}\text{C}$ , $-24\text{ }^{\circ}\text{C}$

### Funkce alarmu - Otevřená dvířka

Pokud dvířka mrazničky zůstanou otevřená déle než 2 minuty, mraznička dvakrát zapípá.

## Varování při nastavení teploty

- Okolní teplota, teplota čerstvě skladovaných potravin a časté otvírání dveří ovlivňuje teplotu v mrazničce. V případě potřeby změňte nastavení teploty.
- Nedoporučuje se, abyste mrazničku používali v prostředí, kde je teplota nižší než 10°C .
- Při nastavení teploty je třeba vzít v úvahu jak často se dveře mrazničky otevírají a zavírají, kolik jídla se v mrazničce skladuje a prostředí, v kterém je spotřebič umístěn.
- Doporučujeme, aby první spuštění mrazničky nebylo přerušováno po dobu 24 hodin a zajistilo se tak, že je důkladně vychlazená. Po tuto dobu neotevírejte dveře mrazničky ani do ní nevkládejte potraviny.
- Vaše mraznička má vestavěnou funkci 5 minutové prodlevy, která brání poškození kompresoru. Když se mraznička zapojí do sítě, její provoz se spustí po 5 minutách.
- Vaše mraznička je navržena tak, aby pracovala v intervalech uvedených ve standardech, v souladu s třídou uvedenou na informačním štítku. Nedoporučuje se, abyste mrazničku spouštěli v prostředí mimo uvedené teplotní intervaly, a neovlivnili tak účinnost chlazení.
- Tento spotřebič je navržen k použití při okolní teplotě v rozmezí 10°C - 43°C.

Klimatická třída a význam:

T (tropická): Tato chladnička je určena k použití při okolní teplotě od 16 °C do 43 °C.

ST (subtropická): Tato chladnička je určena k použití při okolní teplotě od 16 °C do 38 °C.

N (normální): Tato chladnička je určena k použití při okolní teplotě od 16 °C do 32 °C.

SN (subnormální): Tato chladnička je určena k použití při okolní teplotě od 10 °C do 32 °C.

### Důležité pokyny k instalaci

Tento spotřebič je určen pro provoz v obtížných klimatických podmínkách (do 43 °C nebo 110 °F) a je vybaven technologií 'Freezer Shield' (mrazící kryt), která zajišťuje, aby se zmražené jídlo v mrazničce nerozmrazilo, i když klesne teplota v okolí spotřebiče na -15 °C. Z toho vyplývá, že můžete nainstalovat spotřebič v nevytopené místnosti, aniž byste se museli obávat, že se zmražené jídlo v mrazničce pokazí. Jakmile se okolní teplota vrátí do normálu, můžete pokračovat v používání spotřebiče, jako obvykle.

## Příslušenství

### Icematic (u některých modelů)

- Vyjměte zásobník na výrobu ledu.
- Naplňte ho vodou.
- Vložte zásobník do původní pozice.
- Když se vytvoří ledové kostky, otočte páčkou a vysypte je do boxu.

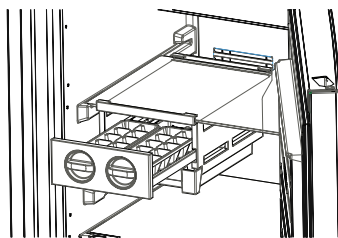

### Poznámka:

- Led vyrábějte tak, že do boxu nalijete vodu. Může se rozbít.
- Pohyb výrobku ledu může být během spuštění chladničky těžký. V takovém případě je třeba vyjmout skleněné policičky a vyčistit ho.

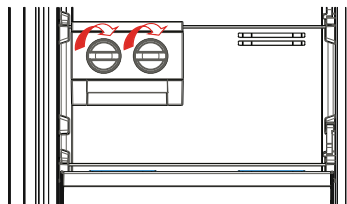

### Zásobník na led (u některých modelů)

- Naplňte přihrádku na led vodou a vložte ji do prostoru mrazničky.
- Poté, co se voda zcela změní na led, můžete kostku ledu vyjmout z přihrádky podle následujícího obrázku.

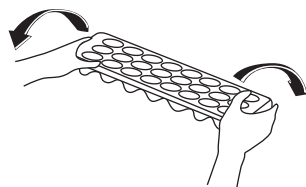
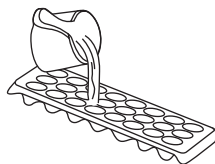

## ČÁST - 3. VKLÁDÁNÍ POTRAVIN

- Prostor mrazničky se používá ke mrazení čerstvých potravin a ke skladování zmražených potravin po dobu uvedenou na obalu a k výrobě kostek ledu.
- Čerstvé a teplé potraviny nevkládejte do blízkosti zmražených jídel, neboť by mohlo dojít k rozmrazení potravin.
- Když mrazíte čerstvé potraviny (tj. maso, ryby a mleté maso), rozdělte je na části, které budete moci použít po porcích.
- Při ukládání mražených potravin vždy dodržujte pokyny na obalech mražených potravin. Nejsou-li uvedeny žádné informace, potraviny nesmí být skladovány déle než 3 měsíce od data nákupu.
- Maximální zatížení: chcete-li uskladnit velké množství potravin a využít maximální čisté kapacity mrazničky, můžete vyjmout všechny výsuvné šuplíky (kromě spodní). Díky tomuto postupu lze uskladnit objemné potraviny přímo na policích.
- Když kupujete mražené potraviny, ujistěte se, že byly zmražené při vhodné teplotě a že je obal nedotčený.
- Mražené potraviny přepravujte ve vhodných nádobách, aby se zachovala kvalita

potraviny, vraťte je do mrazničky co nejdříve.

- Pokud se na obalu mražených potravin objevují známky vlhkosti a neobvyklého bobtnání, je možné, že byly dříve uskladněny při nevhodné teplotě a že došlo k poškození obsahu.
- Délka uskladnění mražených potravin závisí na pokojové teplotě, nastavení termostatu, jak často se dvířka otevírají, jaký typ potravin to je a jaká je doba nutná pro přepravu výrobku z obchodu k vám domů. Vždy dodržujte pokyny na obalu a nikdy nepřekračujte maximální uvedenou délku uskladnění.

#### **Pokud byste použili maximální mrazicí kapacitu vaší mrazničky:**

- Při mražení čerstvých potravin, maximální množství čerstvých potravin (v kg), které lze zmrazit za 24 hodin, je uvedeno na štítku spotřebiče. (vaše lednička má kapacitu zmrazit 25 kg při okolní teplotě 25°C)
- Pro ideální výkonnost spotřebiče tak, aby dosáhl maximální mrazicí kapacity, nastavte režim super rychlého mrazení Super Freeze (SF) 24 hodin před vložením čerstvých potravin do mrazničky.
- Čerstvé potraviny zmrznou do 24 hodin po vložení do mrazničky. Režim super rychlého mrazení "Super Freeze" bude automaticky deaktivován po 2-3 dnech, aby se šetřilo energií.

#### **Pokud byste mrazil malé množství potravin (do 3 kg) ve vaší mrazničce:**

- Vložte vaše potraviny, aniž by se dotýkaly již zmraženého jídla a aktivujte režim rychlého mrazení "Fast Freezing". Jakmile jsou potraviny zmražené, můžete je přemístit k dalším zmraženým potravinám (minimálně po uplynutí 24 hodin).
- Jídlo, které bylo již rozmrazeno, znovu nemrazte. Mohlo by to způsobit zdravotní problémy, např. otravu jídlem.
- Horké jídlo nechte, před vložením do mrazničky, úplně vychladnout.
- Když kupujete mražené potraviny, ujistěte se, že byly zmražené při vhodné teplotě a že je obal nedotčený.



<b>Ryby a různé druhy masa</b>	<b>Příprava</b>	<b>Délka skladování (měsíce)</b>	<b>Délka rozmrazování při pokojové teplotě -hodiny-</b>
<b>Hovězí steak</b>	Zabalený k mražení v praktických porcích	6-10	1-2
<b>Jehněčí maso</b>	Zabalený k mražení v praktických porcích	6-8	1-2
<b>Telecí pečeně</b>	Zabalený k mražení v praktických porcích	6-10	1-2
<b>Telecí kostky</b>	Na malé kousky	6-10	1-2
<b>Skopové kousky</b>	Na kousky	4-8	2-3
<b>Mleté maso</b>	V praktických porcích, balené bez kořenění	1-3	2-3
<b>Droby (kousky)</b>	Na kousky	1-3	1-2
<b>Párky/Salámy</b>	Musí být zabalené.		Do rozmrazení
<b>Kuře a krůta</b>	Zabalený k mražení v praktických porcích	7-8	10-12
<b>Kachna/Husa</b>	Zabalený k mražení v praktických porcích	4-8	10
<b>Jelen - Králík - Kanec</b>	Porce po 2,5 kg a bez kostí	9-12	10-12
<b>Sladkovodní ryby (pstruh, kapr, štika, candát)</b>	Musí být omyté a osušené, dobře vyčištěné, ocasní ploutev a hlava musí být odříznuté.	2	Do úplného rozmrazení
<b>Mořské ryby (okoun, platýs, kambala)</b>		4-8	Do úplného rozmrazení
<b>Tučné ryby (makrela, tuňák, sardinky)</b>		2-4	Do úplného rozmrazení
<b>Korýši</b>	Očištění a v sáčkích	4-6	Do úplného rozmrazení
<b>Kaviár</b>	Ve vlastním obalu, hliníkovém nebo plastovém	2-3	Do úplného rozmrazení
<b>Hlemýždi</b>	Ve slané vodě, v hliníkovém nebo plastovém obalu	3	Do úplného rozmrazení

<b>Zelenina a ovoce</b>	<b>Příprava</b>	<b>Délka skladování (měsíce)</b>	<b>Délka rozmrazování při pokojové teplotě -hodiny-</b>
<b>Květák</b>	Odstraňte listy, rozdělte na části a vložte do nádoby s vodou a trochou citrónu	10 - 12	Lze použít ve zmražené formě
<b>Fazolky, zelené fazolky</b>	Omyjte a nakrájejte na malé kousky.	10 - 13	Lze použít ve zmražené formě
<b>Hrášek</b>	Vyloupejte a opláchněte	12	Lze použít ve zmražené formě
<b>Houby a chřest</b>	Omyjte a nakrájejte na malé kousky.	6 - 9	Lze použít ve zmražené formě
<b>Zelí</b>	Očištěné	6 - 8	2
<b>Lilek</b>	Po omytí nakrájejte na 2 cm kousky	10 - 12	Plátky oddělte
<b>Kukuřice</b>	Očistěte a zabalte klas nebo zrna	12	Lze použít ve zmražené formě
<b>Mrkev</b>	Očistěte a nakrájejte na plátky	12	Lze použít ve zmražené formě
<b>Paprika</b>	Odstraňte stonek, rozdělte na poloviny a odstraňte semínka.	8 - 10	Lze použít ve zmražené formě
<b>Špenát</b>	Omytý	6 - 9	2
<b>Jablko a hruška</b>	Nakrájené, oloupané	8 - 10	(V mrazničce) 5
<b>Meruňka a broskev</b>	Rozpulte a odstraňte pecku	4 - 6	(V mrazničce) 4
<b>Jahoda a malina</b>	Omyjte a očistěte	8 - 12	2
<b>Vařené ovoce</b>	V nádobě s přidáním 10% cukru	12	4
<b>Švestky, třešně, višně</b>	Omyjte je a vyjměte pecky.	8 - 12	5 - 7

Mléčné produkty a pečivo		Příprava	Délka skladování (měsíce)	Skladovací podmínky
Balené (homogenizované) mléko		Ve vlastním obalu	2 - 3	Pouze homogenizované mléko
Sýr (s výjimkou tvarohu)		Na plátky	6 - 8	Při krátkodobém skladování lze ponechat v původním balení. Při dlouhodobém skladování je třeba je zabalit do plastové fólie.
Máslo, margarín		Ve vlastním obalu	6	
Véjce(*)	Bílek		10 - 12	30 gr se rovná žloutku
	Vaječná směs (bílek-žloutek)	Dobře promíchejte, přidejte špetku cukru nebo soli, abyste předešli nadměrnému zhoustnutí.	10	50 gr se rovná žloutku
	Žloutek	Dobře promíchejte, přidejte špetku cukru nebo soli, abyste předešli nadměrnému zhoustnutí.	8 - 10	20 g se rovná žloutku

V uzavřeném pohárku

(\*) Nesmí dojít ke zmražení se skořápkou. Bílek a žloutek se musí zmrazit odděleně nebo musí být dobře promíchány..

	Délka skladování (měsíce)	Délka rozmrazování při pokojové teplotě (hodiny)	Délka rozmrazování v troubě (minuty)
<b>Chléb</b>	4 - 6	2 - 3	4-5 (220-225 °C)
<b>Sušenky</b>	3 - 6	1 - 1,5	5-8 (190-200 °C)
<b>Koláč</b>	1 - 3	2 - 3	5-10 (200-225 °C)
<b>Dort</b>	1 - 1,5	3 - 4	5-8 (190-200 °C)
<b>Listové těsto</b>	2 - 3	1 - 1,5	5-8 (190-200 °C)
<b>Pizza</b>	2 - 3	2 - 4	15-20 (200 °C)

## ČÁST - 4. ČIŠTĚNÍ A ÚDRŽBA

- Před čištěním odpojte od zdroje napájení.

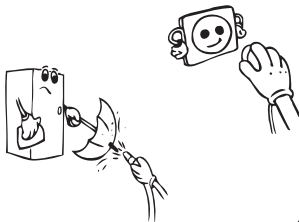

- Mrazničku nečistěte tak, že do ní nalijete vodu.

- Mrazničku je třeba čistit pravidelně roztokem jedlé sody a vlažné vody.

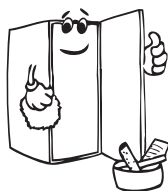
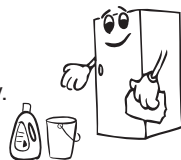

- Příslušenství vyčistěte samostatně vodou a čisticím prostředkem. Nečistěte v myčce na nádobí.



- Nepoužívejte abrazivní produkty, čisticí prostředky. Po umytí opláchněte čistou vodou a pečlivě vysušte. Po dokončení čištění znovu zapojte spotřebič do sítě, suchýma rukama.

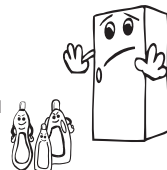

- Kondenzátor (zadní část spotřebiče) musíte jednou ročně očistit kartáčem, abyste tak zajistili úsporu energie a zvýšili produktivitu.



**NAPÁJENÍ MUSÍ BÝT ODPOJENO.**

## Rozmrazování

Vaše mraznička se rozmrazuje automaticky. Voda nahromaděná v důsledku odmrazování projde do odpařovací nádoby za mrazničkou a tam se sama odpaří.

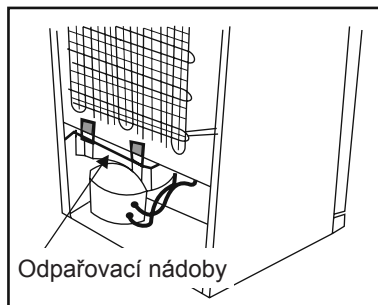

## Rozmrazování

Vaše mraznička se rozmrazuje automaticky. Voda nahromaděná v důsledku odmrazování projde do odpařovací nádoby za mrazničkou a tam se sama odpaří.

## ČÁST - 5. PŘEPRAVA A ZMĚNA UMÍSTĚNÍ

### Přeprava a změna umístění

- Uchovejte původní obaly a pěnový polystyren (PS).
- Během přepravy musí být spotřebič zajištěn silným lanem nebo popruhem. Během přepravy musí být dodržena pravidla uvedená na přepravním obalu.
- Před přepravou nebo změnou umístění musí být vyjmuty všechny pohyblivé části (tj. poličky, crisper...) nebo musí být upevněny popruhy, aby se předešlo jejich třasu.

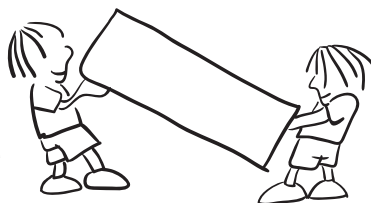

### Přemístění dveří

- Jsou-li madla vaší mrazničky instalovaná z přední části dveří, nelze změnit směr otevírání dveří mrazničky .
- Směr otevírání dveří lze změnit u modelů bez madel.
- Má-li být směr otevírání vaší mrazničky změněn, musíte kontaktovat nejbližší autorizované servisní centrum, a požádat o provedení změny otevírání.

## ČÁST - 6. NEŽ BUDETE KONTAKOVAT SERVISNÍ CENTRUM

TYP CHYBY	VÝZNAM	PROČ	CO DĚLAT
E01	Výstražný senzor		Zkontaktujte co nejdříve servis.
E02	Výstražný senzor		Zkontaktujte co nejdříve servis.
E03	Výstražný senzor		Zkontaktujte co nejdříve servis.
E06	Výstražný senzor		Zkontaktujte co nejdříve servis.
E07	Výstražný senzor		Zkontaktujte co nejdříve servis.
E08	Upozornění na nízké napětí	Elektrické napájení zařízení kleslo pod 170 V.	<p>- Nejedná se o selhání zařízení, tato chyba pomáhá, aby se zabránilo poškození kompresoru.</p> <p>- Napětí je třeba zvýšit zpět na požadovanou úroveň</p> <p>Pokud se toto varování neustále opakuje, je třeba zkontaktovat autorizovaného technika.</p>
E09	Mraznička není dostatečně vychlazená	Pravděpodobně z důvodu dlouhodobého výpadku napájení.	<ol style="list-style-type: none"> <li>1. Teplotu v mrazničce nastavte na nižší hodnoty nebo nastavte super mrazení. To by mělo odstranit oznámení chyby, jakmile bude požadována teplota dosažena. Zavřete dveře, aby se urychlil čas dosažení správné teploty.</li> <li>2. Vyjměte veškeré výrobky, které se během této chyby rozmrazily. Musíte je spotřebovat v krátkém časovém úseku.</li> <li>3. Do mrazničky nepřidávejte žádné čerstvé potraviny, dokud není dosažena správná teplota a chyba nezmizí.</li> </ol> <p>Pokud se toto varování neustále opakuje, je třeba zkontaktovat autorizovaného technika.</p>

### Zkontrolujte upozornění;

#### Pokud vaše mraznička nefunguje;

- Došlo k výpadku napájení?
- Je zástrčka zapojena správně?
- Je pojistka zástrčky, do níž je zásuvka zapojená, vypálená?
- Došlo k problému se zásuvkou? Chcete-li to zkontrolovat, zapojte chladničku do známé funkční zásuvky.

#### Pokud vaše mraznička dostatečně nechladí;

- Je nastavení teploty správné?
- Jsou dveře mrazničky otevírány často a dlouho ponechávány otevřené?
- Jsou dveře mrazničky řádně uzavřené?
- Vložili jste do mrazničky jídlo nebo potraviny, které jsou v kontaktu se zadní stěnou

mrazničky, a tak brání cirkulaci vzduchu?

- Je vaše mraznička nadměrně naplněna?
- Je mezi mrazničkou a okolními stěnami dostatek místa?
- Je okolní hodnota v rozsahu hodnot specifikovaných v návodu k použití?

#### **Je-li potravina ve vaší mrazničce přechlazená**

- Je nastavení teploty správné?
- Není do mrazničky vloženo příliš mnoho jídla?

#### **Je-li vaše mraznička příliš hlasitá:**

Abyste udrželi nastavenou úroveň chlazení, kompresor se čas od času aktivuje. Hluk, který se v takový okamžik z chladničky ozývá je zcela normální. Když je dosaženo požadované úrovně chlazení, hluk se automaticky sníží. Pokud hluku přetrvává:

- Je váš spotřebič stabilní? Jsou nožičky zastavené?
- Je za mrazničkou překážka?
- Vibrují poličky nebo nádoby? Poličky a/nebo nádoby v takovém případě přemístěte.
- Předměty v mrazničce vibrují.

#### **Normální zvuky:**

##### **Zvuk praskání (praskání ledu):**

- Během automatického odmrazování.
- Když se spotřebič zahřeje nebo zchladí (z důvodu expanze materiálu)

**Krátké praskání:** Tento zvuk zaslechnete když termostat zapne a vypne kompresor.

**Hluk kompresoru (Normální zvuk motoru):** Tento hluk znamená, že kompresor funguje normálně. Kompresor může způsobit větší hluk po kratší dobu po svém spuštění.

**Zvuk bublání:** Tento zvuk je způsoben průtokem chladiva v trubicích systému.

**Zvuk tekoucí vody:** Normální zvuk tekoucí vody odtékající do výparníku během odmrazování. Tento zvuk lze zaslechnout během odmrazování.

**Zvuk dmýchání vzduchu (normální zvuk ventilátoru):** Tento zvuk lze zaslechnout v mrazničce No-Frost během normální provozu systému z důvodu cirkulace vzduchu.

#### **Pokud se v mrazničce vytvoří vlhkost:**

- Byly potraviny řádně zabaleny? Byly nádoby před vložením do mrazničky dobře osušeny?
- Dochází k častému otevírání dveří mrazničky? Když dojde k otevření dveří, do mrazničky se dostane vlhkost ve vzduchu v místnosti. Zejména, je-li vlhkost v místnosti vysoká, čím častěji jsou dveře chladničky otevírány, tím častěji dojde k hromadění vlhkosti.

#### **Nejsou-li dveře řádně otevírány a zavírány:**

- Brání zavření dveří obaly potravin?
- Jsou dveře mrazničky, koše a zásobník na led umístěny správně?
- Je těsnění dveří opotřebované nebo poškozené?
- Je mraznička na rovném povrchu?

## **Pokud jsou hrany mrazničky, které jsou v kontaktu s dveřmi, horké:**

Zejména v létě (teplém počasí), se mohou povrchy spojů během provozu kompresoru zahřát, to je normální.

### **DŮLEŽITÁ UPOZORNĚNÍ:**

- Po náhlém výpadku napájení nebo po odpojení spotřebiče se aktivuje funkce ochrany kompresoru, protože plyn v chladicím systému ještě není stabilizovaný . To je zcela normální, mraznička se restartuje zhruba po 4 nebo 5 minutách.
- Chladicí jednotka vaší mrazničky je v zadní stěně. Tak se mohou na zadní stěně vaší mrazničky vytvořit kapky vody nebo námrazy, a to z důvodu činnosti kompresoru ve specifikovaných intervalech. To je normální. Není-li námraza nadměrná, není nutné provádět odmrazování.
- Pokud nebudete mrazničku používat delší dobu (např. během dovolené), odpojte ji. Mrazničku vyčistěte v souladu s pokyny v části 4 a nechte dveře otevřené, abyste tak zabránili hromadění vlhkosti a zápachu.
- Zakoupený spotřebič je určený do domácnosti a lze ho použít pouze v domácím prostředí a ke stanoveným účelům. Nehodí se pro komerční či hromadné použití. Pokud uživatel použije spotřebič způsobem, který je v rozporu s uvedenými funkcemi, zdůrazňujeme, že výrobce a prodejce nenesou zodpovědnost za žádnou opravu a selhání v rámci záručního období.
- Pokud problém přetrvává i poté, co jste postupovali podle výše uvedených pokynů, obraťte se na autorizovaný servis.

### **Tipy pro úsporu energie**

1. Umístěte zařízení v chladném a dobře větraném prostoru, nikoli na přímém slunečním svitu či v blízkosti zdroje tepla (radiátoru, sporáku, atd.). Jinak použijte izolační desku.
2. Horké potraviny a nápoje nechte před vložením do spotřebiče vychladnout.
3. Nápoje a další tekutiny zakrývejte, aby se v chladničce nezvyšovala vlhkost. A vše bude trvat déle. Nápoje a tekutiny rovněž zakrývejte kvůli zachování vůně a chuti.
4. Dveře nenechávejte dlouho otevřené ani je neotevírejte příliš často, neboť kvůli teplému vzduchu, který se do prostoru dostane, bude muset zbytečně často zapínat kompresor.
5. Udržujte kryty různých teplotních oddílů (příhrádka na zeleninu, chladicí prostor atd.) uzavřené
6. Těsnění dveří musí být čisté a tvárné. Při opotřebení je vyměňte.



## ČÁST - 7. ČÁSTI SPOTŘEBIČE A PŘÍSLUŠENSTVÍ

Tento spotřebič není určen k použití jako vestavěné zařízení.

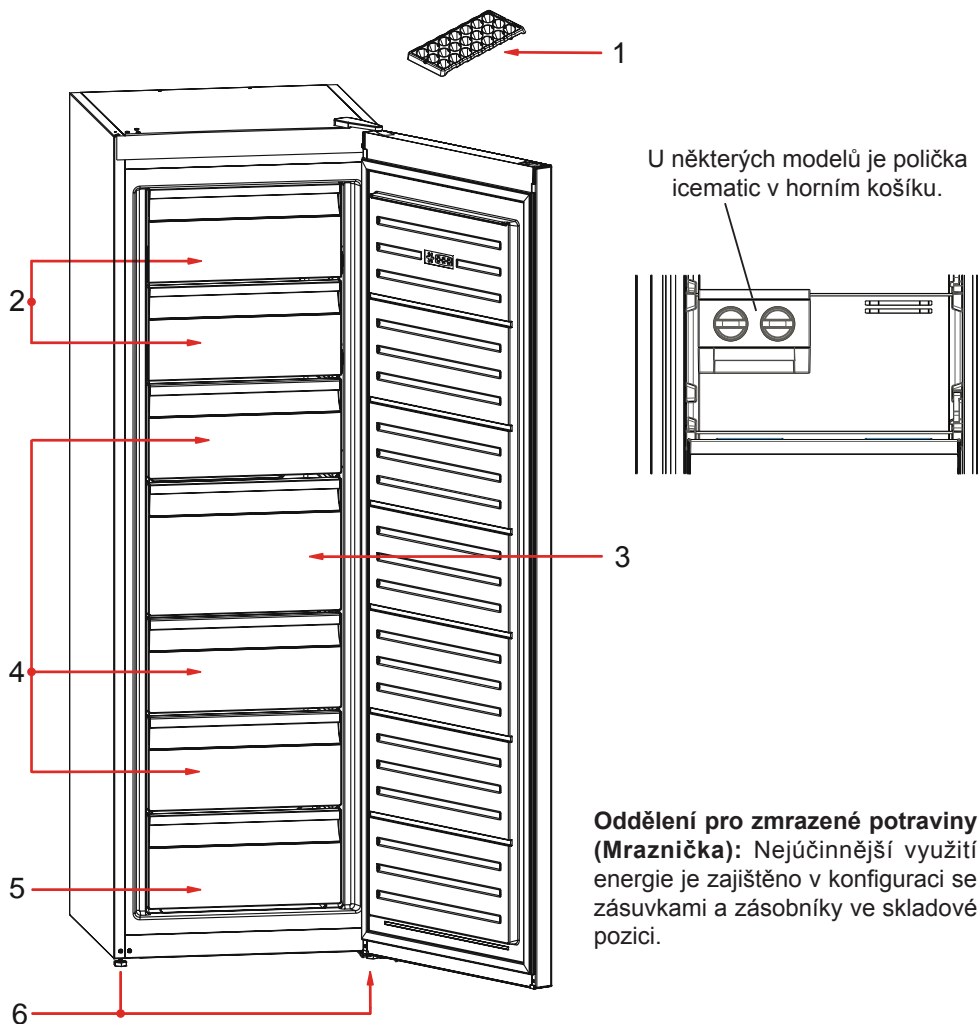

**Oddělení pro zmrazené potraviny (Mraznička):** Nejúčinnější využití energie je zajištěno v konfiguraci se zásuvkami a zásobníky ve skladové pozici.

Tato prezentace je pouze pro informace o částech spotřebiče.  
Části se mohou lišit v závislosti na modelu.

1. Zásobník na led \*
2. Klapka mrazničky
3. Velká zásuvka mrazničky
4. Zásuvky mrazničky

5. Dolní zásuvka mrazničky
6. Stavitelné nohy

\* u některých modelů

## Rozměry

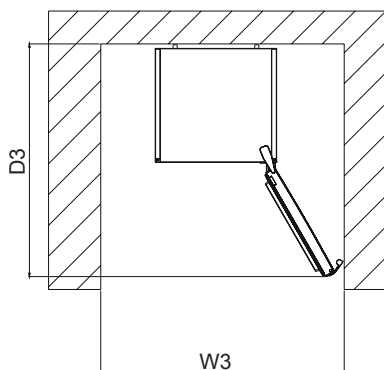
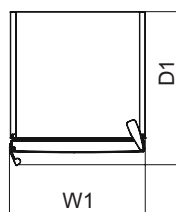
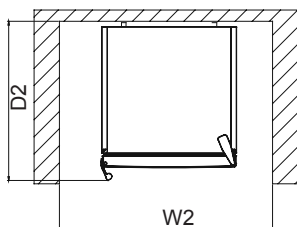
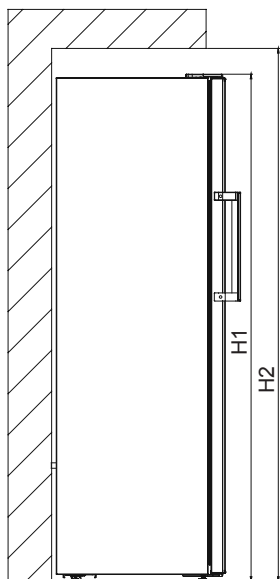

Celkové rozměry <sup>1</sup>		
H1	mm	1860
W1	mm	595
D1	mm	650

<sup>1</sup> výška, šířka a hloubka spotřebiče bez držadla

Prostor vyžadovaný v provozu <sup>2</sup>		
H2	mm	2010
W2	mm	695
D2	mm	752,5

<sup>2</sup> výška, šířka a hloubka spotřebiče včetně držadla a prostoru nezbytného pro volnou cirkulaci chladicího vzduchu

Celkový prostor vyžadovaný v provozu <sup>3</sup>		
W3	mm	710,6
D3	mm	1243,5

<sup>3</sup> výška, šířka a hloubka spotřebiče včetně držadla, prostoru nezbytného pro volnou cirkulaci chladicího vzduchu a prostoru nezbytného k umožnění otevření dveří do minimálního úhlu, který umožní odstranění veškerého vnitřního vybavení

## ČÁST - 8. TECHNICKÉ ÚDAJE

Technické údaje jsou uvedeny na typovém štítku uvnitř spotřebiče a na energetickém štítku. QR kód na energetickém štítku dodávaném se spotřebičem poskytuje webový odkaz na informace týkající se výkonu spotřebiče v databázi EU EPREL.

Uchovejte si energetický štítek pro referenční potřeby s návodem k použití a všemi ostatními dokumenty dodanými s tímto spotřebičem.

Rovněž lze tyto informace nalézt v databázi EPREL prostřednictvím odkazu <https://eprel.ec.europa.eu> a pomocí názvu modelu a výrobního čísla, které naleznete na typovém štítku spotřebiče.

Podrobné informace o energetickém štítku naleznete na adrese [www.theenergylabel.eu](http://www.theenergylabel.eu).

## ČÁST - 9. INFORMACE PRO ZKUŠEBNÍ INSTITUTY

Instalace a příprava tohoto spotřebiče pro jakékoliv ověřování EcoDesign musí vyhovovat normě EN 62552. Požadavky na větrání, rozměry výklenku a minimální vzdálenosti zadní části od stěn musí odpovídat hodnotám uvedeným v tomto návodu k použití v ČÁSTI 1. Ohledně dalších informací včetně plnicích plánů se obraťte na výrobce.

## ČÁST - 10. PÉČE O ZÁKAZNÍKY A SERVIS

Používejte pouze originální náhradní díly.

Při kontaktu se servisním střediskem se ujistěte, že máte k dispozici následující údaje: Model, výrobní číslo (PNC), sériové číslo.

**WWW.FRANKE.COM**

© Franke Technology and Trademark Ltd, Switzerland

## TECHNICKÁ PODPORA

V případě provozních potíží se obraťte na technické servisní středisko Franke.

Nevyužívejte služeb neautorizovaných techniků.

**Sdělte:**

- typ závady
- model spotřebiče (art./kód)
- sériové číslo (S.N.)

Při kontaktu se servisním střediskem uvádějte kódy uvedené na identifikačním štítku produktu.



# OBSAH

<b>PRED POUŽITÍM SPOTREBIČA.....</b>	<b>29</b>
Všeobecné upozornenia.....	29
Bezpečnostné upozornenia.....	33
Inštalácia a prevádzka vašej chladničky .....	34
Pred použitím chladničky .....	35
Informácie o technológii No-Frost .....	35
<b>INFORMÁCIE O POUŽITÍ</b> .....	<b>36</b>
Displej a ovládací panel .....	36
Prevádzka mraziaceho priestoru vašej chladničky.....	36
Režim super mrazenia .....	36
Úsporný režim .....	37
Režim úspory obrazovky .....	38
Funkcia detskej zámky .....	38
Nastavenie teploty.....	39
Nastavenie teploty mraziaceho priestoru .....	39
Funkcia upozornenia na otvorené dverka .....	39
Výstrahy pre nastavenia teplôt .....	40
Príslušenstvo.....	41
Icematic .....	41
Zásobník na ľad.....	41
<b>VKLADANIE POTRAVÍN .....</b>	<b>41</b>
<b>ČISTENIE A ÚDRŽBA.....</b>	<b>46</b>
Rozmrazovanie .....	46
Výmena kontrolky LED.....	46
<b>DODANIE A PREMIESTNENIE .....</b>	<b>47</b>
Zmena pozície dverí.....	47
<b>KÝM KONTAKTUJETE POPREDAJNÝ SERVIS.....</b>	<b>48</b>
Tipy na úsporu energie.....	50
<b>ČASTI SPOTREBIČE A PRÍSLUŠENSTVO.....</b>	<b>51</b>
Rozmery .....	52
<b>TECHNICKÉ ÚDAJE .....</b>	<b>53</b>
<b>INFORMÁCIE PRE SKÚŠOBNÉ INŠTITÚCIE .....</b>	<b>53</b>
<b>ZÁKAZNÍCKA STAROSTLIVOSŤ A SERVIS.....</b>	<b>53</b>

## ČASŤ 1 PRED POUŽITÍM SPOTREBIČA

### Všeobecné upozornenia

**! VAROVANIE:** Vetracie otvory, v spotrebiči alebo vo vstavanej konštrukcii, udržiajte bez prekážok.

**! VAROVANIE:** Nepoužívajte mechanické zariadenia ani iné spôsoby na urýchlenie odmrázovania iné ako tie, ktoré odporúča výrobca.

**! VAROVANIE:** V priestore na potraviny nepoužívajte elektrické spotrebiče, ak nejde o typ odporúčaný výrobcom.

**! VAROVANIE:** Nepoškodte chladiaci okruh.

**! VAROVANIE:** Pri umiestňovaní spotrebiča sa uistite, že napájací kábel nie je zachytený alebo poškodený.

**! VAROVANIE:** K zadnej strane spotrebiča neumiestňujte prenosné rozvodky alebo prenosné zdroje napätia.

**! VAROVANIE:** Aby ste predišli nebezpečenstvu spôsobenému nestabilitou spotrebiča, je potrebné ho upevniť podľa pokynov.

**!** Ak váš spotrebič ako chladivo používa R600 - túto informáciu zistíte zo štítku na chladničke - musíte dávať pozor počas prepravy a inštalácie, aby ste predišli poškodeniu prvkov chladničky. Aj napriek tomu, že R600a je prírodný plyn šetrný na životné prostredie, tak z dôvodu, že je výbušný, treba v prípade výskytu úniku spôsobeného poškodením prvkov chladiča odnieť chladničku od otvoreného plameňa alebo zdrojov tepla a nechať niekoľko minút vetrať miestnosť, v ktorej sa spotrebič nachádza.

- Počas prenášania a umiestnenia chladničky dávajte pozor, aby ste nepoškodili okruh chladiaceho systému.
- V tomto spotrebiči neskladujte výbušné látky, napr. plechovky s aerosólom.

- Tento spotrebič je určený na použitie v domácnostiach a podobných zariadeniach, napr.:
  - ako vybavenie kuchýň v obchodoch, kanceláriách a iných pracovných prostrediach.
  - na farmách a v hoteloch, motelloch a iných podobných prostrediach
  - zariadeniach typu bed and breakfast,
  - v cateringu a podobnom prostredí
- Ak sa zástrčka chladničky nezmesť do zásuvky, musí byť vymenená výrobcom, servisným technikom alebo kvalifikovanými osobami, aby sa predišlo zraneniu.
- Tento spotrebič nie je určený na používanie osobami (vrátane detí) s obmedzenými fyzickými, zmyslovými alebo mentálnymi schopnosťami, prípadne s nedostatkom skúseností a znalostí, ak na ne nedohliada osoba zodpovedná za ich bezpečnosť alebo im nedá pokyny ohľadom používania spotrebiča. Na deti treba dohliadať, aby sa zaručilo, že sa so spotrebičom nebudú hrať.
- Špeciálne uzemnená zástrčka musí byť pripojená k napájaciemu káblu vašej chladničky. Táto zástrčka musí byť použitá so špeciálne uzemnenou 16 amp. zásuvkou. V prípade, že doma takú zástrčku nemáte, nechajte ju nainštalovať kvalifikovaným elektrikárom.
- Deti vo veku od 3 do 8 rokov smie nakladať a vykladať chladiace spotrebiče. Deti nemajú vykonávať údržbu alebo čistenie spotrebiča, veľmi malé deti (0-3 rokov) nemajú používať spotrebič, malé deti (3 -8 rokov) nemajú používať spotrebič, ak sú bez stáleho dozoru, staršie deti (8 -14 rokov) a ľudia s obmedzenými fyzickými alebo

duševnými schopnosťami môžu používať spotrebiče bezpečne, ak sú pod dozorom alebo boli o bezpečnom použití spotrebiča náležite poučení. Ľudia s veľmi obmedzenými schopnosťami nemajú používať spotrebič, kým nie sú pod stálym dozorom.

- Tento spotrebič môžu používať deti od 8 rokov a staršie a osoby s obmedzenými fyzickými, zmyslovými alebo mentálnymi schopnosťami alebo s nedostatkom skúseností a znalostí, ak budú pod dozorom, alebo im budú poskytnuté informácie o bezpečnom používaní spotrebiča a porozumejú týmto pokynom. • Deti sa nesmú hrať so spotrebičom. Deti bez dozoru nesmú vykonávať čistenie ani používateľskú údržbu.
- Ak je napájací kábel poškodený, musí ho vymeniť výrobca, jeho servisné stredisko, alebo iná kvalifikovaná osoba, aby nedošlo k ublíženiu na zdraví.
- Tento spotrebič nie je určený na použitie v nadmorských výškach nad 2000 m.

## **Aby nedošlo ku kontaminácii jedla, dodržujte prosím nasledujúce pokyny:**

- Ponechanie dvierok v otvorenom stave po dlhú dobu môže spôsobiť výrazný narást' teploty vnútri oddelenia spotrebiča.
- Pravidelne čist'ujte povrchy, ktoré prichádzajú do kontaktu s jedlom, a tiež prístupné odtokové systémy.
- Surové mäso a ryby uchovávajte v chladničke vo vhodných kontajneroch, aby nedochádzalo k ich kontaktu s inými potravinami alebo kvapnutiu na ne.
- Oddelenie pre mrazené potraviny označené dvoma hviezdčkami sú vhodné pre uchovávanie vopred zmrazených potravín, uchovávanie alebo výrobu zmrzliny a výrobu ľadových kociek.
- Oddelenie označené jednou, dvoma alebo tromi hviezdčkami nie sú vhodné pre zmrazenie čerstvého jedla.
- Ak chladiace zariadenie je ponechané prázdne po dlhú dobu, je nutné ho vypnúť, rozmraziť, očistiť, osušiť a ponechať dvierka otvorené, aby ste zabránili tvorbe plesní vo vnútri spotrebiča.



## Staré a zastarané chladničky

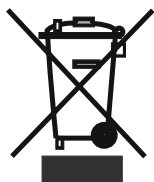

- Ak má vaša stará chladnička zámok, zlomte ho alebo ho odstráňte, pretože deti sa môžu zachytiť dovnútra a môže dôjsť k nehode.
- Staré chladničky a mrazničky obsahujú izolačný materiál a chladiace látky s CFC. Pri eliminovaní starých chladničiek dajte pozor, aby ste nepoškodili životné prostredie.

Na miesto likvidácie starých chladničiek sa spýtajte na miestnom úrade.

## Poznámky:

- Pred inštaláciou a použitím spotrebiča si pozorne prečítajte návod na použitie. Nie sme zodpovední za škody vzniknuté nesprávnym používaním.
- Dodržte pokyny uvedené na spotrebiči a v návode na použitie, tento návod uchovajte na bezpečnom mieste, aby ste mohli vyriešiť problémy, ak k nim v budúcnosti nedôjde.
- Tento spotrebič sa vyrobil, aby sa používal v domácnostiach a môže sa používať výlučne v domácnosti a na uvedené účely. Nie je určená na komerčné alebo laboratórne použitie. Takéto použitie spôsobí, že záruka stratí platnosť a naša spoločnosť neponesie zodpovednosť za straty, ku ktorým dôjde.
- Tento spotrebič je vyrobený tak, aby sa používal v domácnostiach a je vhodný iba pre skladovanie / chladenie potravín. Nie je vhodný na komerčné použitie a/alebo skladovanie látok iných ako sú potraviny. Naša spoločnosť

## Bezpečnostné upozornenia

- Nepoužívajte rozvodky ani predlžovací kábel.
- Nezapájajte do starých, poškodených alebo opotrebovaných zásuviek.
- Kábel neťahajte, neohýbajte.
- Nepoužívajte zástrčkový adaptér.

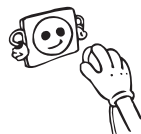

- Tento spotrebič je navrhnutý na používanie dospelými osobami, takže nedovoľte deťom, aby sa so spotrebičom hrali, prípadne im nedovoľte sa vešať na dverka.
- Nezapájajte do zásuvky ak máte mokré ruky, mohlo by dôjsť k úrazu elektrickým prúdom!
- Do priechodu mrazničky nedávajte sklenené fľaše alebo nádoby s nápojmi. Fľaše alebo plechovky môžu explodovať.
- Z dôvodu vašej bezpečnosti nedávajte do chladničky výbušné alebo horľavé materiály. Nápoje s vyšším obsahom alkoholu umiestnite vertikálne pričom ich hrdlá v priechodu chladničky pevne uzatvorte.
- Keď beriete ľad vyrobený v priestore mrazničky, nedotýkajte sa ho, pretože môže spôsobiť omrzliny a/alebo sa môžete porezať.
- Zmrazených produktov sa nedotýkajte mokрыmi rukami! Nejedzte zmrzlinu a kocky ľadu



okamžite potom, čo ich vyberiete z priechniku mrazničky!

- Zmrazené tovary po roztopení opätovne nezmrazujte. To môže spôsobiť zdravotné problémy, napr. otravu jedlom.
- Hornú časť chladničky nezakrývajte. Ovplyvní to výkonnosť chladničky.
- Príslušenstvo v chladničke počas prepravy upevnite, aby ste predišli jeho poškodeniu.
- Keď sú zatvorené dvere mrazničky, vytvára sa vákuum. Pred ich opätovným otvorením počkajte asi 1 minútu.
- Tento voliteľný diel slúži na jednoduché otvorenie dverí. S týmto dielom sa okolo tejto oblasti môže trochu tvoriť kondenzácia a možno bude vhodnejšie ho vybrať.

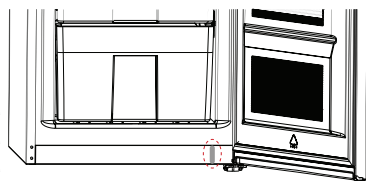

## Inštalácia a prevádzka vašej chladničky

*Pred spustením chladničky musíte venovať pozornosť nasledujúcim bodom:*

- Prevádzkové napätie vašej chladničky je 220-240V pri 50 Hz.
- Nenesieme zodpovednosť za škody, ku ktorým dôjde v dôsledku neuzemnenia.
- Chladničku umiestnite na miesto, kde nebude vystavená priamemu slnečnému svetlu.
- Vaš spotrebič musí byť minimálne 50 cm od rúr, plynových rúr alebo radiátorov, a minimálne 5 cm od elektrických rúr.
- Vaša chladnička nesmie byť nikdy používaná vonku alebo ponechaná na daždi.
- Keď je vaša chladnička umiestnená vedľa hlbokého marzáku, musí byť medzi nimi minimálne 2 cm miesto, aby sa predišlo hromadeniu vlhkosti na vonkajšom povrchu.
- Na chladničku nič nedávajte a chladničku inštalujte na vhodné miesto, aby bolo dostupných aspoň 15 cm na hornej strane.
- Nastaviteľné predné nožičky by sa mali stabilizovať v príslušnej výške, aby mohla chladnička fungovať stabilným a správnym spôsobom. Nožičky môžete nastaviť otočením v smere hodinových ručičiek (alebo naopak). Toto by sa malo vykonať pred vložením potravín do chladničky.
- Pred použitím chladničky utrite všetky diely vlažnou vodou s pridanou plnou čajovou lyžičkou sódy bikarbóny, potom ich následne opláchnite čistou vodou a vysušte. Po vyčistení všetko dajte na svoje miesto.
- Nainštalujte plast na nastavenie vzdialenosti (diel s čiernymi lopatkami na zadnej strane) otočením o 90° tak, ako je zobrazené na obrázku, aby sa predišlo tomu, že sa kondenzátor dotkne steny.
- Chladnička musí byť umiestnená proti stene vo vzdialenosti nepresahujúcej 75 mm.

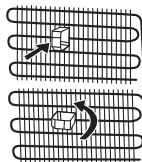

## Pred použitím chladničky

- Pri prvom spustení alebo pri spustení po preprave nechajte chladničku stáť 3 hodiny a až potom zapojte. V opačnom prípade poškodíte kompresor.
- Vaša chladnička môže pri prvom spustení trochu zapáchať, zápach zmizne akonáhle chladnička začne chadiť.



## Informácie o technológii No-Frost

Mrazničky s technológiou No-Frost sa odlišujú od iných statických mrazničiek svojím princípom prevádzky.

Pri normálnych mrazničkách vlhkosť, ktorá preniká do mrazničky v dôsledku otvárania dverí, a vlhkosť nachádzajúca sa v potravinách spôsobuje namŕzanie v priečniku mrazničky. Aby ste rozmrazili námrazu a ľad v priečniku mrazničky, musíte mrazničku pravidelne vypínať, umiestniť potraviny, ktoré je potrebné uchovať zmrazené do samostatného chladiaceho priečniku a odstrániť ľad nahromadený v priečniku mrazničky.

V prípade mrazničiek s technológiou No-Frost je situácia úplne odlišná. Pomocou ventilátora sa do priečnika mrazničky rovnomerne a ustálené fúka suchý a chladný vzduch z viacerých bodov. Chladným vzduchom rovnomerne a ustálené rozvádzaným medzi policami sa chladia všetky potraviny rovnomerne a rovnako, čím sa predchádza vlhkosti a namŕzaniu. Preto mrazničky s technológiou No-Frost ponúkajú okrem obrovskej kapacity a štýlového vzhľadu aj jednoduché používanie.

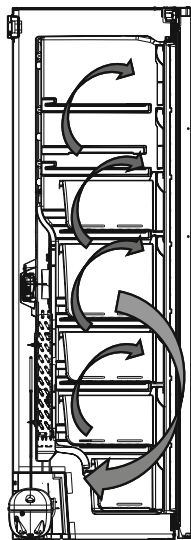

## ČASŤ 2 INFORMÁCIE O POUŽITÍ

### Displej a ovládací panel

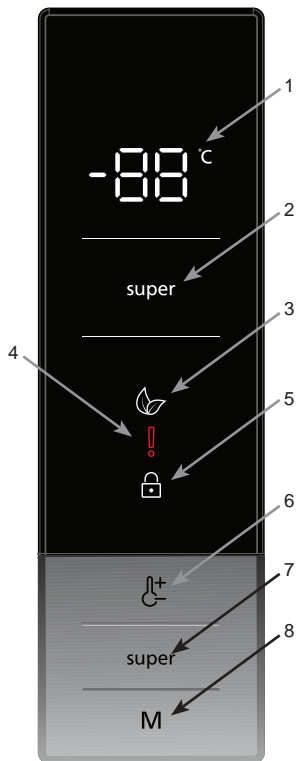

#### Používanie ovládacieho panela

1. Obrazovka nastavenej hodnoty mrazenia.
2. Indikátor super mrazenia.
3. Symbol ekonomického režimu.
4. Symbol alarmu.
5. Symbol detskej zámky.
6. Umožňuje upravovanie hodnoty nastavené v mrazničke. Mraznička sa môže nastaviť na -16, -18, -20, -22, -24 °C.
7. Umožňuje nastavenie režimu super mrazenia.
8. V prípade potreby umožní aktivovanie režimov (ekonomický a úspora obrazovky).

#### Prevádzka mraziaceho priestoru vašej chladničky

##### Režim super mrazenia

##### Účel

- Zmrazenie veľkého množstva potravín, ktoré sa nemôžu zmestiť do police rýchleho mrazenia.

- Zmrazenie pripravených potravín.
- Rýchle zmrazenie čerstvých potravín na zachovanie čerstvosti.

### Ako sa má používať?

- Stlačte tlačidlo režimu super mrazenia.
- Ak počas 1 sekundy nebude stlačené žiadne tlačidlo, aby ste aktivovali režim super mrazenia. Dvakrát zapípa bzučiak a režim rýchleho mrazenia bude nastavený.
- Keď je zvolený tento režim, na indikátore teploty mrazničky sa zobrazí hodnota teploty, ktorá bola nastavená pred výberom režimu.

### Počas tohto režimu:

- Nemožno vybrať Úsporný režim.
- Môžete znova stlačiť tlačidlo nastavenia teploty mrazničky alebo stlačiť tlačidlo super, aby ste deaktivovali režim super mrazenia.



Maximálne množstvo čerstvých potravín (v kg), ktoré sa dajú zmraziť za 24 hodín, je vyznačený na štítku spotrebiča.



Pre optimálny výkon, ktorý dosiahne maximálnu kapacitu mrazničky, nastavte efektívny režim rýchleho mrazenia **24 hodiny** pred umiestnením čerstvých potravín.



Režim super **mrazenia** sa automaticky zruší po **54** hodinách, v závislosti od teploty okolia.

### Úsporný režim

#### Účel

Úspora energie. Počas obdobia menej častého používania (otváranie dverí) alebo neprítomnosti v domácnosti, napr. počas dovolenky, môže program Eco zaistiť optimálnu teplotu a šetriť energiu.

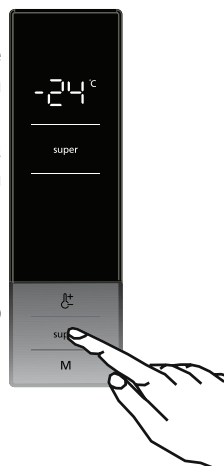

## Ako sa má používať?

- Stlačte a podržte tlačidlo režimu, kým sa nezobrazí symbol úsporného režimu.
- Ak počas 1 sekundy nedôjde k stlačeniu žiadneho tlačidla, režim sa nastaví. Symbol úsporného režimu 3-krát zabliká. Keď sa režim nastaví, bzučiak zapípa dvakrát.
- Segment teploty v mrazničke zobrazí „E“.
- Symbol ekonomického režimu a E budú svietiť, kým sa režim nedokončí.

### Počas tohto režimu:

- Úsporný režim je možné zrušiť rovnakým postupom, ako bol vykonaný výber.
- Môžete vybrať režim super mrazenia. V takom prípade sa úsporný režim automaticky zruší a aktivuje sa vybraný režim.

## Režim úspory obrazovky

### Účel

Týmto režimom sa šetrí energia vypnutím všetkého osvetlenia ovládacieho panela, keď je panel nečinný.

### Ako používať?

- Tento režim sa aktivuje, keď na 5 sekúnd stlačíte tlačidlo „REŽIM“.
- Ak v rámci 5 sekúnd od aktivovania tohto režimu nestlačíte žiadne tlačidlo, osvetlenie ovládacieho panelu sa vypne.
- Ak stlačíte akékoľvek tlačidlo, keď je osvetlenie ovládacieho panelu vypnuté, na obrazovke sa zobrazí aktuálne nastavenie a potom budete môcť vykonať nastavenia podľa svojich potrieb. Ak nezrušíte režim úspory obrazovky alebo nestlačíte žiadne tlačidlo v rámci 5 sekúnd, ovládací panel sa opätovne vypne.
- Aby ste režim úspory obrazovky zrušili, na 5 sekúnd opätovne stlačte tlačidlo „REŽIM“.
- Keď je režim úspory obrazovky aktívny, môžete tiež aktivovať detskú zámku.
- Ak v rámci 5 sekúnd od aktivovania detskej zámky nestlačíte žiadne tlačidlo, osvetlenie ovládacieho panelu sa vypne. Po stlačení akéhokoľvek tlačidla uvidíte posledné nastavenie a zvolený režim. Kým je ovládací panel rozsvietený, môžete zrušiť detský zámok podľa pokynov týkajúcich sa tohto režimu.

## Funkcia detskej zámky

### Účel

Detskú zámku je možné aktivovať, aby nedošlo k náhodným alebo neúmyselným zmenám nastavení spotrebiča.

### Aktivácia detskej zámky

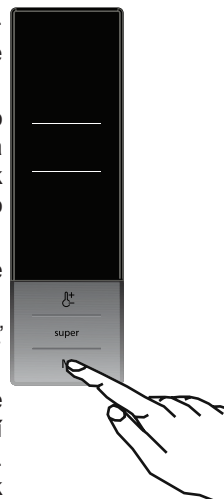

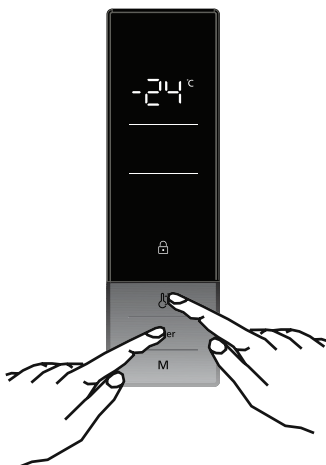

Na 5 sekúnd súčasne stlačte tlačidlá nastavenia teploty v mrazničke a super mrazenia.

### Deaktivovanie detskej zámky

Na 5 sekúnd súčasne stlačte tlačidlá nastavenia teploty v mrazničke a super mrazenia.

 Detský zámok sa tiež deaktivuje v prípade, že sa preruší prívod energie alebo sa mraznička odpojí.

## Nastavenie teploty

### Nastavenie teploty mraziaceho priestoru

Počiatočná hodnota teploty pre indikátor nastavenia teploty mrazenia je v úsporného režimu -18 °C.

- Tlačidlo nastavenia teploty mrazničky stlačte raz.
- Keď prvýkrát stlačíte toto tlačidlo, na obrazovke bude blikať naposledy nastavená hodnota.
- Vždy, keď stlačíte toto tlačidlo, nastaví sa nižšia teplota (-16 °C, -18 °C, -20 °C, -22 °C and -24 °C).
- Ak budete pokračovať v stláčaní, reštartuje sa od -16 °C.
- Hodnota teploty vybrané pred aktiváciou režimu super mrazenia alebo úsporného režimu zostane rovnaká aj v prípade, že režim skončí alebo bude zrušený. Spotrebič pokračuje v prevádzke s touto hodnotou teploty.

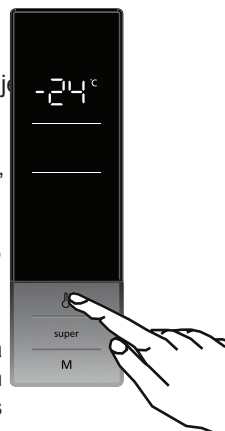

### Odporúčané hodnoty teploty mrazničky

Kedy upravovať	Vnútna teplota
Pre minimálnu kapacitu mrazenia	-16 °C
Pri normálnom používaní	-18 °C, -20 °C
Pre maximálnu kapacitu mrazenia	-22 °C, -24 °C

### Funkcia upozornenia na otvorené dverka

Pokiaľ sú dverka mrazničky otvorené dlhšie ako 2 minúty, spotrebič dvakrát zapípa.

## Výstrahy pre nastavenia teplôt

- Teplota v mrazničke závisí od okolitej teploty, teploty čerstvo uložených potravín a od toho, ako často sa otvárajú dvere. V prípade potreby zmeňte nastavenie teploty.
- Neodporúčame prevádzkovať mrazničku v prostrediach chladnejších ako 10 °C.
- Nastavenie teploty by ste mali nastaviť s ohľadom na to, ako často sa otvárajú a zatvárajú dvere mrazničky, koľko potravín je v mrazničke uložených a s ohľadom na prostredie, v ktorom sa nachádza mraznička.
- Odporúčame, aby ste pri prvom použití mrazničky nechali mrazničku bežať 24 hodín bez prerušenia, aby sa zaistilo jej úplné vychladenie. V tomto období neotvárajte dvere mrazničky ani do nej nedávajte potraviny.
- Vaša mraznička má funkciu 5-minútového oneskorenia, aby sa zabránilo poškodeniu kompresora. Keď zapojíte mrazničku, po 5 minútach začne normálne fungovať.
- Mraznička je navrhnutá tak, aby fungovala v intervaloch okolitej teploty uvedených v štandardoch a podľa klimatickej triedy uvedenej na informačnom štítku. Kvôli efektívnosti chladenia neodporúčame prevádzkovať mrazničku v prostrediach, ktoré majú teploty mimo uvedené teplotné intervaly.
- Toto zariadenie je určené na použitie pri okolitej teplote v rámci rozsahu 10 °C – 43 °C.

### Klimatická trieda a význam:

**T (tropická):** Tento chladiaci spotrebič je určený na používanie pri teplote okolia v rozsahu od 16 °C do 43 °C.

**ST (subtropická):** Tento chladiaci spotrebič je určený na používanie pri teplote okolia v rozsahu od 16 °C do 38 °C.

**N (teplota):** Tento chladiaci spotrebič je určený na používanie pri teplote okolia v rozsahu od 16 °C do 32 °C.

**SN (rozšírená teplota):** Tento chladiaci spotrebič je určený na používanie pri teplote okolia v rozsahu od 10 °C do 32 °C.

### Dôležité pokyny k inštalácii

Tento spotrebič je určený na prevádzku v ťažkých klimatických podmienkach (až do 43 °C alebo 110° F) a je napájaný technológiou „Freezer Shield“, ktorá zaisťuje, že mrazené potraviny v mrazničke sa nerozmrazia, aj keď teplota okolia klesne pod -15 °C. Takže spotrebič môže umiestniť do nevykurovanej miestnosti bez toho, aby ste sa museli obávať, že sa mrazené potraviny v mrazničke pokazia. Keď sa teplota okolia vráti do normálu, môžete pokračovať v zvyčajnom používaní spotrebiča.



## Príslušenstvo

### Icematic (V niektorých modeloch)

- Vyberte podnos na tvorbu ľadu
- Naplňte vodou po čiaru.
- Dajte podnos na tvorbu ľadu do pôvodnej polohy
- Keď sa vytvoria kocky ľadu, otočte páčkou na vysypanie ľadových kociek do schránky na ľad.

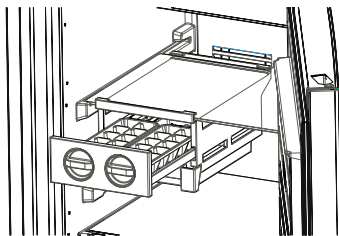

### Poznámka:

- Nenapíňajte schránku na ľad vodou, aby ste vytvorili ľad. Mohla by sa rozbiť.
- Pohyb výrobníka ľadu môže byť počas behu chladničky ťažký. V takom prípade by ste ho po vybratí sklenených poličiek mali vyčistiť.

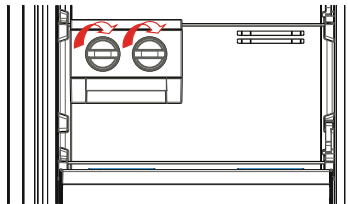

### Zásobník na ľad (V niektorých modeloch)

- Naplňte zásobníky na ľad s vodou a dajte ich do mrazničky.
- Po úplnom zamrznutí vody, môžete otočiť zásobník, ako je to uvedené nižšie a vysypať kocky ľadu.

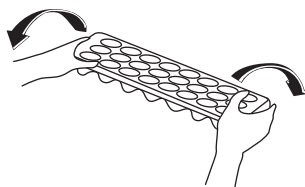
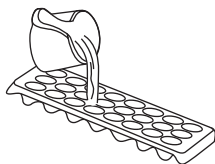

## ČASŤ 3 VKLADANIE POTRAVÍN

- Priečinok mrazničky sa používa na zmrazenie čerstvých potravín, na skladovanie mrazených potravín na dobu uvedenú na obale a na výrobu kociek ľadu.
- Čerstvé a teplé potraviny nedávajte vedľa zmrazených potravín, pretože môžu zmrazené potraviny rozmraziť.
- Počas mrazovania čerstvých potravín (t. j. mäsa, rýb a mletého mäsa) tieto potraviny rozdeľte na porcie, aby ste balenie mohli použiť na jeden chod.
- Pri skladovaní mrazených potravín by ste mali vždy dôsledne dodržiavať pokyny uvedené na baleniach mrazených potravín. Ak nie sú uvedené žiadne informácie, potraviny sa nesmú skladovať dlhšie ako 3 mesiace od dátumu kúpy.
- Maximálne zaťaženie: ak chcete uchovávať veľké množstvá potravín a maximálne využiť kapacitu mrazničky, môžete z nej vytiahnuť zásuvky (okrem spodnej). Väčšie predmety môžete ukladať priamo na poličky.
- Keď kupujete mrazené potraviny, uistite sa, že boli zmrazené pri vhodných teplotách a že balenie nie je poškodené.
- Mrazené potraviny by sa mali prepravovať vo vhodných nádobách, aby sa uchovala kvalita potravín a mali by sa vrátiť k mraziacim povrchom jednotky za čo najkratší možný čas.

- Ak sa na balení mrazených potravín vyskytujú známky vlhkosti a nezvyčajného rosenia, je možné, že bolo v minulosti skladované pri nevhodnej teplote a že sa znehodnotili jeho jednotlivé zložky.
- Životnosť skladovania mrazených potravín závisí od teploty v miestnosti, nastavenia termostatu, častosti otvárania dverí, typu potravín a od dĺžky času, ktorý je potrebný na prepravu produktu z obchodu domov. Vždy postupujte podľa pokynov vytlačených na balení a nikdy neprekračujte maximálny naznačený čas skladovania.

**Ak by ste využili maximálnu kapacitu mrazenia mrazničky:**

- V prípade mrazenia čerstvých potravín je maximálne množstvo čerstvých potravín (v kg), ktoré sa dajú zmraziť za 24 hodín, vyznačené na štítku spotrebiča. (táto mraznička má kapacitu na zmrazenie 25 kg pri teplote okolia 25 °C)
- Na dosiahnutie optimálneho výkonu spotrebiča a na dosiahnutie maximálnej kapacity mrazenia 24 hodín pred umiestnením čerstvých potravín do mrazničky zapnite režim rýchleho mrazenia.
- Po vložení čerstvých potravín do mrazničky na zmrazenie zvyčajne postačuje 24 hodín. Režim rýchleho mrazenia sa zruší automaticky po 2 – 3 dňoch pre úsporu energie.

**Ak by ste v mrazničke mrazili malé množstvo (do 3 kg):**

- Potravinu umiestnite tak, aby sa nedotýkala už zmrazených potravín a spustíte režim „rýchle mrazenie“. Po úplnom zmrazení potravínu môžete premiestniť k ostatným zmrazeným potravinám (minimálne po uplynutí 24 hodín).
- Zmrazené tovary po rozmrazení opätovne nezmrádzajte. Môže to spôsobiť zdravotné problémy, napr. otravu jedlom.
- Horúce potraviny nechajte pred ich umiestnením do mrazničky úplne vychladnúť.
- Keď kupujete mrazené potraviny, uistite sa, že boli zmrazené pri vhodných teplotách a že balenie nie je poškodené.

<b>Ryby a mäso</b>	<b>Príprava</b>	<b>Dĺžka skladovania (mesiace)</b>	<b>Dĺžka rozmrazovania pri izbovej teplote -hodiny-</b>
<b>Hovädzí stejk</b>	Zabalené na zmrazenie v primeraných porciách	6-10	1-2
<b>Jahňacie mäso</b>	Zabalené na zmrazenie v primeraných porciách	6-8	1-2
<b>Teľacie pečené mäso</b>	Zabalené na zmrazenie v primeraných porciách	6-10	1-2
<b>Teľacie kocky</b>	Na malé kúsky	6-10	1-2
<b>Ovčie kocky</b>	Na kúsky	4-8	2-3
<b>Mleté mäso</b>	V primeraných porciách, zabalené bez okorenenia	1-3	2-3
<b>Drobky (kus)</b>	Na kúsky	1-3	1-2
<b>Jaternice/saláma</b>	Musia byť zabalené aj vtedy, ak sú v črievku		Do rozmrazenia
<b>Kura a moriak</b>	Zabalené na zmrazenie v primeraných porciách	7-8	10-12
<b>Hus/kačka</b>	Zabalené na zmrazenie v primeraných porciách	4-8	10
<b>Jeleň - zajac - diviak</b>	Porcie po 2,5 kg a bez kostí	9-12	10-12
<b>Sladkovodná ryba (pstruh, kapor, severská šťuka, sumec)</b>	Mala by sa umyť a vysušiť po detailnom vyčistení zvnútra a odstránení šupín, chvosta, hlavy a mala by sa narezat' na miestach, kde je to potrebné.	2	Kým sa dobre nerozmrazí
<b>Štíhle ryby (morský ostriež, kambala veľká, platýz)</b>		4-8	Kým sa dobre nerozmrazí
<b>Tučné ryby (tuniak bonito, makrela, lufara dravá, sardela)</b>		2-4	Kým sa dobre nerozmrazí
<b>Kôrovce</b>	Očistené a vložené do sáčkov	4-6	Kým sa dobre nerozmrazí
<b>Kaviár</b>	Vo svojom balení, vo vnútri hliníkového alebo plastového poháríka	2-3	Kým sa dobre nerozmrazí
<b>Slimák</b>	V slanej vode, vo vnútri hliníkového alebo plastového poháríka	3	Kým sa dobre nerozmrazí

<b>Zelenina a ovocie</b>	<b>Príprava</b>	<b>Dĺžka skladovania (mesiace)</b>	<b>Dĺžka rozmrazovania pri izbovej teplote -hodiny-</b>
<b>Karfiol</b>	Odstráňte listy, rozdeľte jadro na časti a nechajte ho odstáť vo vode, v ktorej je malé množstvo citrónu	10 - 12	Môže sa používať v zmrazenom stave
<b>Zelené fazule, francúzske fazule</b>	Umyte ich a narežte na malé kúsky.	10 - 13	Môže sa používať v zmrazenom stave
<b>Hrášok</b>	Olúpte ho a umyte	12	Môže sa používať v zmrazenom stave
<b>Hríby a špargľa</b>	Umyte ich a narežte na malé kúsky	6 - 9	Môže sa používať v zmrazenom stave
<b>Kel</b>	Vyčistený	6 - 8	2
<b>Baklažán</b>	Po umytí narežte na kúsky s hrúbkou 2 cm	10 - 12	Kolieska od seba oddelte
<b>Kukurica</b>	Očistite ju a zabalte ju so šúľkom alebo len ako zrná	12	Môže sa používať v zmrazenom stave
<b>Mrkva</b>	Očistite ju a narežte na plátky	12	Môže sa používať v zmrazenom stave
<b>Korenie</b>	Odstráňte stonku, rozdeľte na dve časti a oddelte semenka	8 - 10	Môže sa používať v zmrazenom stave
<b>Špenát</b>	Umývaný	6 - 9	2
<b>Jablko a hruška</b>	Naporcujte ich, pričom odstráňte jaderník	8 - 10	(V mrazničke) 5
<b>Marhuľa a broskyňa</b>	Rozdeľte ich na polovičky a odstráňte kôstku	4 - 6	(V mrazničke) 4
<b>Jahody a maliny</b>	Umyte ich a očistite	8 - 12	2
<b>Varené ovocie</b>	V pohárikú s pridaním 10 % cukru	12	4
<b>Slivky, čerešne, višne</b>	Umyte ich a odstráňte stonky	8 - 12	5 - 7

Mliečne výrobky a cestoviny		Príprava	Dĺžka uskladnenia (mesiace)	Skladovanie
Balené (homogenizované) mlieko		Vo vlastnom balení	2 - 3	Len homogenizované mlieko
Syr (okrem bieleho syra)		Vo forme plátkov	6 - 8	Môže sa nechať v pôvodnom balení pri krátkodobom uskladnení. Pri dlhodobom uskladnení by sa mal tiež zabaliť do plastovej fólie.
Maslo, margarín		Vo vlastnom balení	6	
Vajíčka (*)	Vaječné bielka		10 - 12	30 g sa rovná jednému vaječnému žĺtku.
	Zmes vajíčok (bielka - žĺtka)	Je veľmi dobre premiešaný, pričom sa pridá štipka soli alebo cukru, aby sa predišlo jeho zhrubnutiu	10	50 g sa rovná jednému vaječnému žĺtku.
	Vaječný žĺtok	Je veľmi dobre premiešaný, pričom sa pridá štipka soli alebo cukru, aby sa predišlo jeho zhrubnutiu	8 - 10	20 gr sa rovná jednému vaječnému žĺtku.

V zatvorenom poháriku

(\*) Nemali by sa zmrazovať so škrupinou. Bielok a žĺtok vajíčka by sa mal zmrazovať samostatne alebo v dobre zmiešanom stave..

	Dĺžka skladovania (mesiace)	Dĺžka rozmrazovania pri izbovej teplote (hodiny)	Trvanie rozmrazovania v rúre (minúty)
<b>Chlieb</b>	4 - 6	2 - 3	4-5 (220-225 °C)
<b>Pečivo</b>	3 - 6	1 - 1,5	5-8 (190-200 °C)
<b>Koláč</b>	1 - 3	2 - 3	5-10 (200-225 °C)
<b>Ovocná torta</b>	1 - 1,5	3 - 4	5-8 (190-200 °C)
<b>Plnené cestoviny</b>	2 - 3	1 - 1,5	5-8 (190-200 °C)
<b>Pizza</b>	2 - 3	2 - 4	15-20 (200 °C)

## ČASŤ 4 ČISTENIE A ÚDRŽBA

- Pred začatím čistenia sa uistite, že chladničku odpojíte.



- Chladničku nečistíte nalievaním vody.



- Vnútrotnú a vonkajšiu stranu môžete utrieť pomocou jemnej handričky alebo špongie s použitím teplej a mydlovej vody.

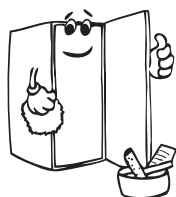
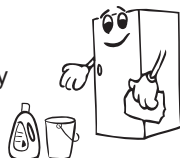

- Samostatne vyberte časti a vyčistite ich mydlovou vodou. Nečistite ich v umývačke riadu.



- Pri čistení nikdy nepoužívajte horľavé, výbušné alebo leptavé materiály, ako napríklad riedidlo, plyn alebo kyselinu.

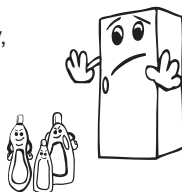

- Raz do roka by ste mali vyčistiť kondenzátor metlou, aby sa zabezpečila úspora energie a zvýšila produktivita.

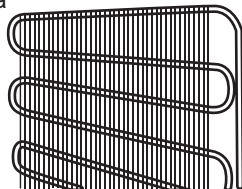

**Uistite sa, že počas čistenia bude chladnička odpojená.**

### Rozmrazovanie

Vaša mraznička sa automaticky rozmrazuje. Voda, ktorá vznikne pri rozmrazovaní, prúdi cez zberný odkvap na vodu do odparovacej nádoby za mrazničkou a tam sa sama odparuje.

### Výmena kontrolky LED

Ak má vaša chladnička kontrolku LED, kontaktujte helpdesk, lebo jej výmenu musí vykonať len autorizovaný zamestnanec.

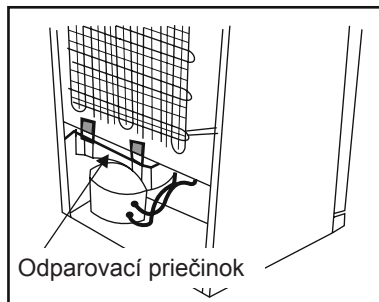

## Výmena kontrolky LED

Ak má vaša chladnička kontrolku LED, kontaktujte helpdesk, lebo jej výmenu musí vykonať len autorizovaní zamestnanci.

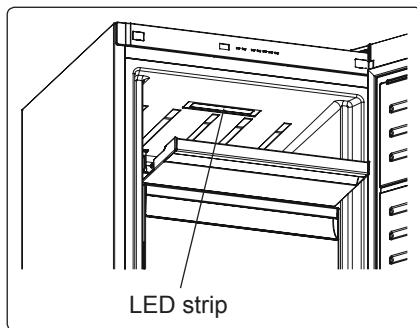

LED strip

## ČASŤ 5 DODANIE A PREMIESTNENIE

- Originálne balenie a penovú výplň si môžete uschovať pre opätovnú prepravu (voliteľne).
- Chladničku by ste mali dať do hrubého balenia, upevniť páskami alebo silnými špagátmi a postupovať podľa pokynov prepravy balenia za účelom opätovného prepravenia.
- Vyberte pohyblivé diely (poličky, príslušenstvo, priečinky na zeleninu atď.) alebo ich upevnite v chladničke k zarážkam pomocou pásov počas premiestňovania a prepravy.

***Chladničku prenášajte vo vzpriamenej polohe.***



## Zmena pozície dverí

- Smer otvárania dverí vašej chladničky sa nedá zmeniť, ak sú rukoväte dverí na vašej chladničke nainštalované z predného povrchu dverí.
- Smer otvára možno zmeniť v prípade dverí bez rukoväte.
- Ak je potrebné zmeniť smer otvárania dverí, musíte kontaktovať najbližší autorizovaný servis, a požiadať o zmenu smeru otvárania.

## ČASŤ 6 KÝM KONTAKTUJETE POPREDAJNÝ SERVIS

Vaša mraznička je vybavená zabudovaným systémom detekcie porúch, ktorý vám môže pomôcť, keď vaša chladnička s mrazničkou nepracuje správne. Pri chybe sa na ovládacom paneli zobrazí chybový kód. Nižšie sú zobrazené najčastejšie chybové kódy. Ak sa na vašej mrazničke zobrazí kód, ktorý nie je uvedený nižšie, kontaktujte technickú podporu spoločnosti.

TYP CHYBY	VÝZNAM	DÔVOD	ČO TREBA VYKONAŤ
E01	Varovanie snímača		Čo najskôr zavolajte do servisu ohľadom asistencie.
E02			
E03			
E06			
E07			
E08	Varovanie nízkeho napätia	Napájanie zariadenia kleslo pod 170 V.	- Toto nie je zlyhanie zariadenia, táto chyba pomáha zabrániť poškodeniu kompresora. - Napätie je potrebné opäť zvýšiť na požadovanú úroveň. Ak toto varovanie pokračuje, je potrebné obrátiť sa na autorizovaného technika.
E09	Mraznička nie je dostatočne vychladená	Pravdepodobne nastane po dlhodobom výpadku napájania.	1. Nastavte teplotu mrazničky na nižšiu hodnotu alebo nastavte super mrazenie. Týmto by sa mal odstrániť kód chyby po dosiahnutí požadovanej teploty. Udržujte dvere zatvorené, aby sa skrátil čas potrebný na dosiahnutie správnej teploty. 2. Vyberte všetky produkty, ktoré sa počas tejto chyby rozmrazili. Môžu sa použiť v krátkom čase. 3. Do mraziaceho priestoru nekladajte žiadne čerstvé produkty, kým sa nedosiahne správna teplota a neodstráni sa chyba. Ak toto varovanie pretrváva, je potrebné obrátiť sa na autorizovaného technika.

**Skontrolujte výstrahy;**

**Ak vaša mraznička nefunguje;**

- Došlo k výpadku napájania?
- Je zástrčka zapojená správne do zásuvky?
- Je spálená poistka zásuvky, do ktorej je zapojená zástrčka, alebo je spálená hlavná poistka?
- Je chyba v zásuvke? Aby ste to skontrolovali, zapojte chladničku do zásuvky, o ktorej viete, že funguje.



### **Ak vaša mraznička nechladí dostatočne;**

- Je správne nastavenie teploty?
- Otvárajú sa často dvere mrazničky a ostávajú otvorené dlhú dobu?
- Sú dvere mrazničky správne zatvorené?
- Dali ste jedlo alebo potraviny do mrazničky tak, že sa dotýkajú zadnej steny mrazničky a bránia cirkulácii vzduchu?
- Je vaša mraznička nadmerne naplnená?
- Je dostatočná vzdialenosť medzi vašou mrazničkou a zadnou a bočnou stenou?
- Je okolitá teplota v rozmedzí hodnôt uvedených v návode na používanie?

### **Ak sú potraviny v mrazničke príliš schladené**

- Je správne nastavenie teploty?
- Dali ste do mrazničky v poslednom čase viaceré potraviny?

### **Ak je vaša mraznička pracuje príliš hlasno;**

Na udržanie nastavenej úrovne chladenia sa môže z času na čas aktivovať kompresor. Zvuky z vašej mrazničky sú v takom prípade vzhľadom k jej funkcii normálne. Keď sa dosiahne požadovaný stupeň chladenia, zvuky sa automaticky znížia. Ak zvuky pretrvávajú;

- Je vaše zariadenie stabilné? Sú nohy nastavené správne?
- Je niečo za mrazničkou?
- Vibrujú poličky alebo riad na poličkách? Ak sa to stane, vymeňte poličky a/alebo riad.
- Vibrujú veci umiestnené do mrazničky?

### **Normálne zvuky;**

#### **Praskanie (praskanie ľadu):**

- Počas automatického rozmrazovania.
- Ak sa zariadenie ochladí alebo zahreje (v dôsledku rozpínavosti materiálu zariadenia).

**Krátke praskanie:** Začuté, keď termostat zapne/vypne kompresor.

**Hluk kompresora (normálny hluk motora):** Tento zvuk znamená, že kompresor pracuje normálne. Keď je kompresor aktivovaný, môže na krátko spôsobiť väčší hluk.

**Hluk bublania a špliechania:** Tento hluk je spôsobený prúdením chladiacej kvapaliny v rúrkach systému.

**Zvuk toku vody:** Normálny zvuk toku vody prúdiacej do nádoby na odparovanie počas rozmrazovania. Tento hluk môže byť počas rozmrazovania počuť.

**Hluk prúdenia vzduchu (normálny hluk ventilátora):** Tento hluk môže byť vďaka cirkulácii vzduchu počuť v mrazničkách s technológiou zabraňujúcou tvorbe námrazy pri bežnej prevádzke systému.

### **Ak sa vnútri mrazničky hromadí vlhkosť;**

- Boli potraviny riadne zabalené? Boli kontajnery dobre vysušené pred tým, ako ste ich dali do mrazničky?
- Otvárajú sa veľmi často dvere mrazničky? Pri otvorení dverí vstupuje vlhkosť nachádzajúca sa vo vzduchu v miestnosti do mrazničky. Najmä vtedy, keď je vlhkosť v miestnosti príliš vysoká, čím častejšie otvárate dvere, tým rýchlejšie bude dochádzať k zvlhčovaniu.

## **V prípade, že dvere nie sú riadne otvorené a zatvorené;**

- Bránia balenia potravín zatvoreniu dverí?
- Sú dvere mrazničky, koše a schránka na ľad na svojom mieste?
- Je tesnenie dverí poškodené?
- Je mraznička na vodorovnom povrchu?

## **Ak sú okraje kabinetu mrazničky, ktoré sa dotýkajú kĺbov dverí, teplé;**

Najmä v lete (teplom počasí) môžu pri prevádzke kompresora byť dotýkajúce sa plochy teplejšie, to je normálne.

## **DÔLEŽITÉ POZNÁMKY:**

- Tepelná poistka ochrany kompresora preruší napájanie po náhlej havárii elektrickej energie alebo po odpojení zariadenia, pretože plyn v chladiacom systéme nie je stabilizovaný. To je úplne normálne a mraznička sa po 4 až 5 minútach reštartuje.
- Chladiaca jednotka mrazničky je skrytá v zadnej stene. Preto môžu v dôsledku prevádzky kompresora v určených intervaloch na zadnom povrchu mrazničky vznikajú kvapky vody alebo ľadu. To je normálne. Pokiaľ nie je ľadu príliš veľa, nie je potrebné vykonať rozmrazovanie.
- Ak nebudete mrazničku dlhšiu dobu používať (napríklad počas letných prázdnin), odpojte ju. Vyčistite mrazničku tak, ako je to opísané v časti 4, a nechajte dvere otvorené, aby sa zabránilo hromadeniu vlhkosti a zápachu.
- Zakúpené zariadenie je určené na použitie v domácnostiach a môže sa použiť iba v domácnostiach a na uvedené účely. Nie je vhodné na komerčné alebo bežné používanie. Ak zákazník používa zariadenie spôsobom, ktorý nie je v súlade s týmito funkciami, zdôrazňujeme, že výrobca a predajca nenesú zodpovednosť za akékoľvek opravy a poruchy v záručnej dobe.
- Ak problém pretrváva po tom, čo ste postupovali podľa vyššie uvedených pokynov, obráťte sa na autorizovaný servis.

## **Tipy na úsporu energie**

1. Spotrebič nainštalujte v chladnej a dobre vetranej miestnosti, ale nie na priamom slnečnom svetle alebo v blízkosti zdrojov tepla (radiátor, sporák atď.). V opačnom prípade použite izolačnú platňu.
2. Teplé potraviny a nápoje nechajte vychladieť mimo spotrebiča.
3. Keď vkladáte nápoje a kvapaliny, musia byť zakryté. V opačnom prípade sa zvýši vlhkosť v spotrebiči. Z tohto dôvodu sa predĺži pracovný čas. Zakrytie nápojov a kvapalín tiež pomáha uchovávať vôňu a chuť.
4. Pri vkladaní potravín a nápojov otvorte dvierka spotrebiča na čo možno najkratší čas.
5. Kryty ktoréhokoľvek priečinka spotrebiča s odlišnou teplotou nechajte zatvorené (priečínok pre jemné potraviny, chladiaci priečínok atď.).
6. Tesnenie dvierok musí byť čisté a pružné. Ak sú tesnenia opotrebované, vymeňte ich.

## ČASŤ 7 ČASTI SPOTREBIČE A PRÍSLUŠENSTVO

Tento spotrebič nie je určený na používanie ako vstavaný spotrebič.

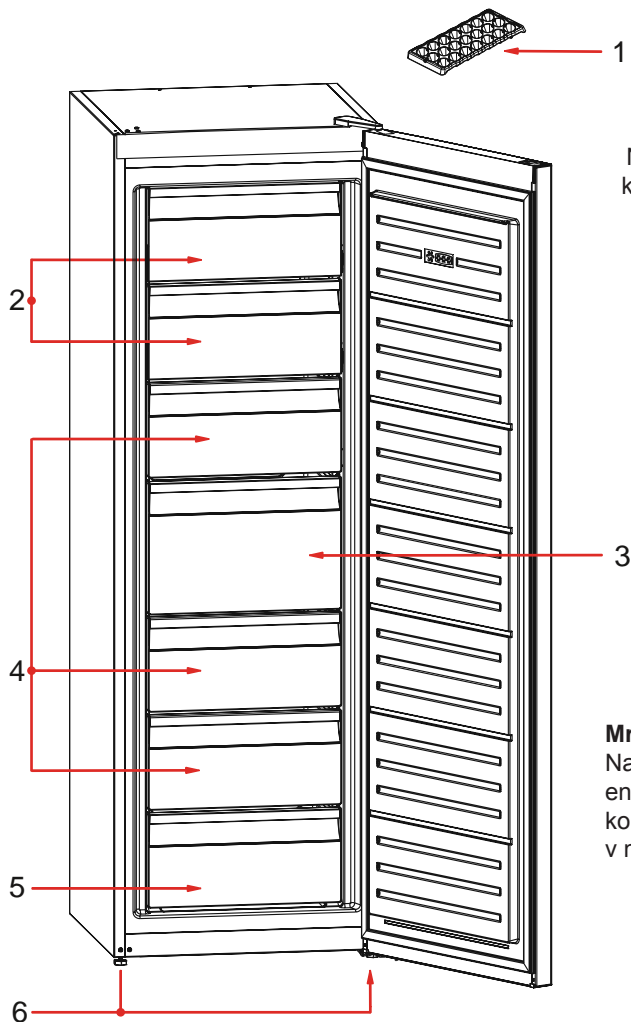

Niektoré modely majú v hornom košíku policu s výrobníkom ľadu.

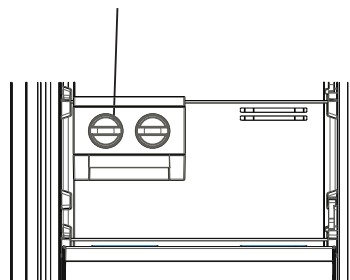

### Mraziaci priestor (Mraznička):

Najefektívnejšie využitie energie je zabezpečené pri konfigurácii so zásuvkami a košmi v naloženej polohe.

Táto prezentácia sa týka iba častí spotrebiča. Časti sa môžu podľa modelu spotrebiča líšiť.

1. Podnos na ľad \*
2. Závies mrazničky
3. Veľká zásuvka mrazničky
4. Zásuvky mrazničky
5. Dolná zásuvka mrazničky
6. Vyrovnávací nôžka

\* V niektorých modeloch

## Rozmery

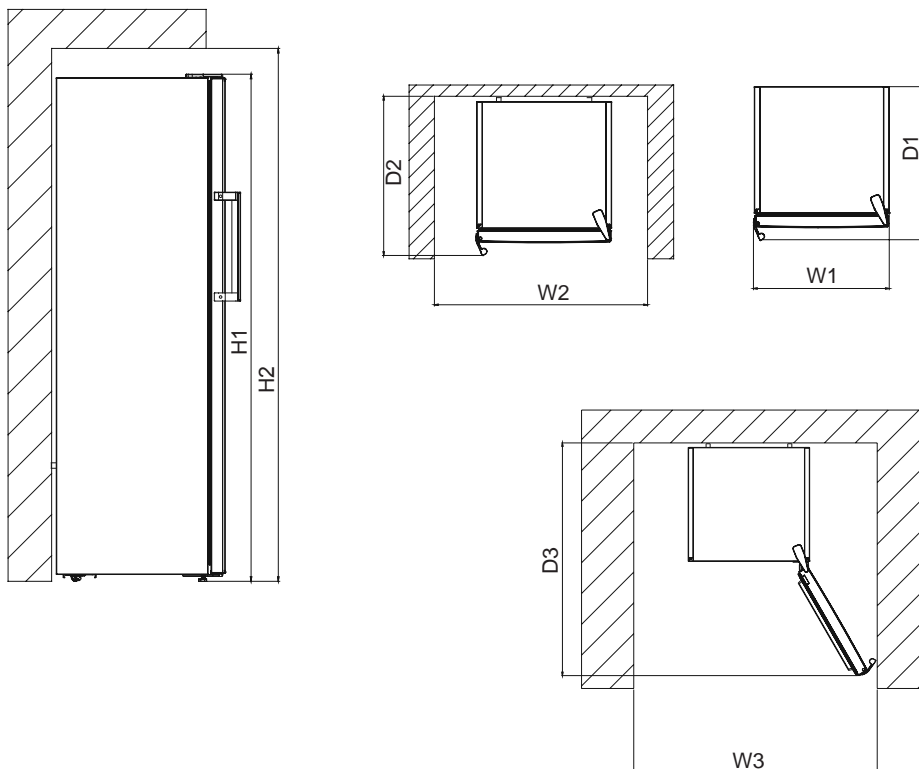

Celkové rozmery <sup>1</sup>		
H1	mm	1860
W1	mm	595
D1	mm	650

<sup>1</sup> – výška, šírka a hĺbka spotrebiča bez rukoväte

Priestor potrebný pri používaní <sup>2</sup>		
H2	mm	2010
W2	mm	695
D2	mm	752,5

<sup>2</sup> – výška, šírka a hĺbka spotrebiča vrátane rukoväte plus priestor nevyhnutný na voľnú cirkuláciu chladiaceho vzduchu

Celkový priestor potrebný pri používaní <sup>3</sup>		
W3	mm	710,6
D3	mm	1243,5

<sup>3</sup> – výška, šírka a hĺbka spotrebiča vrátane rukoväte plus priestor nevyhnutný na voľnú cirkuláciu chladiaceho vzduchu, plus priestor nevyhnutný na umožnenie otvárania dverok na minimálny uhol umožňujúci vyberanie všetkého vnútorného príslušenstva

## ČASŤ - 8. TECHNICKÉ ÚDAJE

Technické informácie sa nachádzajú na výrobnom štítku na vnútornej strane spotrebiča a na energetickom štítku.

QR kód na energetickom štítku dodanom so spotrebičom poskytuje webový odkaz na informácie súvisiace s výkonom spotrebiča v databáze EU EPREL.

Energetický štítok si uchovajte na použitie spolu s používateľskou príručkou a všetkými ostatnými dokumentmi poskytovanými s týmto spotrebičom.

Tie isté informácie môžete zároveň nájsť v databáze EPREL pomocou odkazu <https://eprel.ec.europa.eu> a názvu modelu aj čísla výrobu, ktoré nájdete na výrobnom štítku spotrebiča.

Podrobnejšie informácie o energetickom štítku nájdete na odkaze [www.theenergylabel.eu](http://www.theenergylabel.eu).

## ČASŤ - 9. INFORMÁCIE PRE SKÚŠOBNÉ INŠTITÚCIE

Montáž a príprava spotrebiča na overenie ekodizajnu je v súlade s normou EN 62552. Požiadavky na ventiláciu, rozmery na zapustenie a minimálna zadná vôľa sa uvádzajú v tejto používateľskej príručke v ČASTI 1. V prípade akýchkoľvek ďalších informácií vrátane plánov naplnenia sa obráťte na výrobcu.

## ČASŤ - 10. ZÁKAZNÍCKA STAROSTLIVOSŤ A SERVIS

Vždy používajte originálne náhradné diely.

Pri obrátení sa na autorizované servisné centrum sa uistite, či máte k dispozícii tieto údaje: model, PNC, sériové číslo. Údaje môžete nájsť na výrobnom štítku. Varovanie/upozornenie – bezpečnostné informácie Všeobecné informácie a typy Environmentálne informácie

Podlieha zmenám bez oznámenia.

Získanie používateľských odporúčaní, brožúr, riešení problémov, informácií o servise a oprave:

**WWW.FRANKE.COM**

© Franke Technology and Trademark Ltd, Switzerland

## TECHNICKÁ PODPORA

V prípade akýchkoľvek problémov s prevádzkou sa obráťte na servisné stredisko Franke.

Nikdy nepoužívajte služby neautorizovaných technikov.

**Uved'te:**

- typ poruchy
- model spotrebiča (art./kód)
- výrobné číslo (S.N.).

Pri kontaktovaní nášho servisného strediska uved'te kódy z identifikačného štítku výrobu.



# Inhalt

<b>ΠΡΙΝ ΑΠΟ ΤΗ ΧΡΗΣΗ ΤΗΣ ΣΥΣΚΕΥΗΣ .....</b>	<b>55</b>
Γενικές προειδοποιήσεις.....	55
Παλιά και εκτός λειτουργίας ψυγεία .....	59
Εγκατάσταση και λειτουργία του καταψύκτη σας.....	61
Πληροφορίες για την τεχνολογία No-Frost (χωρίς πάγο).....	62
<b>ΠΛΗΡΟΦΟΡΙΕΣ ΓΙΑ ΤΗ ΧΡΗΣΗ .....</b>	<b>63</b>
Οθόνη και πίνακας ελέγχου .....	63
Χρήση του Ψυγειοκαταψύκτη σας .....	63
Λειτουργία Ταχείας Κατάψυξης.....	63
Λειτουργία Προφύλαξης Οθόνης .....	65
Η λειτουργία Κλειδώματος για παιδιά .....	66
Ρυθμίσεις θερμοκρασίας .....	67
Ρυθμίσεις Θερμοκρασίας Κατάψυξης.....	67
Λειτουργία Ειδοποίησης Ανοικτής Πόρτας.....	67
Προειδοποιήσεις σχετικά με τις ρυθμίσεις θερμοκρασίας.....	67
Σημαντικές οδηγίες εγκατάστασης.....	68
Εξαρτήματα .....	68
Πώς να φτιάχνετε παγάκια .....	68
Παγοθήκες .....	68
<b>ΤΟΠΟΘΕΤΗΣΗ ΤΩΝ ΤΡΟΦΙΜΩΝ .....</b>	<b>69</b>
<b>ΚΑΘΑΡΙΣΜΟΣ ΚΑΙ ΣΥΝΤΗΡΗΣΗ.....</b>	<b>73</b>
Απόψυξη .....	73
<b>ΜΕΤΑΦΟΡΑ ΚΑΙ ΑΛΛΑΓΗ ΤΗΣ ΘΕΣΗΣ ΤΟΠΟΘΕΤΗΣΗΣ .....</b>	<b>74</b>
Αλλαγή θέσης της πόρτας .....	74
Αντικατάσταση λαμπτήρα LED .....	74
<b>ΠΡΙΝ ΚΑΛΕΣΕΤΕ ΤΗΝ ΥΠΗΡΕΣΙΑ ΕΞΥΠΗΡΕΤΗΣΗΣ ΠΕΛΑΤΩΝ ....</b>	<b>74</b>
Συμβουλες για εξοικονομηση ενεργειας.....	77
<b>ΤΑ ΜΕΡΗ ΚΑΙ ΟΙ ΧΩΡΟΙ ΤΗΣ ΣΥΣΚΕΥΗΣ .....</b>	<b>78</b>
Διαστάσεις .....	79
<b>ΤΕΧΝΙΚΑ ΧΑΡΑΚΤΗΡΙΣΤΙΚΑ.....</b>	<b>80</b>
<b>ΠΛΗΡΟΦΟΡΙΕΣ ΓΙΑ ΙΝΣΤΙΤΟΥΤΑ ΔΟΚΙΜΩΝ .....</b>	<b>80</b>
<b>ΕΞΥΠΗΡΕΤΗΣΗ ΠΕΛΑΤΩΝ ΚΑΙ ΣΕΡΒΙΣ.....</b>	<b>80</b>

## **ΜΕΡΟΣ - 1. ΠΡΙΝ ΑΠΟ ΤΗ ΧΡΗΣΗ ΤΗΣ ΣΥΣΚΕΥΗΣ**

### **Γενικές προειδοποιήσεις**

**!** **ΠΡΟΕΙΔΟΠΟΙΗΣΗ:** Διατηρείτε ελεύθερα από εμπόδια τα ανοίγματα αερισμού στο περίβλημα της συσκευής ή στην κατασκευή εντοιχισμού.

**!** **ΠΡΟΕΙΔΟΠΟΙΗΣΗ:** Μη χρησιμοποιείτε μηχανικές διατάξεις ή άλλα μέσα για να επιταχύνετε τη διαδικασία της απόψυξης, εκτός από αυτά που συνιστά ο κατασκευαστής.

**!** **ΠΡΟΕΙΔΟΠΟΙΗΣΗ:** Μη χρησιμοποιείτε ηλεκτρικές συσκευές μέσα στους θαλάμους φύλαξης τροφίμων της συσκευής, εκτός αν αυτές είναι του τύπου που συνιστά ο κατασκευαστής.

**!** **ΠΡΟΕΙΔΟΠΟΙΗΣΗ:** Μην προκαλέσετε ζημιά στο κύκλωμα του ψυκτικού μέσου.

**!** **ΠΡΟΕΙΔΟΠΟΙΗΣΗ:** Κατά την τοποθέτηση της συσκευής, βεβαιωθείτε ότι δεν θα παγιδευτεί ή υποστεί ζημιά το καλώδιο ρεύματος.

**!** **ΠΡΟΕΙΔΟΠΟΙΗΣΗ:** Μην τοποθετείτε φορητά πολύπριζα ή φορητά τροφοδοτικά στο πίσω μέρος της συσκευής.

**ΠΡΟΕΙΔΟΠΟΙΗΣΗ:** Για να αποφύγετε κίνδυνο λόγω έλλειψης ευστάθειας της συσκευής, αυτή πρέπει να στερεωθεί σύμφωνα με τις οδηγίες.

**!** **!** Αν η συσκευή σας χρησιμοποιεί R600a ως ψυκτικό μέσο – αυτό φαίνεται στην πινακίδα στο χώρο συντήρησης - πρέπει να είστε προσεκτικοί κατά τη μεταφορά και την τοποθέτησή της, για να αποφύγετε ζημιά στα στοιχεία του ψυκτικού συστήματος της συσκευής. Το R600a είναι ένα αέριο φιλικό προς το περιβάλλον που απαντάται στη φύση, ωστόσο είναι εκρηκτικό. Σε περίπτωση διαρροής λόγω ζημιάς στα στοιχεία του ψυκτικού συστήματος, απομακρύνετε το ψυγείο από γυμνές φλόγες ή πηγές θερμότητας και αερίστε για λίγα λεπτά το χώρο όπου βρίσκεται το ψυγείο.

- Κατά τη μεταφορά και τοποθέτηση του ψυγείου, μην προξενήσετε ζημιά στο κύκλωμα του ψυκτικού αερίου.
- Μην αποθηκεύετε στη συσκευή αυτή εκρηκτικά υλικά όπως είναι τα δοχεία αεροζόλ με εύφλεκτο προωθητικό μέσο.
- Η συσκευή αυτή προορίζεται για οικιακή χρήση και παρόμοιες εφαρμογές όπως:
  - περιοχές κουζίνας προσωπικού σε καταστήματα, γραφεία και άλλα περιβάλλοντα εργασίας
  - αγροτικά σπίτια και από πελάτες σε ξενοδοχεία, μοτέλ και άλλα περιβάλλοντα οικιακού τύπου
  - περιβάλλοντα τύπου ενοικιαζόμενου δωματίου με πρωινό
  - κέτερινγκ και άλλες εφαρμογές μη λιανικής πώλησης
- Αν η πρίζα δεν ταιριάζει με το καλώδιο του ψυγείου, αυτή πρέπει να αντικατασταθεί από τον κατασκευαστή, τον αντιπρόσωπό του για τεχνική εξυπηρέτηση ή άλλα άτομα με παρόμοια εξουσιοδότηση, για την αποφυγή έκθεσης σε κινδύνους.
- Η συσκευή αυτή δεν προορίζεται για χρήση από άτομα (περιλαμβανομένων παιδιών) με μειωμένες σωματικές, αισθητηριακές ή πνευματικές ικανότητες ή με έλλειψη εμπειρίας και γνώσης, εκτός αν τα άτομα αυτά έχουν λάβει επιτήρηση ή καθοδήγηση σχετικά με τη χρήση της συσκευής από άτομο υπεύθυνο για την ασφάλειά τους. Τα παιδιά πρέπει να βρίσκονται υπό επίβλεψη, ώστε να εξασφαλίζεται ότι δεν παίζουν με τη συσκευή.
- Στο καλώδιο ρεύματος του ψυγείου σας έχει συνδεθεί ένα ειδικά γειωμένο φισ. Το φισ αυτό πρέπει να χρησιμοποιείται με ειδικά γειωμένη πρίζα 16 A. Αν δεν υπάρχει τέτοια πρίζα στο σπίτι σας, αναθέστε την εγκατάστασή της σε εξειδικευμένο ηλεκτρολόγο.



- Η συσκευή αυτή μπορεί να χρησιμοποιηθεί από παιδιά από 8 ετών και άνω και από άτομα με μειωμένες σωματικές, αισθητηριακές ή πνευματικές ικανότητες ή με έλλειψη εμπειρίας και γνώσης, αν τους έχει δοθεί επιτήρηση ή εκπαίδευση σχετικά με την ασφαλή χρήση της συσκευής και κατανοούν τον κίνδυνο που ενέχεται. Τα παιδιά δεν θα πρέπει να παίζουν με τη συσκευή. Ο καθαρισμός και η συντήρηση από το χρήστη δεν θα πρέπει να γίνεται από παιδιά χωρίς επίβλεψη.
- Παιδιά ηλικίας από 3 έως 8 ετών επιτρέπεται να τοποθετούν και να αφαιρούν τρόφιμα από οικιακές ψυκτικές συσκευές. Τα παιδιά δεν αναμένεται να πραγματοποιούν καθαρισμό ή συντήρηση από τον χρήστη της οικιακής συσκευής, τα πολύ μικρά παιδιά (ηλικίας 0-3 ετών) δεν αναμένεται να χρησιμοποιούν οικιακές συσκευές, τα μικρά παιδιά (3-8 ετών) δεν αναμένεται να χρησιμοποιούν οικιακές συσκευές με ασφάλεια εκτός αν τους παρέχεται διαρκής επίβλεψη, τα μεγαλύτερα παιδιά (8-14 ετών) και ευπαθή άτομα μπορούν να χρησιμοποιούν οικιακές συσκευές με ασφάλεια αφού τους έχει δοθεί επαρκής επίβλεψη ή καθοδήγηση σχετικά με τη χρήση της οικιακής συσκευής. Τα πολύ ευπαθή άτομα δεν αναμένεται να χρησιμοποιούν τη συσκευή με ασφάλεια εκτός αν τους παρέχεται διαρκής επίβλεψη.
- Αν υποστεί ζημιά το καλώδιο τροφοδοσίας, για να αποφύγετε κινδύνους πρέπει να αντικατασταθεί από τον κατασκευαστή, τον αντιπρόσωπό του για τεχνική εξυπηρέτηση ή άλλα άτομα με παρόμοια εξουσιοδότηση.
- Αυτή η συσκευή δεν προορίζεται για χρήση σε υψόμετρο μεγαλύτερο των 2000 μέτρων.

## **Για την αποφυγή αλλοίωσης των τροφίμων, παρακαλούμε να τηρείτε τις εξής οδηγίες:**

- Το άνοιγμα της πόρτας για μεγάλα διαστήματα μπορεί να προκαλέσει σημαντική αύξηση της θερμοκρασίας στους χώρους της συσκευής.
- Καθαρίζετε τακτικά τις επιφάνειες που έρχονται σε επαφή με τρόφιμα, καθώς και τα προσπελάσιμα συστήματα αποστράγγισης.
- Αποθηκεύετε νωπό κρέας και ψάρια στο ψυγείο μέσα σε κατάλληλους περιέκτες, ώστε να μην έρχονται σε επαφή με άλλα τρόφιμα ούτε να στάζουν πάνω σε άλλα τρόφιμα.
- Οι χώροι κατεψυγμένων τροφίμων με διαβάθμιση δύο αστέρων είναι κατάλληλοι για διατήρηση ήδη κατεψυγμένων τροφίμων, για διατήρηση ή παρασκευή παγωτού και για την παρασκευή παγοκύβων.
- Οι χώροι με διαβάθμιση ενός αστέρα και δύο ή τριών αστέρων δεν είναι κατάλληλοι για την κατάψυξη νωπών τροφίμων.
- Αν πρόκειται να αφήσετε την ψυκτική συσκευή κενή για μεγάλα χρονικά διαστήματα, απενεργοποιήστε την, πραγματοποιήστε απόψυξη, καθαρίστε την, στεγνώστε την και αφήστε την πόρτα ανοικτή για την αποτροπή ανάπτυξης μυκήτων μέσα στη συσκευή.

## Παλιά και εκτός λειτουργίας ψυγεία

-  Αν το παλιό ψυγείο σας διαθέτει κλειδαριά, σπάστε ή αφαιρέστε την κλειδαριά πριν το πετάξετε, επειδή μπορεί να κλειδωθούν μέσα στο ψυγείο παιδιά και να προκληθεί ατύχημα.
- Τα παλιά ψυγεία και οι παλιοί καταψύκτες περιέχουν μονωτικό υλικό και ψυκτικό μέσο με CFC (χλωροφθοράνθρακες). Για το λόγο αυτό, προσέξτε να μην προκληθεί βλάβη στο περιβάλλον όταν πετάτε τα παλιά σας ψυγεία.
- Ζητήστε από τη δημοτική σας αρχή πληροφορίες σχετικά με την απόρριψη των ΑΗΗΕ (Αποβλήτων Ηλεκτρικού και Ηλεκτρονικού Εξοπλισμού), για σκοπούς επαναχρησιμοποίησης, ανακύκλωσης και ανάκτησης.

### Σημειώσεις:

- Διαβάστε προσεκτικά το εγχειρίδιο οδηγιών πριν την εγκατάσταση και τη χρήση της συσκευής σας.
- Δεν είμαστε υπεύθυνοι για οποιαδήποτε ζημιά προκύψει λόγω κακής χρήσης.**
- Ακολουθείτε όλες τις οδηγίες που αναφέρονται πάνω στη συσκευή σας και στο εγχειρίδιο οδηγιών, και φυλάξτε το εγχειρίδιο αυτό σε ασφαλές μέρος για να σας βοηθήσει να λύσετε προβλήματα που μπορεί να προκύψουν στο μέλλον.
- Η συσκευή αυτή έχει παραχθεί για οικιακή χρήση και μπορεί να χρησιμοποιηθεί μόνο στο σπίτι και για τις προβλεπόμενες χρήσεις. Δεν είναι κατάλληλη για επαγγελματική ή κοινόχρηστη χρήση. Η χρήση αυτού του είδους θα προκαλέσει ακύρωση της εγγύησης της συσκευής και η εταιρεία μας δεν θα είναι υπεύθυνη για τυχόν απώλειες που θα προκύψουν.
- Αυτή η συσκευή έχει παραχθεί για χρήση σε σπίτια και είναι κατάλληλη μόνο για ψύξη / αποθήκευση τροφίμων. Δεν είναι κατάλληλη για επαγγελματική ή κοινόχρηστη χρήση και/ή για αποθήκευση υλικών άλλων από τρόφιμα. Η εταιρεία μας δεν είναι υπεύθυνη για τις απώλειες που θα προκύψουν σε αντίθετη περίπτωση.

## Προειδοποιήσεις ασφαλείας

- Μη χρησιμοποιείτε πολύριζο ή καλώδιο επέκτασης.
- Μη συνδέετε στο ρεύμα φις που έχουν υποστεί ζημιά, έχουν ξεκολλήσει ή είναι παλαιωμένα.
- Μην τραβάτε, λυγίζετε ή προξενείτε ζημιά στο καλώδιο.

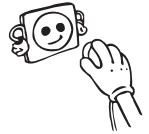

- Η συσκευή αυτή έχει σχεδιαστεί για χρήση από ενήλικες, γι' αυτό μην επιτρέπετε σε παιδιά να παίζουν με τη συσκευή και μην τα αφήνετε να κρεμιούνται από την πόρτα.
- Για να αποφύγετε ηλεκτροπληξία, μη συνδέετε ή αποσυνδέετε το φις από την πρίζα με υγρά χέρια!



- Μην τοποθετείτε γυάλινα μπουκάλια ή μεταλλικά κουτιά αναψυκτικών στο θάλαμο κατάψυξης. Τα μπουκάλια ή τα μεταλλικά κουτιά μπορεί να εκραγούν.
- Για την ασφάλειά σας, μην τοποθετείτε μέσα στον καταψύκτη σας εκρηκτικά ή εύφλεκτα υλικά.



- Όταν αφαιρείτε πάγο από το θάλαμο κατάψυξης, μην τον αγγίζετε. Ο πάγος μπορεί να προκαλέσει κρουσπαγήματα και/ή αμυχές.



- Μην αγγίζετε τα παγωμένα προϊόντα με υγρά χέρια! Μην τρώτε παγωτά και παγάκια αμέσως αφού τα πάρετε από τον καταψύκτη!

- Μην καταψύχετε πάλι τα παγωμένα τρόφιμα αφού ξεπαγώσουν. Αυτό μπορεί να προκαλέσει προβλήματα υγείας, όπως τροφική δηλητηρίαση.



- Μην καταψύχετε πάλι τα κατεψυγμένα τρόφιμα αφού έχουν ξεπαγώσει. Αυτό μπορεί να προκαλέσει προβλήματα υγείας, όπως τροφική δηλητηρίαση.

- Στερεώστε τα αξεσουάρ μέσα στον καταψύκτη κατά τη μεταφορά, για να αποφύγετε ζημιές σε αυτά.

## Όταν η πόρτα του ψυγείου κλείνει, δημιουργείται κενό. Περιμένετε περίπου 1 λεπτό για να την ανοίξετε ξανά.

- Αυτή η ενέργεια είναι προαιρετική για το εύκολο άνοιγμα της πόρτας. Με αυτή την ενέργεια, μπορεί να δημιουργηθεί ελαφρά συμπύκνωση γύρω από την περιοχή την οποία μπορείτε να απομακρύνετε.

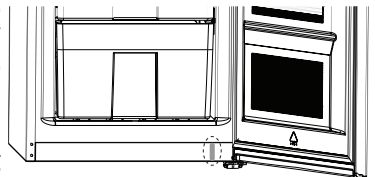

- Η συσκευή δεν προορίζεται για χρήση από άτομα (περιλαμβανομένων παιδιών) με μειωμένες σωματικές, αισθητηριακές ή πνευματικές ικανότητες ή με έλλειψη εμπειρίας και γνώσης, εκτός αν τα άτομα αυτά έχουν λάβει επιτήρηση ή καθοδήγηση σχετικά με τη χρήση της συσκευής από άτομο υπεύθυνο για την ασφάλειά τους. Τα παιδιά πρέπει να βρίσκονται υπό επίβλεψη, ώστε να εξασφαλίζεται ότι δεν παίζουν με τη συσκευή.

- Αν το καλώδιο τροφοδοσίας έχει υποστεί ζημιά, για να αποφύγετε κινδύνους πρέπει να αντικατασταθεί από τον κατασκευαστή, τον αντιπρόσωπό του για τεχνική εξυπηρέτηση ή άλλα άτομα με παρόμοια εξουσιοδότηση.

## Εγκατάσταση και λειτουργία του καταψύκτη σας

Πριν αρχίσετε τη χρήση του καταψύκτη σας, θα πρέπει να προσέξετε τα εξής σημεία:

- Η τάση λειτουργίας του καταψύκτη σας είναι 220-240 V στα 50 Hz.
- Δεν αναλαμβάνουμε καμία ευθύνη για ζημιές που προκύπτουν λόγω χρήσης χωρίς γείωση.
- Τοποθετήστε τον καταψύκτη σας σε θέση όπου δεν θα είναι εκτεθειμένος σε άμεση ηλιακή ακτινοβολία.
- Η συσκευή σας θα πρέπει να βρίσκεται τουλάχιστον 50 cm μακριά από σόμπες, φούρνους αερίου και σώματα θέρμανσης και τουλάχιστον 5 cm από ηλεκτρικούς φούρνους.
- Ο καταψύκτης σας δεν πρέπει ποτέ να χρησιμοποιηθεί σε υπαίθριο χώρο ή να εκτεθεί σε βροχή.
- Αν ο καταψύκτης σας τοποθετηθεί δίπλα σε καταψύκτη βαθιάς κατάψυξης, θα πρέπει να υπάρχουν τουλάχιστον 2 cm ανάμεσά τους, για την αποτροπή σχηματισμού υγρασίας στην εξωτερική επιφάνεια.
- Μην τοποθετείτε τίποτα πάνω στον καταψύκτη σας και εγκαταστήστε τον σε κατάλληλη θέση ώστε να διατίθενται τουλάχιστον 15 cm στην πάνω πλευρά.
- Τα ρυθμιζόμενα μπροστινά πόδια πρέπει να ρυθμιστούν ώστε να διασφαλιστεί ότι η συσκευή σας είναι οριζόντια και σταθερή. Μπορείτε να ρυθμίσετε τα πόδια περιστρέφοντάς τα δεξιόστροφα (ή στην αντίθετη κατεύθυνση). Αυτό θα πρέπει να γίνει πριν τοποθετηθούν τρόφιμα στον καταψύκτη.
- Πριν τη χρήση του καταψύκτη σας, σκουπίστε όλα τα εξαρτήματα με χλιαρό νερό στο οποίο έχετε προσθέσει ένα κουταλάκι του γλυκού μαγειρική σόδα και κατόπιν ξεπλύνετέ τα με καθαρό νερό και σκουπίστε τα. Μετά τον καθαρισμό επανατοποθετήστε όλα τα εξαρτήματα.
- Τοποθετήστε τον πλαστικό ρυθμιστή απόστασης (το εξάρτημα με μαύρα πτερύγια στο πίσω μέρος) περιστρέφοντάς τον 90° όπως δείχνει η εικόνα, για να μην έρχεται ο συμπυκνωτής σε επαφή με τον τοίχο
- Ο καταψύκτης πρέπει να τοποθετηθεί κοντά σε τοίχο σε απόσταση που δεν υπερβαίνει τα 75 mm.

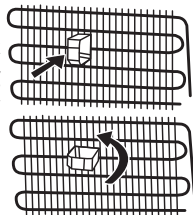

## Πριν τη χρήση του καταψύκτη σας

- Όταν ο καταψύκτης σας πρόκειται να χρησιμοποιηθεί για πρώτη φορά ή μετά από μεταφορά του, διατηρήστε τον πρώτα στην όρθια θέση για 3 ώρες και μετά συνδέστε τον στην πρίζα, ώστε να εξασφαλίσετε αποδοτική λειτουργία. Αλλιώς μπορεί να προξενήσετε ζημιά στο συμπιεστή.
- Ο καταψύκτης σας μπορεί να παρουσιάσει κάποια οσμή όταν χρησιμοποιηθεί πρώτη φορά, αλλά αυτή θα εξασθενήσει σταδιακά καθώς αρχίζει να ψύχεται ο καταψύκτης.

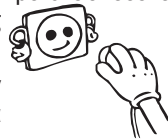

## Πληροφορίες για την τεχνολογία No-Frost (χωρίς πάγο)

Οι καταψύκτες No-frost (χωρίς πάγο) διαφέρουν από άλλους στατικούς καταψύκτες ως προς την αρχή λειτουργίας τους.

Στους κοινούς καταψύκτες σχηματίζεται πάγος μέσα στο θάλαμο κατάψυξης, από την υγρασία που εισέρχεται στο ψυγείο λόγω ανοίγματος της πόρτας και από την υγρασία που περιέχεται στα τρόφιμα. Για την απόψυξη της πάχνης και του πάγου από το θάλαμο κατάψυξης, περιοδικά απαιτείται να απενεργοποιείτε τον καταψύκτη, να τοποθετείτε τα τρόφιμα που θέλετε να μείνουν παγωμένα σε χωριστό ψυχόμενο χώρο και να απομακρύνετε τον πάγο που έχει συσσωρευτεί στο θάλαμο κατάψυξης.

Στους καταψύκτες no-frost (χωρίς πάγο), η κατάσταση είναι τελείως διαφορετική. Ξηρός και ψυχρός αέρας διοχετεύεται στο θάλαμο κατάψυξης με ομοιογένεια και ομοιομορφία από διάφορα σημεία, με τη χρήση ενός ανεμιστήρα. Ο κρύος αέρας κατανέμεται με ομοιογένεια και ομοιομορφία ανάμεσα στα ράφια και ψύχει εξ ίσου και ομοιόμορφα όλα τα τρόφιμα, εμποδίζοντας έτσι τη συσσώρευση και το πάγωμα της υγρασίας.

Για το λόγο αυτό ο καταψύκτης No-frost (χωρίς πάγο) που έχετε είναι εύκολος στη χρήση, επιπλέον της τεράστιας χωρητικότητας και της στιλάτης εμφάνισής του.

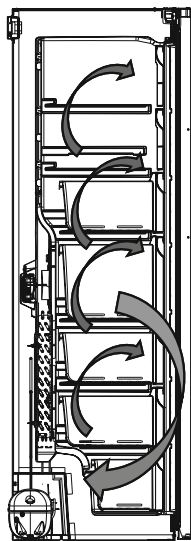

## ΜΕΡΟΣ - 2. ΠΛΗΡΟΦΟΡΙΕΣ ΓΙΑ ΤΗ ΧΡΗΣΗ

### Οθόνη και πίνακας ελέγχου

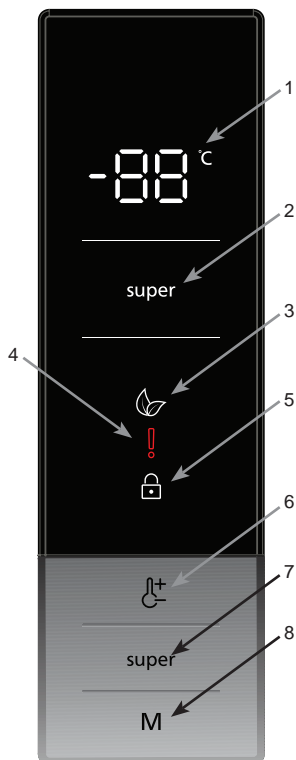

#### Χρήση του πίνακα ελέγχου

1. Είναι η οθόνη ένδειξης τιμής ρύθμισης κατάψυξης.
2. Είναι η ένδειξη λειτουργίας ταχείας κατάψυξης.
3. Είναι το σύμβολο λειτουργίας οικονομίας.
4. Είναι το σύμβολο συναγερμού.
5. Είναι το σύμβολο κλειδώματος για παιδιά.
6. Επιτρέπει την τροποποίηση της τιμής ρύθμισης κατάψυξης. Η κατάψυξη μπορεί να ρυθμιστεί σε -16, -18, -20, -22 και -24 °C.
7. Επιτρέπει τη ρύθμιση της λειτουργίας ταχείας κατάψυξης.
8. Επιτρέπει να ενεργοποιηθούν οι λειτουργίες (οικονομίας και προφύλαξης οθόνης...) αν αυτό είναι επιθυμητό.

#### Χρήση του Ψυγειοκαταψύκτη σας

##### Φωτισμός (αν διατίθεται)

Όταν το προϊόν συνδεθεί για πρώτη φορά στο ρεύμα, τα εσωτερικά φώτα μπορεί να ενεργοποιηθούν 1 λεπτό αργότερα λόγω ελέγχων εκκίνησης λειτουργίας.

##### Λειτουργία Ταχείας Κατάψυξης

## Σκοπός



- Η κατάψυξη μεγάλης ποσότητας τροφίμων που δεν χωρούν στο ράφι ταχείας κατάψυξης.
- Η κατάψυξη μαγειρεμένων φαγητών.
- Η γρήγορη κατάψυξη νωπών τροφίμων ώστε να διατηρηθεί η φρεσκάδα τους.

## Πώς χρησιμοποιείται;

- Πατήστε το κουμπί λειτουργίας ταχείας κατάψυξης.
- Αν δεν πατηθεί κανένα κουμπί για 1 δευτερόλεπτο, ενεργοποιείται το σύμβολο ταχείας κατάψυξης. Ο βομβητής θα εκπέμψει ένα διπλό σήμα μπιπ και η λειτουργία θα ενεργοποιηθεί.
- Όταν επιλεγεί αυτός ο τρόπος λειτουργίας, η τιμή θερμοκρασίας που είχε ρυθμιστεί πριν την επιλογή τρόπου λειτουργίας θα εμφανίζεται στην ένδειξη θερμοκρασίας καταψύκτη.

## Σε αυτή τη λειτουργία:

- Δεν μπορεί να επιλεγεί η λειτουργία οικονομίας.
- Για να απενεργοποιήσετε τη λειτουργία ταχείας κατάψυξης, μπορείτε να πατήσετε πάλι το κουμπί ρύθμισης θερμοκρασίας κατάψυξης ή να πατήσετε το κουμπί ταχείας κατάψυξης.

-  Η μέγιστη ποσότητα νωπών τροφίμων (σε κιλά) που μπορεί να καταψυχθεί σε 24 ώρες αναγράφεται στην ετικέτα της συσκευής.
-  Για βέλτιστη απόδοση που θα φθάσει τη μέγιστη ψυκτική ικανότητα του καταψύκτη, επιλέξτε την αποδοτική λειτουργία ταχείας κατάψυξης 24 ώρες πριν τοποθετήσετε τα νωπά τρόφιμα.
-  Η λειτουργία ταχείας κατάψυξης θα ακυρωθεί αυτόματα μετά από 54 ώρες, ανάλογα με τη θερμοκρασία περιβάλλοντος.

### 1.1.1 Λειτουργία Οικονομίας

#### Σκοπός

Εξοικονόμηση ενέργειας. Σε περιόδους λιγότερο συχνής χρήσης (ανοίγματος των θυρών) ή απουσίας από το σπίτι, όπως στις διακοπές, το πρόγραμμα Eco μπορεί να παρέχει βέλτιστη θερμοκρασία και ταυτόχρονα εξοικονόμηση ενέργειας.

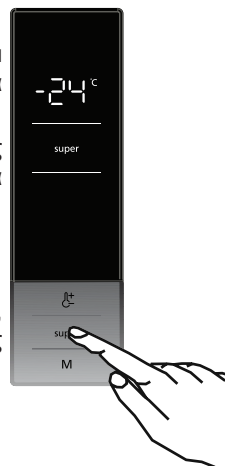



### Πώς χρησιμοποιείται;

- Πατήστε και κρατήστε πατημένο το κουμπί τρόπου λειτουργίας έως ότου εμφανιστεί το σύμβολο λειτουργίας Οικονομίας.
- Αν δεν πατηθεί κανένα κουμπί για 1 δευτερόλεπτο, θα επιλεγεί ο συγκεκριμένος τρόπος λειτουργίας. Το σύμβολο Οικονομίας θα αναβοσβήσει 3 φορές. Όταν ρυθμιστεί η λειτουργία, ο βομβητής θα ηχήσει με διπλό ήχο μπιπ.
- Τα τμήματα της ένδειξης θερμοκρασίας κατάψυξης θα εμφανίζουν το σύμβολο «E».
- Το σύμβολο Οικονομίας και το E θα είναι αναμμένα έως ότου τερματιστεί η λειτουργία.

### Σε αυτή τη λειτουργία:

- Η λειτουργία Οικονομίας μπορεί να ακυρωθεί με διαδικασία ίδια με της επιλογής της.
- Μπορεί να επιλεγεί η λειτουργία ταχείας κατάψυξης. Σε αυτή την περίπτωση, η λειτουργία οικονομίας θα ακυρωθεί αυτόματα και θα ενεργοποιηθεί η επιλεγμένη λειτουργία.



### Λειτουργία Προφύλαξης Οθόνης

#### Σκοπός

Αυτός ο τρόπος λειτουργίας εξοικονομεί ενέργεια με απενεργοποίηση όλων των λυχνιών του πίνακα ελέγχου όταν παραμένει ανενεργός ο πίνακας.

### Πώς χρησιμοποιείται;

- Αυτή η λειτουργία μπορεί να ενεργοποιηθεί αν πατήσετε το κουμπί «MODE» (Τρόπος λειτουργίας) για 5 δευτερόλεπτα.
- Αν δεν πατηθεί κανένα κουμπί για 5 δευτερόλεπτα όταν η λειτουργία είναι ενεργή, οι λυχνίες του πίνακα ελέγχου θα σβήσουν.
- Αν πατήσετε οποιοδήποτε κουμπί ενώ είναι σβηστές οι λυχνίες του πίνακα ελέγχου, θα εμφανιστούν στην οθόνη οι τρέχουσες ρυθμίσεις και τότε μπορείτε να κάνετε οποιοσδήποτε ρυθμίσεις θέλετε. Αν δεν ακυρώσετε τη λειτουργία προφύλαξης οθόνης ούτε πατήσετε κανένα κουμπί σε 5 δευτερόλεπτα, ο πίνακας ελέγχου θα σβήσει πάλι.
- Για να ακυρώσετε τη λειτουργία προφύλαξης οθόνης, πατήστε πάλι το κουμπί «MODE» (τρόπος λειτουργίας) για 5 δευτερόλεπτα.
- Όταν είναι ενεργή η λειτουργία προφύλαξης οθόνης, μπορείτε να ενεργοποιήσετε και τη λειτουργία κλειδώματος για παιδιά.
- Αν δεν πατηθεί κανένα κουμπί για 5 δευτερόλεπτα αφού ενεργοποιηθεί το κλειδωμα για παιδιά, οι λυχνίες του πίνακα ελέγχου θα σβήσουν. Μπορείτε να δείτε την τελευταία κατάσταση των ρυθμίσεων ή των τρόπων λειτουργίας αφού πατήσετε οποιοδήποτε κουμπί. Εάν είναι αναμμένη η λυχνία του πίνακα ελέγχου, μπορείτε να ακυρώσετε το κλειδωμα για παιδιά όπως περιγράφεται στις οδηγίες για αυτόν τον τρόπο λειτουργίας.

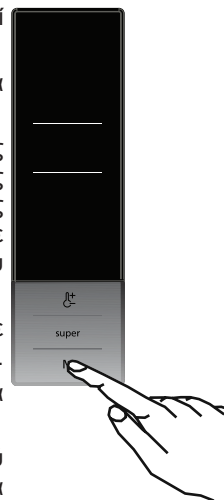

## Η λειτουργία Κλειδώματος για παιδιά

### Σκοπός

Μπορείτε να ενεργοποιήσετε το κλείδωμα για παιδιά για να αποτρέψετε αθέλητες αλλαγές στις ρυθμίσεις της συσκευής.

### Ενεργοποίηση Κλειδώματος για παιδιά

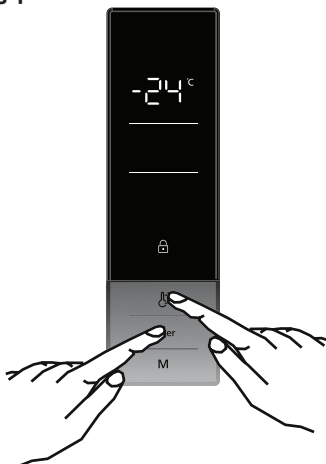

Πατήστε ταυτόχρονα για 5 δευτερόλεπτα τα κουμπιά ρύθμισης ταχείας κατάψυξης και θερμοκρασίας κατάψυξης.

### Απενεργοποίηση Κλειδώματος για παιδιά

Πατήστε ταυτόχρονα για 5 δευτερόλεπτα τα κουμπιά ρύθμισης ταχείας κατάψυξης και θερμοκρασίας κατάψυξης.



Το κλείδωμα για παιδιά θα απενεργοποιηθεί και σε περίπτωση διακοπής ρεύματος ή αποσύνδεσης του καταψύκτη από την πρίζα.

## Ρυθμίσεις θερμοκρασίας

### Ρυθμίσεις Θερμοκρασίας Κατάψυξης

Η αρχική τιμή θερμοκρασίας για την ένδειξη ρύθμισης κατάψυξης είναι

- Πατήστε μία φορά το κουμπί ρύθμισης θερμοκρασίας κατάψυξης.
- Όταν πατήσετε πρώτη φορά αυτό το κουμπί, θα αναβοσβήνει στην οθόνη η προηγούμενη τιμή ρύθμισης.
- Κάθε φορά που πατάτε το κουμπί, θα ρυθμίζεται μια χαμηλότερη θερμοκρασία (-16 °C, -18 °C, -20 °C, -22 °C και -24 °C).
- Αν συνεχίσετε να πατάτε το κουμπί, οι τιμές θα ξεκινήσουν πάλι από -16 °C.
- Η τιμή θερμοκρασίας που επιλέχθηκε πριν ενεργοποιηθεί η λειτουργία ταχείας κατάψυξης ή η λειτουργία οικονομίας, θα παραμείνει η ίδια όταν η λειτουργία τελειώσει ή ακυρωθεί. Η συσκευή συνεχίζει να λειτουργεί με αυτή την τιμή θερμοκρασίας.

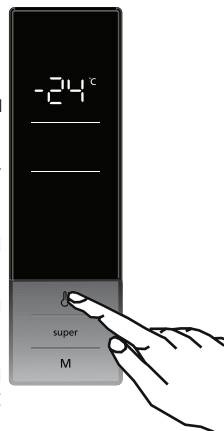

### Συνιστώμενες τιμές θερμοκρασίας για τον καταψύκτη

Πότε να ρυθμίζεται	Εσωτερική θερμοκρασία
Για ελάχιστη δυναμικότητα κατάψυξης	-16 °C
Σε κανονική χρήση	-18 °C, -20 °C
Για μέγιστη ικανότητα κατάψυξης	-22 °C, -24 °C

### Λειτουργία Ειδοποίησης Ανοικτής Πόρτας

Αν η πόρτα της κατάψυξης παραμείνει ανοικτή για περισσότερο από 2 λεπτά, η συσκευή σας εκπέμπει ήχο „μπιπ-μπιπ“.

### Προειδοποιήσεις σχετικά με τις ρυθμίσεις θερμοκρασίας

- Οι προσαρμογές στη θερμοκρασία θα πρέπει να γίνουν σύμφωνα με τη συχνότητα ανοίγματος της πόρτας και την ποσότητα των τροφίμων που διατηρούνται μέσα στην κατάψυξη.
- Όταν ενεργοποιήσετε για πρώτη φορά τη συσκευή, η συσκευή θα πρέπει να λειτουργήσει συνεχόμενα για 24 ώρες, έως ότου φθάσει σε στην κατάλληλη χαμηλή θερμοκρασία.
- Κατά το αρχικό αυτό διάστημα των 24 ωρών μην ανοίγετε τόσο συχνά την πόρτα και μην τοποθετήσετε πολύ φαγητό στη συσκευή.
- Αν σβήσετε τη συσκευή ή αν βγάλετε το φιν από την πρίζα, πρέπει να περιμένετε τουλάχιστον 5 λεπτά πριν τη θέσετε πάλι σε λειτουργία ή πριν βάλετε πάλι το φιν στην πρίζα, για να μην προκληθεί βλάβη στο συμπιεστή.
- Ο καταψύκτης σας έχει σχεδιαστεί να λειτουργεί σε συγκεκριμένο εύρος θερμοκρασιών περιβάλλοντος, σύμφωνα με την κλιματική κατηγορία που αναφέρεται στην πινακίδα πληροφοριών. Δεν συνιστούμε τη λειτουργία του καταψύκτη σας εκτός των αναφερόμενων οριακών τιμών θερμοκρασιών.
- Η συσκευή αυτή έχει σχεδιαστεί για χρήση σε θερμοκρασία περιβάλλοντος στην περιοχή 10°C - 43°C.

### Κατηγορία κλίματος και σημασία:

**T (τροπικό):** Αυτή η ψυκτική συσκευή προορίζεται για χρήση σε θερμοκρασίες περιβάλλοντος στην περιοχή από 16 °C έως 43 °C.

**ST (υποτροπικό):** Αυτή η ψυκτική συσκευή προορίζεται για χρήση σε θερμοκρασίες περιβάλλοντος από 16 °C έως 38 °C.

**N (εύκρατο):** Αυτή η ψυκτική συσκευή προορίζεται για χρήση σε θερμοκρασίες περιβάλλοντος από 16 °C έως 32 °C.

**SN (διευρυμένο εύκρατο):** Αυτή η ψυκτική συσκευή προορίζεται για χρήση σε θερμοκρασίες περιβάλλοντος από 10 °C έως 32 °C.

### Σημαντικές οδηγίες εγκατάστασης

Αυτή η συσκευή έχει σχεδιαστεί να λειτουργεί σε δύσκολες κλιματικές συνθήκες (έως τους 43 °C ή 110 °F) και διαθέτει τη λειτουργία 'Freezer Shield' η οποία διασφαλίζει ότι τα κατεψυγμένα τρόφιμα στον καταψύκτη δεν θα ξεπαγώσουν ακόμα και αν η θερμοκρασία περιβάλλοντος πέσει ακόμα και ως τους -15 °C. Επομένως μπορείτε να εγκαταστήσετε τη συσκευή σας σε ένα μη θερμαινόμενο χώρο, χωρίς να χρειάζεται να ανησυχείτε μήπως αλλοιωθούν τα κατεψυγμένα τρόφιμα μέσα στον καταψύκτη. Όταν η θερμοκρασία περιβάλλοντος επανέλθει στην κανονική, μπορείτε να συνεχίσετε να χρησιμοποιείτε τη συσκευή σας ως συνήθως.

### Εξαρτήματα

#### Πώς να φτιάχνετε παγάκια (Σε ορισμένα μοντέλα)

- Αφαιρέστε το δίσκο παραγωγής πάγου
- Γεμίστε με νερό ως τη γραμμή.
- Τοποθετήστε το δίσκο παραγωγής πάγου στην αρχική του θέση.
- Όταν σχηματιστούν τα παγάκια, περιστρέψτε το μοχλό ώστε να πέσουν τα παγάκια μέσα στο δοχείο για τα παγάκια.

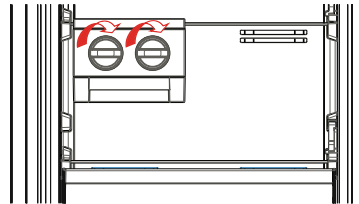
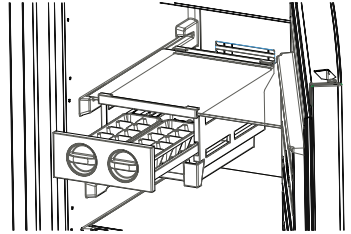

#### Σημείωση:

- Μην γεμίζετε το δοχείο για τα παγάκια με νερό προκειμένου να κάνετε παγάκια. Μπορεί να σπάσει.
- Η μετακίνηση της γεννήτριας πάγου μπορεί να μην είναι εύκολη κατά τη λειτουργία του ψυγείου. Αν συμβεί αυτό, θα πρέπει να καθαριστεί αφού αφαιρέσετε τα γυάλινα ράφια.

#### Παγοθήκες (Σε ορισμένα μοντέλα)

- Γεμίστε με νερό τις παγοθήκες και βάλτε τις μέσα στην κατάψυξη.
- Αφού το νερό παγώσει τελείως, στρίψτε τις παγοθήκες όπως φαίνεται στο σχέδιο παρακάτω, για να βγάλετε τα παγάκια.

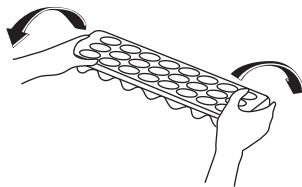
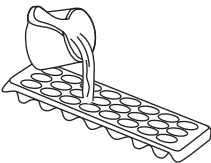

## **ΜΕΡΟΣ - 3. ΤΟΠΟΘΕΤΗΣΗ ΤΩΝ ΤΡΟΦΙΜΩΝ**

- Ο θάλαμος κατάψυξης χρησιμοποιείται για την κατάψυξη νωπών τροφίμων, για την αποθήκευση κατεψυγμένων τροφίμων για το χρονικό διάστημα που υποδεικνύεται στη συσκευασία και για την παρασκευή παγοκύβων.
- Μην τοποθετείτε νωπά και ζεστά τρόφιμα δίπλα σε κατεψυγμένα τρόφιμα, γιατί μπορεί να αποψυχθούν τα ήδη κατεψυγμένα τρόφιμα.
- Όταν καταψύχετε νωπά τρόφιμα (π.χ. κρέας, ψάρια ή κιμά) χωρίζετε τα στις μερίδες που θα χρησιμοποιήσετε κάθε φορά.
- Για την αποθήκευση των κατεψυγμένων τροφίμων, πρέπει πάντα να τηρείτε προσεκτικά τις οδηγίες που εμφανίζονται στις συσκευασίες των κατεψυγμένων τροφίμων. Αν δεν παρέχεται καμία πληροφορία, τα τρόφιμα δεν πρέπει να αποθηκεύονται για περισσότερο από 3 μήνες από την ημερομηνία αγοράς τους.
- Μέγιστο φορτίο: αν θέλετε να αποθηκεύσετε μεγάλες ποσότητες τροφίμων και να χρησιμοποιήσετε τη μέγιστη ωφέλιμη χωρητικότητα του καταψύκτη, μπορείτε να αφαιρέσετε τα συρτάρια (εκτός από το κάτω-κάτω). Μπορείτε να αποθηκεύετε ογκώδη είδη απευθείας πάνω στα ράφια.
- Όταν αγοράζετε κατεψυγμένα τρόφιμα να βεβαιώνετε ότι έχουν καταψυχθεί σε κατάλληλες θερμοκρασίες και ότι η συσκευασία είναι σε άψογη κατάσταση.
- Τα κατεψυγμένα τρόφιμα θα πρέπει να μεταφέρονται σε κατάλληλους περιέκτες, ώστε να διατηρείται η ποιότητα των τροφίμων και θα πρέπει να τοποθετούνται στις ψυκτικές επιφάνειες της μονάδας το συντομότερο δυνατόν.
- Αν η συσκευασία κάποιου κατεψυγμένου τροφίμου δείχνει σημάδια υγρασίας και μη φυσιολογικής διόγκωσης, είναι πιθανό να είχε φυλαχτεί σε ακατάλληλη θερμοκρασία και τα περιεχόμενα να έχουν αλλοιωθεί.
- Ο χρόνος διατήρησης των κατεψυγμένων τροφίμων εξαρτάται από τη θερμοκρασία του χώρου, από τη ρύθμιση του θερμοστάτη, από το πόσο συχνά ανοίγει η πόρτα, από τον τύπο των τροφίμων και από το χρονικό διάστημα που απαιτείται για τη μεταφορά του προϊόντος από το κατάστημα στο σπίτι σας. Να ακολουθείτε πάντα τις οδηγίες στη συσκευασία και ποτέ μην υπερβαίνετε τον αναφερόμενο μέγιστο χρόνο αποθήκευσης.
- "Μέγιστο φορτίο: αν θέλετε να τοποθετήσετε μεγάλες ποσότητες τροφίμων και να χρησιμοποιήσετε τη μέγιστη ωφέλιμη χωρητικότητα της κατάψυξης, μπορείτε να αφαιρέσετε όλα τα συρόμενα συρτάρια αλλά να κρατήσετε τα πορτάκια. Με αυτόν τον τρόπο, μπορείτε να αποθηκεύετε ογκώδη είδη απευθείας πάνω στα ράφια."

### **Αν θέλετε να χρησιμοποιήσετε τη μέγιστη ικανότητα κατάψυξης που διαθέτει ο καταψύκτης σας:**

- Για την κατάψυξη νωπών τροφίμων, η μέγιστη ποσότητα νωπών τροφίμων (σε κιλά) που μπορεί να καταψυχθεί σε 24 ώρες αναγράφεται στην ετικέτα της συσκευής (το ψυγείο σας έχει την ικανότητα να καταψύχει 25 κιλά όταν η θερμοκρασία περιβάλλοντος είναι 25 °C)
- Για βέλτιστη απόδοση της συσκευής ώστε να επιτύχει τη μεγαλύτερη δυνατή ικανότητα κατάψυξης τροφίμων, ενεργοποιήστε τη λειτουργία Ταχείας κατάψυξης (SF) 24 ώρες πριν τοποθετήσετε νωπά τρόφιμα στον καταψύκτη.
- Αφού τοποθετήσετε νωπά τρόφιμα στον καταψύκτη, 24 ώρες αρκούν συνήθως για τη διαδικασία κατάψυξης. Η λειτουργία "Ταχεία κατάψυξη" θα απενεργοποιηθεί αυτόματα σε 2-3 ημέρες, για εξοικονόμηση ενέργειας.

## Αν θέλετε να καταψύξετε μικρή ποσότητα (έως 3 kg) στον καταψύκτη σας:

- Μπορείτε να τοποθετήσετε τα τρόφιμα χωρίς να αγγίζουν άλλα ήδη καταψυγμένα τρόφιμα και να ενεργοποιήσετε τη λειτουργία "Ταχεία κατάψυξη". Μπορείτε να τοποθετήσετε τα τρόφιμά σας δίπλα στα άλλα ήδη καταψυγμένα τρόφιμα αφού έχουν καταψυχθεί πλήρως (μετά από τουλάχιστον 24 ώρες).
- Μην καταψύχετε πάλι καταψυγμένα τρόφιμα αφού έχουν αποψυχθεί. Αυτό μπορεί να προκαλέσει προβλήματα υγείας, όπως τροφική δηλητηρίαση.
- Αφήνετε τα ζεστά φαγητά να κρυώσουν τελείως πριν τα τοποθετήσετε μέσα στον καταψύκτη.
- Όταν αγοράζετε καταψυγμένα τρόφιμα να βεβαιώνεστε ότι έχουν καταψυχθεί σε κατάλληλες θερμοκρασίες και ότι η συσκευασία είναι σε άμογη κατάσταση.

Ψάρι και κρέας	Προετοιμασία	Διάρκεια αποθήκευσης (μήνες)	Χρόνος απόψυξης σε θερμοκρασία δωματίου -ώρες-
Μπριζόλες μοσχαρίσιες	Συσκευασία για κατάψυξη σε κατάλληλες μερίδες	6-10	1-2
Αρνίσιο κρέας	Συσκευασία για κατάψυξη σε κατάλληλες μερίδες	6-8	1-2
Μοσχάρι ψητό	Συσκευασία για κατάψυξη σε κατάλληλες μερίδες	6-10	1-2
Μοσχάρι σε κύβους	Σε μικρά τεμάχια	6-10	1-2
Αρνί σε κύβους	Σε τεμάχια	4-8	2-3
Κιμάς	Σε κατάλληλες μερίδες, συσκευασμένος χωρίς μπαχαρικά	1-3	2-3
Εντόσθια (κομμάτι)	Σε τεμάχια	1-3	1-2
Λουκάνικα/ σαλάμι	Θα πρέπει να συσκευάζονται ακόμα και αν είναι τυλιγμένα με μεμβράνη		Έως ότου αποψυχθούν
Κοτόπουλο και γαλοπούλα	Συσκευασία για κατάψυξη σε κατάλληλες μερίδες	7-8	10-12
Χήνα / πάπια	Συσκευασία για κατάψυξη σε κατάλληλες μερίδες	4-8	10
Ελάφι, κουνέλι, αγριογούρουνο	Μερίδες των 2,5 kg και χωρίς κόκαλα	9-12	10-12
Ψάρια γλυκού νερού (πέστροφα, κυπρίνος, τούρνα, γατόψαρο)		2	Έως ότου αποψυχθούν τελείως
Μη λιπαρά ψάρια (λαβράκι, καλκάνι, γλώσσα)	Αφού καθαριστούν καλά τα λέπια και τα εντόσθια, πρέπει να πλένονται και να στεγνώνουν και αν χρειάζεται πρέπει να κόβονται οι ουρές και τα κεφάλια.	4-8	Έως ότου αποψυχθούν τελείως
Λιπαρά ψάρια (παλαμιδα, σκουμπρί, γοφάρι, γάυρος)		2-4	Έως ότου αποψυχθούν τελείως
Μαλακόστρακα	Καθαρισμένα και σε σακούλες	4-6	Έως ότου αποψυχθούν τελείως
Χαβιάρι	Στη συσκευασία του, αλουμινένιο ή πλαστικό δοχείο	2-3	Έως ότου αποψυχθούν τελείως
Σαλιγκάρια	Σε αλατόνερο, μέσα σε αλουμινένιο ή πλαστικό δοχείο	3	Έως ότου αποψυχθούν τελείως

<b>Λαχανικά και φρούτα</b>	<b>Προετοιμασία</b>	<b>Διάρκεια αποθήκευσης (μήνες)</b>	<b>Χρόνος απόψυξης σε θερμοκρασία δωματίου -ώρες--</b>
<b>Κουνουπίδι</b>	Αφαιρέστε τα φύλλα, χωρίστε τον κορμό σε μέρη και φυλάξτε το σε νερό με λίγο λεμόνι	10 - 12	Μπορεί να χρησιμοποιηθεί και κατεψυγμένο.
<b>Φασολάκια</b>	Πλύνετέ τα και κόψτε τα σε μικρά κομμάτια	10 - 13	Μπορεί να χρησιμοποιηθεί και κατεψυγμένο.
<b>Μπιζέλια</b>	Ξεφλουδίστε τα και πλύνετέ τα	12	Μπορεί να χρησιμοποιηθεί και κατεψυγμένο.
<b>Μανιτάρια και σπαράγγια</b>	Πλύνετέ τα και κόψτε τα σε μικρά κομμάτια	6 - 9	Μπορεί να χρησιμοποιηθεί και κατεψυγμένο.
<b>Λάχανο</b>	Καθαρισμένο	6 - 8	2
<b>Μελιτζάνα</b>	Κόψτε σε κομμάτια 2 εκ. μετά το πλύσιμο	10 - 12	Χωρίστε τις φέτες μεταξύ τους
<b>Καλαμπόκι</b>	Καθαρίστε το και συσκευάστε το με το κότσαλο ή μόνο σπόρια	12	Μπορεί να χρησιμοποιηθεί και κατεψυγμένο.
<b>Καρότο</b>	Καθαρίστε το και κόψτε το σε φέτες	12	Μπορεί να χρησιμοποιηθεί και κατεψυγμένο.
<b>Πιπεριά</b>	Κόψτε το κοτσάνι, κόψτε στα δύο και αφαιρέστε τους σπόρους	8 - 10	Μπορεί να χρησιμοποιηθεί και κατεψυγμένο.
<b>Σπανάκι</b>	Πλυμένο	6 - 9	2
<b>Μήλο και αχλάδι</b>	Κόψτε σε φέτες αφού τα ξεφλουδίσετε	8 - 10	(στην κατάψυξη) 5
<b>Βερίκοκο και ροδάκινο</b>	Κόψτε στη μέση και αφαιρέστε τα κουκούτσια	4 - 6	(στην κατάψυξη) 4
<b>Φράουλα και βατόμουρο</b>	Πλύνετε και καθαρίστε τα	8 - 12	2
<b>Μαγειρεμένα φρούτα</b>	Μέσα σε ένα φλιτζάνι με προθήκη 10% ζάχαρης	12	4
<b>Δαμάσκηνα, κεράσια, βύσσινα</b>	Πλύνετέ τα και αφαιρέστε τα κοτσάνια	8 - 12	5 - 7

Γαλακτοκομικά και προϊόντα ζύμης		Προετοιμασία	Χρόνος αποθήκευσης (μήνες)	Συνθήκες αποθήκευσης
Συσκευασμένο (ομογενοποιημένο) γάλα		Στη συσκευασία του	2 - 3	Ομογενοποιημένο γάλα μόνο
Τυρί (εκτός από λευκό τυρί)		Σε φέτες	6 - 8	Για βραχυχρόνια αποθήκευση μπορείτε να τα αφήσετε στην αρχική τους συσκευασία. Για μακροχρόνια αποθήκευση θα πρέπει να τυλίγεται με πλαστική μεμβράνη.
Βούτυρο, μαργαρίνη		Στη συσκευασία του	6	
Αυγό (*)	Ασπράδι αυγού		10 - 12	30 gr ισοδυναμούν με ένα κρόκο.
	Μίγμα από αυγά (κρόκος + ασπράδι)	Αναμιγνύετε καλά και προσθέτετε μια πρέζα αλάτι ή ζάχαρη για να μην πήξει πολύ	10	50 gr ισοδυναμούν με ένα κρόκο.
	Κρόκος αυγών	Αναμιγνύετε καλά και προσθέτετε μια πρέζα αλάτι ή ζάχαρη για να μην πήξει πολύ	8 - 10	20 gr ισοδυναμούν με ένα κρόκο.

Σε κλειστό δοχείο

(\*) Δεν θα πρέπει να καταψύχονται με το κέλυφος (τσόφλι). Το ασπράδι και ο κρόκος των αυγών πρέπει να καταψύχονται χωριστά ή καλά αναμιγμένα.

	Διάρκεια αποθήκευσης (μήνες)	Χρόνος απόψυξης σε θερμοκρασία δωματίου (ώρες)	Χρονική διάρκεια απόψυξης στο φούρνο (λεπτά)
<b>Ψωμί</b>	4 - 6	2 - 3	4-5 (220-225 °C)
<b>Μπισκότα</b>	3 - 6	1 - 1,5	5-8 (190-200 °C)
<b>Πίτα</b>	1 - 3	2 - 3	5-10 (200-225 °C)
<b>Τάρτα</b>	1 - 1,5	3 - 4	5-8 (190-200 °C)
<b>Φύλλο ζύμης</b>	2 - 3	1 - 1,5	5-8 (190-200 °C)
<b>Πίτσα</b>	2 - 3	2 - 4	15-20 (200 °C)



## ΜΕΡΟΣ - 4. ΚΑΘΑΡΙΣΜΟΣ ΚΑΙ ΣΥΝΤΗΡΗΣΗ

- Αποσυνδέστε τη μονάδα από την ηλεκτρική τροφοδοσία πριν τον καθαρισμό.

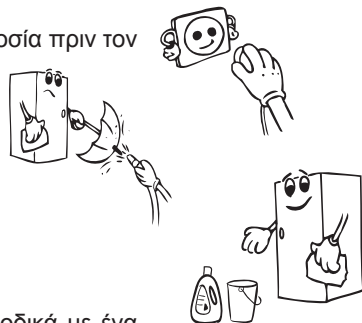

- Μην καθαρίζετε τη συσκευή ρίχνοντας νερό.

- Ο θάλαμος κατάψυξης πρέπει να καθαρίζεται περιοδικά με ένα διάλυμα διπτανθρακικής σόδας και χλιαρού νερού.

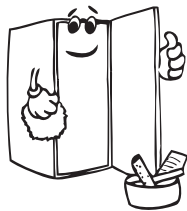

- Καθαρίζετε ξεχωριστά τα εξαρτήματα με σαπούνι και νερό. Μην τα πλένετε στο πλυντήριο.



- Μην χρησιμοποιείτε δραστικά προϊόντα, απορρυπαντικά ή σαπούνια. Μετά το πλύσιμο, ξεπλύνετε με καθαρό νερό και στεγνώστε προσεκτικά. Όταν ολοκληρώσετε τις εργασίες καθαρισμού επανασυνδέστε το φις της μονάδας με στεγνά χέρια.

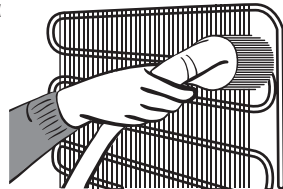

- Θα πρέπει να καθαρίζετε το συμπυκνωτή (το πίσω μέρος της συσκευής) με σκούπα μία φορά το χρόνο για να επιτύχετε εξοικονόμηση ενέργειας και να αυξήσετε την απόδοση.

### ΠΡΕΠΕΙ ΝΑ ΑΠΟΣΥΝΔΕΕΤΕ ΤΗΝ ΗΛΕΚΤΡΙΚΗ ΤΡΟΦΟΔΟΣΙΑ.

#### Απόψυξη

Ο καταψύκτης πραγματοποιεί αυτόματη απόψυξη. Το νερό που σχηματίζεται κατά την απόψυξη περνά από το λούκι συγκέντρωσης νερού, εκρέει στο δοχείο εξάτμισης πίσω από τον καταψύκτη και εξατμίζεται εκεί.



## ΜΕΡΟΣ - 5. ΜΕΤΑΦΟΡΑ ΚΑΙ ΑΛΛΑΓΗ ΤΗΣ ΘΕΣΗΣ ΤΟΠΟΘΕΤΗΣΗΣ

- Μπορείτε να κρατήσετε την αρχική συσκευασία και το αφρώδες υλικό για τυχόν νέα μεταφορά (προοιρ.).
- Για τη νέα μεταφορά πρέπει να ασφαλίσετε τον καταψύκτη με μεγάλου πάχους συσκευασία, ταινίες ή δυνατά σχοινιά και να ακολουθήσετε τις οδηγίες σχετικά με τη μεταφορά που αναφέρονται πάνω στη συσκευασία.
- Αφαιρέστε τα κινητά μέρη (ράφια, αξεσουάρ, συρτάρια λαχανικών κλπ.) ή στερεώστε τα μέσα στον καταψύκτη με ταινίες για να αποφύγετε να χτυπηθούν κατά την αλλαγή θέσης και τη μεταφορά.
- Μεταφέρετε τον καταψύκτη σας σε όρθια θέση.

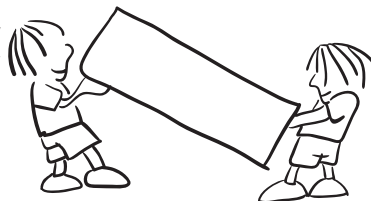

### Αλλαγή θέσης της πόρτας

- Δεν μπορεί να αλλάξει η κατεύθυνση που ανοίγει η πόρτα του καταψύκτη σας, αν οι λαβές στις πόρτες του καταψύκτη είναι τοποθετημένες στην μπροστινή επιφάνεια της πόρτας.
- Η κατεύθυνση που ανοίγει η πόρτα μπορεί να αλλάξει σε μοντέλα χωρίς λαβές.
- Αν μπορεί να αλλάξει η κατεύθυνση που ανοίγει η πόρτα του καταψύκτη, θα πρέπει να απευθυνθείτε στο πλησιέστερο Εξουσιοδοτημένο σέρβις για να αλλάξουν την κατεύθυνση ανοίγματος.

### Αντικατάσταση λαμπτήρα LED

Αν το ψυγείο σας έχει λαμπτήρα LED, επικοινωνήστε με το γραφείο βοήθειας, επειδή αυτός πρέπει να αντικατασταθεί μόνο από εξουσιοδοτημένο προσωπικό.

## ΜΕΡΟΣ - 6. ΠΡΙΝ ΚΑΛΕΣΕΤΕ ΤΗΝ ΥΠΗΡΕΣΙΑ ΕΞΥΠΗΡΕΤΗΣΗΣ ΠΕΛΑΤΩΝ

ΤΥΠΟΣ ΣΦΑΛΜΑΤΟΣ	ΣΗΜΑΣΙΑ	ΑΙΤΙΑ	ΤΙ ΠΡΕΠΕΙ ΝΑ ΚΑΝΕΤΕ
E01	Προειδοποίηση για αισθητήρα		Καλέστε το συντομότερο το σέρβις για βοήθεια.
E02			
E03			
E06			
E07			

ΤΥΠΟΣ ΣΦΑΛΜΑΤΟΣ	ΣΗΜΑΣΙΑ	ΑΙΤΙΑ	ΤΙ ΠΡΕΠΕΙ ΝΑ ΚΑΝΕΤΕ
E08	Προειδοποίηση χαμηλής τάσης	Η τροφοδοσία ρεύματος στη συσκευή έπεσε κάτω από 170 V.	<ul style="list-style-type: none"> <li>- Δεν πρόκειται για βλάβη της συσκευής, αυτή η ένδειξη σφάλματος βοηθά στην αποτροπή ζημιών στο συμπιεστή.</li> <li>- Η τάση πρέπει να αυξηθεί πάλι στα απαιτούμενα επίπεδα</li> </ul> <p>Αν η προειδοποίηση συνεχίζεται, πρέπει να απευθυνθείτε σε εξουσιοδοτημένο τεχνικό.</p>
E09	Ο θάλαμος κατάψυξης δεν είναι αρκετά κρύος	Μπορεί να συμβεί μετά από παρατεταμένη διακοπή ρεύματος.	<ol style="list-style-type: none"> <li>1. Ρυθμίστε τη θερμοκρασία κατάψυξης σε πιο ψυχρή τιμή ή ρυθμίστε τη λειτουργία Ταχείας Κατάψυξης. Με αυτό τον τρόπο θα πρέπει να εξαιρεθεί ο κωδικός σφάλματος αφού επιτευχθεί η απαιτούμενη θερμοκρασία. Διατηρείτε τις πόρτες κλειστές για να βελτιώσετε το χρόνο που χρειάζεται για να επιτευχθεί η σωστή θερμοκρασία.</li> <li>2. Αφαιρέστε τυχόν προϊόντα που έχουν λιώσει/ αποψυχθεί στη διάρκεια αυτού του σφάλματος. Μπορούν να χρησιμοποιηθούν μέσα σε σύντομο χρονικό διάστημα.</li> <li>3. Μην προσθέσετε νωπά προϊόντα στο θάλαμο κατάψυξης έως ότου έχει επιτευχθεί η σωστή θερμοκρασία και δεν υπάρχει πλέον το σφάλμα.</li> </ol> <p>Αν η προειδοποίηση συνεχίζεται, πρέπει να απευθυνθείτε σε εξουσιοδοτημένο τεχνικό.</p>

Αν το ψυγείο σας δεν λειτουργεί κανονικά, αυτό μπορεί να οφείλεται σε μικρό πρόβλημα. Γι' αυτό επομένως ελέγξτε τα ακόλουθα, πριν καλέσετε ηλεκτρολόγο, για να εξοικονομήσετε χρόνο και χρήματα.

**Τι πρέπει να γίνει εάν η συσκευή σας δεν λειτουργεί.**

**Ελέγξτε:**

- Δεν υπάρχει ρεύμα,
- είναι κλεισμένος ο γενικός διακόπτης του σπιτιού σας,
- Η πρίζα δεν λειτουργεί ικανοποιητικά. Για να το ελέγξετε αυτό, βάλτε στην ίδια πρίζα μια άλλη συσκευή που γνωρίζετε ότι λειτουργεί.

**Τι πρέπει να γίνει εάν η συσκευή σας δεν έχει καλή απόδοση:**

**Ελέγξτε:**

- Δεν έχετε υπερφορτώσει τη συσκευή,
- Η θερμοκρασία του ψυγείου είναι ρυθμισμένη στο -16.
- Η πόρτα έχει κλείσει καλά,
- Δεν υπάρχει σκόνη στο συμπυκνωτή,
- Υπάρχει αρκετή απόσταση από τον πίσω και τους πλαϊνούς τοίχους.

**Αν το ψυγείο σας λειτουργεί με πολύ θόρυβο:**

**Κανονικοί θόρυβοι**

**Θόρυβος τριξίματος (σπασίματος πάγου):**

- Κατά την αυτόματη απόψυξη.
- Όταν ψύχεται ή θερμαίνεται η συσκευή (λόγω διαστολής του υλικού της συσκευής).

**Σύντομο τριξίμο:** Ακούγεται όταν ο θερμοστάτης θέτει σε λειτουργία το συμπιεστή on/off.

**Θόρυβος συμπιεστή: Κανονικός θόρυβος μοτέρ.** Αυτός ο θόρυβος σημαίνει ότι ο συμπιεστής λειτουργεί κανονικά. Ο συμπιεστής μπορεί να παράγει περισσότερο θόρυβο για σύντομο διάστημα κατά την ενεργοποίησή του.

**Θόρυβος φουσαλίδων και κελαρύσματος:** Αυτός ο θόρυβος προκαλείται από τη ροή του ψυκτικού μέσου μέσα στους σωλήνες του συστήματος.

**Θόρυβος ροής νερού:** Κανονικός θόρυβος ροής από το νερό που διοχετεύεται στο δοχείο εξάτμισης κατά την απόψυξη. Αυτός ο θόρυβος μπορεί να ακούγεται κατά την απόψυξη.

**Θόρυβος ροής αέρα:** Κανονικός θόρυβος ανεμιστήρα. Αυτός ο θόρυβος ακούγεται σε ψυγείο No-Frost (χωρίς πάγο) κατά την κανονική λειτουργία του συστήματος λόγω της κυκλοφορίας αέρα.

**Αν είναι ζεστές οι άκρες του θαλάμου του ψυγείου στο σημείο επαφής με την άρθρωση πόρτας:**

Ειδικά το καλοκαίρι (σε θερμό καιρό), οι επιφάνειες κοντά στην επαφή της άρθρωσης μπορεί να θερμαίνονται κατά τη λειτουργία του συμπιεστή, αυτό είναι κανονικό.

**Αν σχηματίζεται υγρασία μέσα στη συντήρηση:**

- Όλα τα τρόφιμα είναι σωστά συσκευασμένα; Έχετε στεγνώσει τα δοχεία πριν τα τοποθετήσετε μέσα στη συντήρηση;
- Η πόρτα του ψυγείου ανοίγει συχνά; Η υγρασία του χώρου εισέρχεται στο ψυγείο όταν ανοίγει η πόρτα. Ο σχηματισμός υγρασίας θα είναι ταχύτερος όταν ανοίγετε την πόρτα πιο συχνά, ιδιαίτερα αν η θερμοκρασία του χώρου είναι υψηλή.

### **Αν η πόρτα δεν ανοίγει και κλείνει σωστά:**

- Μήπως οι συσκευασίες τροφίμων εμποδίζουν το κλείσιμο της πόρτας;
- Οι πόρτες των θαλάμων, τα ράφια και τα συρτάρια τοποθετήθηκαν σωστά;
- Μήπως έχουν χαλάσει ή φθαρεί οι στεγανοποιήσεις της πόρτας;
- Βρίσκεται το ψυγείο σας σε επίπεδη και οριζόντια επιφάνεια;

### **Συστάσεις**

- Για να απενεργοποιήσετε τελείως τη συσκευή, αφαιρέστε το φιλ από την πρίζα (για τον καθαρισμό και όταν αφήνετε την πόρτα ανοιχτή)

### **Συμβουλές για εξοικονομηση ενεργειασ**

- 1- Εγκαταστήστε τη συσκευή σε δροσερό, καλά αεριζόμενο χώρο αλλά όχι εκτεθειμένη σε άμεση ηλιακή ακτινοβολία και οπωσδήποτε όχι κοντά σε πηγή θερμότητας (σώμα καλοριφέρ, συσκευή μαγειρέματος κλπ). Αλλιώς χρησιμοποιήστε μονωτική πλάκα.
- 2- Επιτρέψτε σε θερμά φαγητά και ποτά να κρύνουν έξω από τη συσκευή.
- 3- Όταν τοποθετείτε ποτά και φαγητά με πολύ νερό, πρέπει να τα καλύψετε. Αλλιώς αυξάνεται η υγρασία στη συσκευή. Επομένως επιμηκύνεται ο χρόνος λειτουργίας. Επίσης καλύπτοντας τα ποτά και τις φαγητά με νερό βοηθάτε να διατηρηθεί το άρωμα και η γεύση τους.
- 4- Όταν τοποθετείτε φαγητά και ποτά, ανοίγετε την πόρτα της συσκευής όσο το δυνατόν πιο σύντομα.
- 5- Διατηρείτε κλειστά τα καλύμματα όλων των διαφόρων θαλάμων θερμοκρασίας της συσκευής (συρτάρι λαχανικών, ψύκτη κλπ).
- 6- Η στεγανοποίηση της πόρτας πρέπει να είναι καθαρή και ελαστική. Αντικαταστήστε τις στεγανοποιήσεις αν έχουν φθαρεί.

## ΜΕΡΟΣ - 7. ΤΑ ΜΕΡΗ ΚΑΙ ΟΙ ΧΩΡΟΙ ΤΗΣ ΣΥΣΚΕΥΗΣ

Αυτή η συσκευή δεν προορίζεται για χρήση ως εντοιχισμένη.

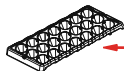

1

Σε ορισμένα μοντέλα υπάρχει στο πάνω καλάθι ένα ράφι με σύστημα Icematic.

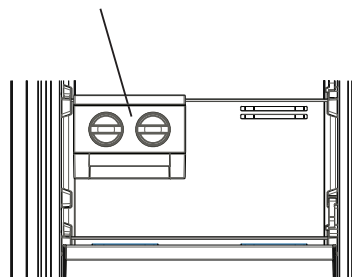

3

2

4

5

6

### Διαμέρισμα κατάψυξης

**(Κατάψυξη):** Η πιο αποτελεσματική χρήση ενέργειας εξασφαλίζεται στη διαμόρφωση με τα συρτάρια και τους κάδους στη θέση παράδοσης.

Αυτή η παρουσίαση παρέχεται μόνο για ενημέρωση σχετικά με τα μέρη της συσκευής.

Τα μέρη μπορεί να διαφέρουν ανάλογα με το μοντέλο της συσκευής.

1. Παγοθήκη \*
2. Πορτάκι κατάψυξης
3. Μεγάλο συρτάρι κατάψυξης
4. Συρτάρια κατάψυξης

5. Κάτω συρτάρι κατάψυξης
6. Ποδαράκια οριζοντιωσης

\*σε ορισμένα μοντέλα

## Διαστάσεις

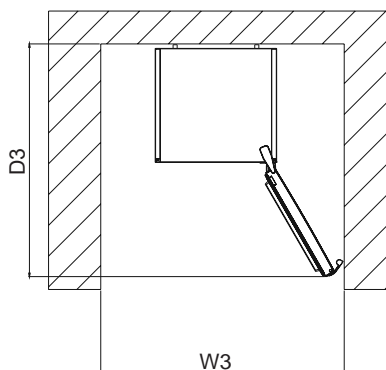
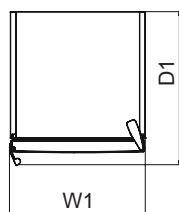
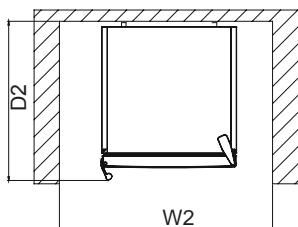
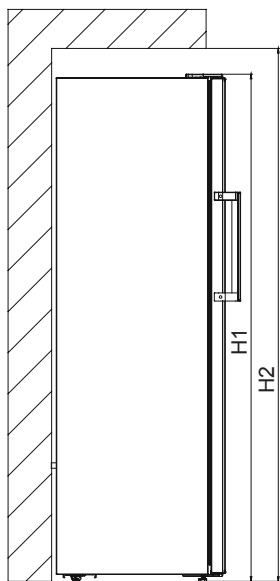

Ολικές διαστάσεις <sup>1</sup>		
H1	mm	1860
W1	mm	595
D1	mm	650

<sup>1</sup> το ύψος, πλάτος και βάθος της συσκευής χωρίς τη λαβή

Απαιτούμενος χώρος εν χρήσει <sup>2</sup>		
H2	mm	2010
W2	mm	695
D2	mm	752,5

<sup>2</sup> το ύψος, πλάτος και βάθος της συσκευής περιλαμβανομένης της λαβής, συν τον απαραίτητο χώρο για την κυκλοφορία του αέρα ψύξης

Ολικός απαιτούμενος χώρος εν χρήσει <sup>3</sup>		
W3	mm	710,6
D3	mm	1243,5

<sup>3</sup> το ύψος, πλάτος και βάθος της συσκευής περιλαμβανομένης της λαβής, συν τον απαραίτητο χώρο για την κυκλοφορία του αέρα ψύξης, συν τον απαραίτητο χώρο για το άνοιγμα της πόρτας στην ελάχιστη γωνία που επιτρέπει την αφαίρεση του εσωτερικού εξοπλισμού

## ΜΕΡΟΣ - 8. ΤΕΧΝΙΚΑ ΧΑΡΑΚΤΗΡΙΣΤΙΚΑ

Οι τεχνικές πληροφορίες βρίσκονται στην πινακίδα στοιχείων στην εσωτερική πλευρά της συσκευής και στην ενεργειακή ετικέτα.

Ο κώδικας QR στην ενεργειακή ετικέτα που παρέχεται με τη συσκευή αντιπροσωπεύει έναν διαδικτυακό σύνδεσμο προς τις πληροφορίες που σχετίζονται με την απόδοση της συσκευής στη βάση δεδομένων EPREL της ΕΕ.

Φυλάξτε την ενεργειακή ετικέτα για μελλοντική αναφορά, μαζί με το εγχειρίδιο χρήσης και όλα τα άλλα έγγραφα που παρέχονται με τη συσκευή.

Επίσης, μπορείτε να βρείτε τις ίδιες πληροφορίες στη βάση δεδομένων EPREL χρησιμοποιώντας τον σύνδεσμο <https://eprel.ec.europa.eu> και τον αριθμό μοντέλου και αριθμό προϊόντος που θα βρείτε στην πινακίδα στοιχείων της συσκευής.

Δείτε τον σύνδεσμο [www.theenergylabel.eu](http://www.theenergylabel.eu) για λεπτομερείς πληροφορίες σχετικά με την ενεργειακή ετικέτα.

## ΜΕΡΟΣ - 9. ΠΛΗΡΟΦΟΡΙΕΣ ΓΙΑ ΙΝΣΤΙΤΟΥΤΑ ΔΟΚΙΜΩΝ

Η εγκατάσταση και προετοιμασία της συσκευής για οποιαδήποτε πιστοποίηση οικολογικού σχεδιασμού θα πρέπει να συμμορφώνεται με το EN 62552. Οι απαιτήσεις αερισμού, οι διαστάσεις εσοχής και τα ελάχιστα πίσω διάκενα πρέπει να είναι όπως αναφέρονται στο Εγχειρίδιο χρήσης στο ΜΕΡΟΣ 1. Παρακαλούμε επικοινωνήστε με τον κατασκευαστή για οποιοσδήποτε περαιτέρω πληροφορίες, περιλαμβανομένων προγραμμάτων φόρτωσης.

## ΜΕΡΟΣ - 10. ΕΞΥΠΗΡΕΤΗΣΗ ΠΕΛΑΤΩΝ ΚΑΙ ΣΕΡΒΙΣ

Χρησιμοποιείτε πάντα γνήσια ανταλλακτικά.

Όταν επικοινωνείτε με το Εξουσιοδοτημένο μας Κέντρο σέρβις, βεβαιωθείτε ότι έχετε διαθέσιμα τα εξής δεδομένα: Μοντέλο, αριθμό προϊόντος (PNC), αριθμό σειράς.

Μπορείτε να βρείτε τις πληροφορίες αυτές στην πινακίδα στοιχείων.

Αποκτήσετε συμβουλές χρήσης, φυλλάδια, βοηθούς αντιμετώπισης προβλημάτων, πληροφορίες σέρβις και επισκευών:

**WWW.FRANKE.COM**

© Franke Technology and Trademark Ltd, Switzerland

## ΥΠΟΣΤΗΡΙΞΗ

Σε περίπτωση προβλημάτων λειτουργίας, επικοινωνήστε με ένα κέντρο τεχνικής υποστήριξης της Franke.

Ποτέ μην χρησιμοποιείτε τις υπηρεσίες μη εξουσιοδοτημένων τεχνικών.

**Δώστε τα εξής στοιχεία:**

- τύπος σφάλματος
- μοντέλο συσκευής (είδος/κωδικός)
- σειριακός αριθμός (S.N.).

Όταν επικοινωνείτε με το Κέντρο Σέρβις, αναφέρετε τους κωδικούς που αναγράφονται στην πινακίδα αναγνώρισης του προϊόντος σας.





# Зміст

<b>ПЕРЕД ВИКОРИСТАННЯМ МОРОЗИЛЬНОЇ КАМЕРИ</b> .....	<b>82</b>
Загальні попередження .....	82
Старі та несправні холодильники і морозильні камери .....	86
Попередження щодо безпечного використання .....	87
Установка та експлуатація морозильної камери .....	88
Перед використанням морозильної камери .....	89
Інформація щодо технології сухого заморожування «No-Frost» .....	89
<b>ІНФОРМАЦІЯ ЩОДО ВИКОРИСТАННЯ</b> .....	<b>90</b>
Використання холодильника з морозильною камерою .....	90
Режим швидкого заморожування .....	91
Економічний режим .....	91
Режим екранної заставки .....	92
Функція блокування від дітей .....	93
Налаштування температури .....	94
Налаштування температури морозильної камери .....	94
Функція сигналізації відкривання дверей .....	94
Акcesуари .....	96
Виготовлення кубиків льоду .....	96
Піднос для льоду .....	96
<b>РОЗМІЩЕННЯ ПРОДУКТІВ</b> .....	<b>96</b>
<b>ЧИЩЕННЯ ТА ОБСЛУГОВУВАННЯ</b> .....	<b>100</b>
Розморожування .....	100
Заміна LED-освітлення .....	100
<b>ТРАНСПОРТУВАННЯ ТА ПОВТОРНА УСТАНОВКА</b> .....	<b>101</b>
Переустановлення дверей .....	101
<b>ПЕРЕД ЗВЕРНЕННЯМ ДО ЦЕНТРУ ОБСЛУГОВУВАННЯ</b> .....	<b>102</b>
Поради щодо енергозбереження .....	105
<b>КОМПОНЕНТИ ХОЛОДИЛЬНИКА ТА ЙОГО ВІДДІЛЕННЯ</b> .....	<b>106</b>
Розміри .....	107
<b>ТЕХНІЧНІ ДАНІ</b> .....	<b>108</b>
<b>ІНФОРМАЦІЯ ДЛЯ ОРГАНІЗАЦІЙ, ЯКІ ЗДІЙСНЮЮТЬ</b> <b>ВИПРОБУВАННЯ</b> .....	<b>108</b>
<b>ТЕХНІЧНА ПІДТРИМКА Й ОБСЛУГОВУВАННЯ КЛІЄНТІВ</b> .....	<b>108</b>

## **ЧАСТИНА 1. ПЕРЕД ВИКОРИСТАННЯМ МОРОЗИЛЬНОЇ КАМЕРИ**

### **Загальні попередження**

**!** **ПОПЕРЕДЖЕННЯ:** Слідкуйте за тим, щоб у вентиляційних отворах корпусу та внутрішній конструкції не було сторонніх предметів.

**!** **ПОПЕРЕДЖЕННЯ:** Не застосовуйте механічні пристрої та інші засоби для прискорення процесу розморожування окрім тих, які рекомендує виробник.

**!** **ПОПЕРЕДЖЕННЯ:** Не використовуйте електричні прилади у відсіках для зберігання харчових продуктів, окрім рекомендованих виробником пристрою.

**!** **ПОПЕРЕДЖЕННЯ:** Не допускайте пошкодження холодильного контуру.

**!** **ПОПЕРЕДЖЕННЯ:** Щоб уникнути небезпеки через нестійкість пристрою, він має бути встановлений у відповідності з інструкціями.

**!** **ПОПЕРЕДЖЕННЯ:** Розміщуючи прилад, не допускайте заземлення або пошкодження шнуру живлення.

**!** **ПОПЕРЕДЖЕННЯ:** Не розташовуйте багатомісні розетки або переносні джерела живлення з заднього боку приладу.

**⚠** у приладі використовується холодильний агент R600a (це можна дізнатися з інформації на етикетці на холодильнику), необхідно дотримуватися обережності під час транспортування та монтажу, щоб уникнути

пошкодження деталей приладу, що містять холодинний агент. Хоча R600a є екологічно безпечним природним газом, він є вибухонебезпечним, і в разі його витікання через пошкодження деталей холодинного контуру слід не допускати використання відкритого полум'я або джерел тепла поблизу холодинника та провітрити приміщення, в якому розташовано прилад, протягом кількох хвилин.

- Під час перенесення та розташування холодинника необхідно слідкувати за тим, щоб не пошкодити холодинний контур.
- Не зберігайте в цьому пристрої вибухові речовини, такі як аерозольні балони з горючим паливом.
- Цей прилад призначений для використання в домашніх або подібних умовах, як-от;
  - у кухонних куточках магазинів, офісів та інших робочих середовищ
  - домашніх господарствах та клієнтами в готелях, мотелях та інших житлових приміщеннях
  - у місцях ночівлі з сніданком
  - у місцях громадського харчування та аналогічних неторговельних закладах.
- Якщо штепсель холодинника не підходить до розетки, його повинен замінити виробник, його агент з обслуговування або спеціаліст аналогічної кваліфікації, щоб уникнути небезпеки.
- Цей прилад не призначено для використання людьми (включаючи дітей) із обмеженими фізичними, сенсорними або розумовими здібностями, а також

тими, які мають недостатній досвід та знання, окрім тих випадків, коли вони користуються приладом під наглядом або керівництвом особи, яка відповідає за їхню безпеку.

- Слідкуйте за тим, щоб діти не гралися з приладом. До шнура живлення цього холодильника був приєднаний спеціальний штепсель із заземленням. Цей штепсель можна вмикати лише у заземлену розетку, обладнану плавким запобіжником щонайменше на 16 амперів.
- Якщо у вашому будинку немає такої розетки, зверніться до уповноваженого електрика для встановлення такої. Цей прилад можуть використовувати діти старші 8 років та особи зі знизженими фізичними, сенсорними та ментальними можливостями або котрим бракує досвіду та знань, якщо їм забезпечено нагляд та інструкції щодо безпечного користування приладом і якщо вони розуміють можливу небезпеку. Діти не повинні бавитися з приладом. Чищення та обслуговування не повинні робити діти без нагляду.
- Дітям від 3 до 8 років дозволяється завантажувати та розвантажувати холодильник. Не передбачено виконання дітьми будь-яких операцій з очистки або обслуговування приладу, не передбачено використання приладу дітьми у ранньому віці (від 0 до 3 років), діти молодшого віку (від 3 до 8 років) можуть користуватися приладом під постійним наглядом дорослих, діти старшого віку (від 8 до 14 років), а також люди з фізичними вадами можуть безпечно користуватись пристроєм під належним доглядом або після детальних роз'яснень щодо умов користування приладом. Не передбачено

використання приладу людьми з важкими фізичними вадами без постійного нагляду.

- Якщо шнур живлення пошкоджений, то, щоб запобігти враженню електричним струмом, його повинен замінити виробник, його технічний представник або спеціаліст аналогічної кваліфікації.
- Цей прилад не призначено для використання на висоті понад 2000 м над рівнем моря.

### **Щоб уникнути забруднення їжі дотримуйтесь наступних інструкцій:**

- Відкривання дверей упродовж тривалого проміжку часу може призвести до суттєвого підвищення температури у відділеннях приладу.
- Виконуйте регулярну очистку поверхонь, що вступають у контакт з їжею, а також доступних для очищення систем зливу.
- Зберігайте сире м'ясо або рибу у спеціальних контейнерах холодильника, щоб запобігти їх контакту або потрапляння крапель на інші продукти.
- Морозильні камери, позначені двома зірочками призначені для зберігання попередньо заморожених продуктів, зберігання або виготовлення морозива чи кубиків льоду.
- Морозильні камери, позначені однією, двома або трьома зірочками не призначені для заморожування свіжих продуктів.
- У разі, якщо холодильник лишається пустим на протязі тривалого часу, розморозьте, помийте та висушіть прилад і лишіть двері відчиненими, щоб запобігти утворенню плісняви всередині приладу.

## Старі та несправні холодильники і морозильні камери

- Якщо у вашому старому холодильнику або морозильній камері є замок, зламайте або зніміть його перед утилізацією для того, щоб запобігти замиканню дітей всередині холодильника і отриманню травм.
- Старі моделі холодильників і морозильних камер містять ізолюючі матеріали, а також холодоагенти, до складу яких входять хлорфторвуглеці. Тому намагайтеся не нанести шкоду навколишньому середовищу, коли викидаєте старі холодильники.

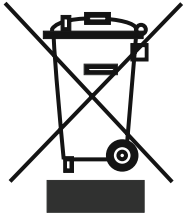

Зверніться до муніципальної влади стосовно виконання Директиви ЄС про відходи електричного та електронного устаткування, з метою повторного використання, переробки та відновлення.

### Примітки:

- Будь ласка, уважно прочитайте даний посібник з експлуатації перед установленням та використанням холодильника. Ми не несемо відповідальності за шкоду, яка була завдана внаслідок неправильного використання приладу.
- Дотримуйтесь усіх інструкцій стосовно вашого приладу та інструкцій, які містяться в посібнику з експлуатації. Зберігайте цей посібник у безпечному місці, щоб вирішувати проблеми, які можуть виникнути в майбутньому.
- Цей прилад призначений для використання в приміщеннях, його можна використовувати тільки в домашніх умовах та для зазначених цілей. Він не підходить для комерційного або загального користування. Таке використання може призвести до скасування гарантії приладу, і наша компанія не буде нести відповідальність за можливі збитки.
- Даний прилад призначений для використання у приміщенні та підходить тільки для охолодження/зберігання продуктів. Він не підходить для комерційного чи загального користування та/або для зберігання будь-яких речовин, окрім продуктів харчування. В іншому випадку наша компанія не несе відповідальності за можливі збитки.

## Попередження щодо безпечного використання

- Не використовуйте трійники або подовжувачі.
- Не підключайте пошкоджені, розірвані або старі шнури.
- Не тягніть, не перекручуйте та не згинайте шнур.
- Не користуйтеся перехідниками.

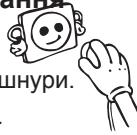

- Цей прилад зроблений для використання дорослими. Ні в якому разі не дозволяйте дітям повисати на дверцятах.
- Для запобігання ураження електричним струмом не вставляйте штепсель до розетки та не виймайте його мокрими руками!
- Не кладіть скляні пляшки або банки з напоями у морозильну камеру. Пляшки або банки можуть луснути.
- Для вашої безпеки не розміщуйте вибухові або займисті матеріали у морозильній камері.
- Коли дістаєте лід з морозильної камери, не торкайтеся до нього — лід може спричинити обмороження та/або порізи шкіри.



- Не торкайтеся заморожених продуктів вологими руками! Не вживайте в їжу морозиво та кубики льоду, щойно вийняті з морозильної камери!
- Після розморожування не заморожуйте продукти повторно. Це може стати причиною проблем зі здоров'ям, наприклад, харчового отруєння.



- Після розморожування не заморожуйте продукти повторно. Це може стати причиною проблем зі здоров'ям, наприклад, харчового отруєння.
- Закріпіть аксесуари в морозильній камері під час її транспортування, щоб запобігти їх пошкодженню.

- Коли дверцята морозильної камери зачинені, утримуйте їх щонайменше 1 хвилину, щоб відчинити їх ще раз.

- Ця програма є необов'язковою для легшого відкривання дверцят. З її допомогою навколо цієї зони утворюється невелика кількість конденсату, тож ви можете з легкістю їх відчинити.



## Установка та експлуатація морозильної камери

Перед використанням морозильної камери слід звернути увагу на викладену нижче інформацію:

- Робоча напруга морозильної камери становить 220–240 В, 50 Гц.
- Електричний шнур морозильної камери має вилку із контактом заземлення. Ця вилка повинна використовуватися із заземленою розеткою на 16 ампер. Якщо у вас немає розетки, яка б відповідала цим вимогам, зверніться до кваліфікованого електрика і встановіть таку розетку.
- Наша компанія не несе відповідальності за шкоду, яка може бути заподіяна внаслідок установлення холодильника без заземлення.
- Помістіть морозильну камеру у відповідному місці, де на неї не будуть падати прямі сонячні промені.
- Холодильник повинен знаходитися на відстані мінімум 50 см від джерел тепла, таких, як газові печі, плити та радіатори й на відстані мінімум 5 см від електричних печей.
- Морозильну камеру не слід використовувати на відкритому повітрі і залишати під дощем.
- Якщо морозильна камера розташована поруч із камерою глибокого заморожування, між ними необхідно залишити відстань мінімум 2 см для запобігання конденсації вологи на зовнішній поверхні.
- Не кладіть нічого на морозильну камеру і розташуйте морозильну камеру у місці, де зверху був би забезпечений вільний простір мінімум 15 см.
- Слід відрегулювати висоту передніх ніжок, щоб забезпечити стійку та надійну роботу холодильника. Це можна зробити, повертаючи регульовані опори за годинниковою стрілкою (або проти годинникової стрілки). Рекомендуємо зробити це перед розміщенням продуктів у морозильнику.
- Перед початком використання морозильної камери протріть всі її частини теплою водою з додаванням чайної ложки соди, потім сполосніть чистою водою і витріть насухо. Після очищення встановіть всі частини на місце.
- Встановіть на місце пластикову направляючу з поворотом на 90°, щоб запобігти контакту стіни з конденсатором (чорна деталь з лопатями ззаду).
- Морозильна камера повинна бути встановлена таким чином, щоб відстань від стіни не перевищувала 75 мм.

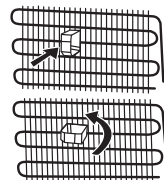



## Перед використанням морозильної камери

- Під час першого підключення або після транспортування дайте морозильній камері постояти без підключення протягом 3 годин у вертикальному положенні, потім вставте штепсель у розетку. В іншому випадку ви можете пошкодити компресор.
- При першому підключенні морозильної камери може відчуватися запах. Цей запах пропаде після того, як морозильна камера почне охолодження.



## Інформація щодо технології сухого заморожування «No-Frost»

Морозильні камери No-frost відрізняються від інших статичних морозильних камер за принципом роботи.

У звичайних морозильних камерах вологість, що надходить у морозильну камеру під-час відкриття дверей, а також волога, що міститься у продуктах харчування, призводить до намерзання інію в морозильній камері. Для видалення інію та льоду з морозильного відділення потрібно періодично вимикати морозильну камеру, виймати з нього продукти, які потрібно зберігати при постійній температурі, поміщати їх в охолоджуваний контейнер та видаляти лід, що утворився у морозильному відділенні.

Ситуація у морозильних камерах No-Frost зовсім інша. Сухе і холодне повітря нагнітається вентилятором у морозильне відділення однорідно і рівномірно з кількох точок. Холодне повітря рівномірно розподіляється між полицями і забезпечує однакове і рівномірне охолодження продуктів, запобігаючи виникненню вологості та замерзання.

Таким чином, морозильні камери No-Frost, окрім великого об'єму та сучасного дизайну, відрізняються простотою користування.

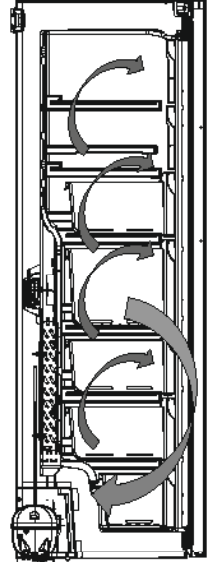

## ЧАСТИНА 2. ІНФОРМАЦІЯ ЩОДО ВИКОРИСТАННЯ

### 1.1 Дисплей і панель керування

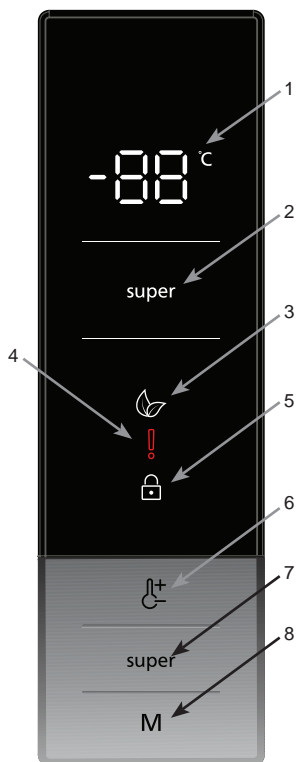

#### Використання панелі керування

1. Показаний екран налаштування параметрів морозильної камери.
2. Індикатор режиму швидкого заморожування.
3. Значок економічного режиму.
4. Значок аварійного сигналу.
5. Значок блокування від дітей.
6. Дає змогу змінювати значення налаштування морозильної камери. Для морозильної камери можна встановити температуру -16, -18, -20, -22 та -24 °C.
7. Вмикає режим швидкого заморожування.
8. Панель дозволяє, за необхідності, вмикати той чи інший режим (економічний, режим екранної заставки тощо).

#### Використання холодильника з морозильною камерою

##### Освітлення (якщо передбачене)

Під час першого підключення приладу до мережі живлення, внутрішнє освітлення може вмикатися із затримкою на 1 хвилину через тестування.

## Режим швидкого заморожування

### Призначення

- Для заморожування великої кількості продуктів, що перевищує об'єм полиці для швидкого заморожування.
- Для заморожування готових продуктів.
- Для швидкого заморожування свіжих продуктів з метою збереження свіжості.

### Як ним користуватися?

- Натисніть кнопку режиму швидкого заморожування.
- Якщо протягом 1 секунди не натиснута жодна кнопка, активує значок режиму швидкого заморожування. Пролунає подвійний звуковий сигнал і режим буде встановлений.
- Якщо вибрано цей режим, значення температури, яке було встановлено раніше, відобразатиметься на індикаторі температури морозильної камери.

### В цьому режимі:

- Не можна вибрати економічний режим.
- Можна знову натиснути кнопку налаштування температури морозильної камери або натиснути кнопку суперзаморожування, щоб вимкнути режим швидкого заморожування.

 Максимальну кількість свіжих продуктів (у кг), придатну для заморожування протягом 24 годин, вказано на табличці пристрою.

 Для оптимальної ефективності морозильної камери встановіть ефективний режим швидкого заморожування за 24 години до розміщення свіжих продуктів.

 Режим швидкого заморожування буде автоматично скасовано за 54 години, залежно від температури навколишнього середовища.

### Економічний режим

### Призначення

Економія електроенергії. Встановлення Економічного режиму під час неактивного використання (відкривання дверей) або відсутності вдома (наприклад, у період відпустки) забезпечить оптимальну температуру і економію електроенергії.

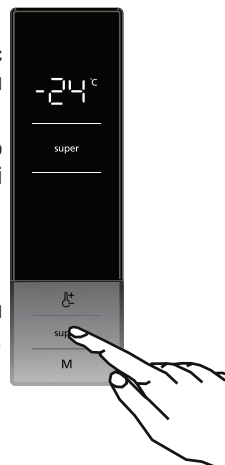

## Як ним користуватися?

- Натисніть і утримуйте кнопку вибору режиму, доки не з'явиться значок економічного режиму.
- Якщо протягом однієї секунди не буде натиснута жодна кнопка, режим буде встановлено. Значок економічного режиму блимне 3 рази. При встановленні режиму буде поданий подвійний звуковий сигнал.
- У сегменті показань температури морозильної камери відображатиметься літера «Е».
- Значок режиму економії та літера «Е» світлитимуться, доки використовується цей режим.

## В цьому режимі:

- Режим економічного охолодження можна відмінити аналогічно тому, як він був вибраний.
- Можна обрати режим швидкого заморожування. У цьому випадку економічний режим буде автоматично вимкнено, і замість нього буде ввімкнено вибраний режим.



## Режим екранної заставки

### Призначення

Цей режим дає змогу заощадити електроенергію шляхом вимкнення будь-якого підсвічування панелі керування в неактивному стані.

### Як користуватися

- Цей режим буде активований при натисканні та утримванні кнопки вибору режиму протягом 5 секунд.
- Якщо після активації цього режиму впродовж 5 секунд не натискається жодна кнопка, підсвічування панелі управління вимкнеться.
- Якщо натиснути будь-яку кнопку, коли підсвічування панелі управління вимкнене, на табло відобразяться поточні налаштування, які можна за бажанням змінити. Якщо впродовж 5 секунд не вимкнути режим екранної заставки та не натискати жодної кнопки, підсвічування панелі управління знову вимкнеться.
- Щоб скасувати режим екранної заставки, натисніть та утримуйте протягом 5 секунд кнопку вибору режимів.
- Якщо активовано режим екранної заставки, можна також увімкнути режим блокування від дітей.
- Якщо після активації блокування від дітей впродовж 5 секунд не натиснута жодна кнопка, підсвічування панелі управління вимкнеться. Після натискання будь-якої кнопки ви можете побачити останній стан налаштувань або режимів. Поки працює підсвічування панелі управління, ви можете скасувати блокування від дітей, як описано в керівництві для цього режиму.



## Функція блокування від дітей

### Призначення

Функцію блокування від дітей можна увімкнути з метою уникнення будь-якого випадкового або ненавмисного внесення змін у налаштування приладу.

### Вмикання функції блокування від дітей

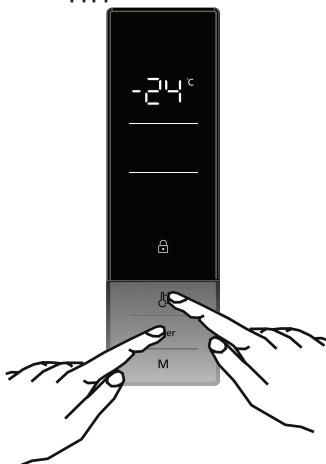

Натисніть одночасно кнопки режимів швидкого заморожування та налаштування температури морозильної камери та утримуйте їх протягом 5 секунд.

### Відключення функції блокування від дітей

Натисніть одночасно кнопки режимів швидкого заморожування та налаштування температури морозильної камери та утримуйте їх протягом 5 секунд.

 Функція блокування від дітей також вимикається під час перебоїв у живленні або якщо морозильна камера вимкнена з розетки.

## Налаштування температури

### Налаштування температури морозильної камери

Початкове значення температури на індикаторі налаштування морозильної камери становить  $-18^{\circ}\text{C}$ .

- Натисніть один раз кнопку налаштування температури морозильної камери.
- При першому натисканні на цю кнопку на екрані блиматиме останнє встановлене значення.
- При наступному натисканні на цю кнопку встановлюється нижча температура ( $-16^{\circ}\text{C}$ ,  $-18^{\circ}\text{C}$ ,  $-20^{\circ}\text{C}$ ,  $-22^{\circ}\text{C}$  і  $-24^{\circ}\text{C}$ ).
- Якщо натискати кнопку і далі, знову буде встановлене значення  $-16^{\circ}\text{C}$ .
- Значення температури, вибране до активації режиму швидкого заморожування або економічного режиму, буде відновлено після вимикання або відміни відповідного режиму. Прилад продовжить працювати з цим значенням температури.

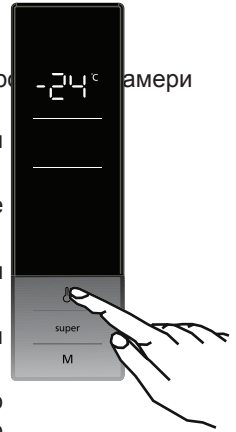

### Рекомендовані значення температури для морозильної камери

Коли регулюється	Внутрішня температура
Для мінімальної холодопродуктивності:	$-16^{\circ}\text{C}$
При нормальному використанні:	$-18^{\circ}\text{C}$ , $-20^{\circ}\text{C}$
Для максимальної холодопродуктивності	$-22^{\circ}\text{C}$ , $-24^{\circ}\text{C}$

### Функція сигналізації відкриття дверей

Якщо дверцята морозильної камери відкриті більше 2 хвилин, прилад подасть два звукових сигнали.

## Попередження щодо регулювання температури

- Цей прилад розроблено для застосування за умов температури навколишнього повітря між 10 °C і 43 °C.
- У разі збою електроживлення налаштування температури не буде скасовано.
- Не переходьте до іншого налаштування, не завершивши попереднє.
- Регулювання температури слід робити з урахуванням частоти відкривання дверей, кількості продуктів у морозильнику та температури навколишнього середовища у місці його розташування.
- Для досягнення повного охолодження, після вмикання морозильна камера має безперервно працювати до 24 годин, залежно від температури навколишнього середовища.
- У цей період не слід часто відкривати двері морозильної камери та класти до неї забагато продуктів.
- Щоб запобігти пошкодженню компресора, у морозильній камері передбачено функцію 5-хвилинної затримки, коли її вимикають з розетки і знову вмикають, або у разі збою електроживлення. Ваша морозильна камера почне нормально працювати через 5 хвилин.
- Морозильна камера призначена для функціонування в інтервалах температур навколишнього середовища, зазначених в технічних умовах, відповідно до класу кліматичних умов, вказаного на інформаційній етикетці. Ми не рекомендуємо використовувати холодильник в температурному режимі, параметри якого виходять за рамки зазначених у технічних характеристиках.

### Клас кліматичних умов та значення:

**T (тропічний):** Цей побутовий холодильний пристрій призначено для використання за температури навколишнього повітря від 16 до 43 °C.

**ST (субтропічний):** Цей побутовий холодильний пристрій призначено для використання за температури навколишнього повітря від 16 до 38 °C.

**N (помірний):** Цей побутовий холодильний пристрій призначено для використання за температури навколишнього повітря від 16 до 32 °C.

**SN (помірний розширений):** Цей побутовий холодильний пристрій призначено для використання за температури навколишнього повітря від 10 до 32 °C.

### Інструкції щодо встановлення додаються.

Цей пристрій призначений для роботи в складних кліматичних умовах (до 43 градусів C або 110 градусів F) та оснащений технологією "Freezer Shield", яка гарантує, що заморожені продукти в морозильній камері не розморозяться, навіть якщо температура навколишнього середовища падає аж до -15°C. Таким чином, ви зможете встановити пристрій у неопалюваній кімнаті, не турбуючись про заморожені продукти в розмороженому морозильнику. При поверненні навколишньої температури до норми можна продовжувати використання пристрою у звичному режимі.

## Акcesуари

### Виготовлення кубиків льоду

#### (Ice matic — за наявності)

- Вийміть лоток для виготовлення кубиків льоду.
- Налийте в нього воду до позначки.
- Поставте лоток для виготовлення кубиків льоду на місце.
- Коли утворюються кубики льоду, покрутіть важіль, щоб висипати їх в лоток для льоду.

**Не заливайте воду у лоток для льоду. Це може призвести до його пошкодження.**

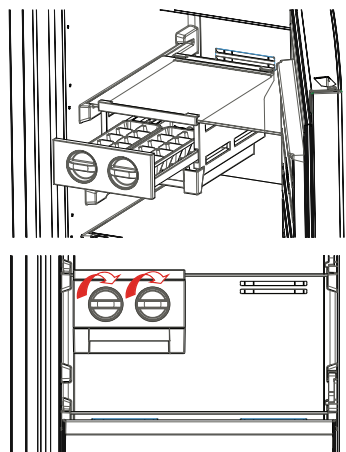

### Піднос для льоду

- Наповніть водою лоток для льоду и покладіть його у морозильне відділення Утримувач для пляшки
- Після того як вода повністю замерзне, ви можете зігнути лоток, як показано нижче на малюнку, щоб отримати кубик льоду.

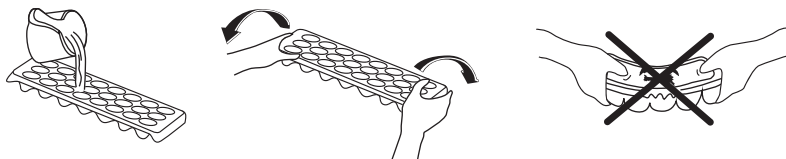

Графічний та текстовий зміст розділу додаткового приладдя може змінюватися залежно від моделі холодильника.

## ЧАСТИНА 3. РОЗМІЩЕННЯ ПРОДУКТІВ

- Морозильне відділення використовується для заморожування свіжих продуктів і зберігання заморожених продуктів протягом часу, вказаного на упаковці, а також для виготовлення кубиків льоду.
- Не кладіть свіжі або теплі продукти поруч із замороженими, оскільки це може призвести до танення заморожених продуктів.
- Заморожуючи свіжі продукти (наприклад, м'ясо, рибу, м'ясний фарш), розділяйте їх на порції, які використовуватимете за один раз.
- Зберігання заморожених продуктів: слід завжди дотримуватися інструкцій, вказаних на упаковках заморожених продуктів. Якщо будь-яка інформація відсутня, продукти слід зберігати не довше 3 місяців з дати придбання.
- Максимальне завантаження: якщо необхідно зберігати велику кількість продуктів та використати місткість нетто морозильної камери, можна витягнути висувні ящики, але залишити відкидні кришки. Завдяки цьому можна зберігати продукти великих



розмірів безпосередньо на полицях

- Купуючи заморожені продукти, впевніться в тому, що вони заморожені за належних температур, а також що упаковка є цілою.
- Заморожені продукти слід транспортувати у відповідних контейнерах для збереження якості їжі і класти на полиці для заморожування якомога швидше.
- Якщо упаковка заморожених продуктів має ознаки вологи або неприродного набрякання всередині, можливо, вона зберігалася за неналежної температури, а її вміст зіпсувався.
- Час зберігання заморожених продуктів залежить від температури в приміщенні, регулювання термостата, частоти відчинення дверцят, типу продуктів і проміжку часу, потрібного для транспортування продуктів від магазину до вашого дому. Завжди дотримуйтеся інструкцій на упаковці та ніколи не перевищуйте вказаний час зберігання.
- Якщо необхідно експлуатувати морозильну камеру з максимальною холодопродуктивністю:
- При заморожуванні свіжих продуктів: максимальну кількість свіжих продуктів (у кг), придатну для заморожування протягом 24 годин, вказано на табличці холодильника. (Холодильник може заморозити 25 кг продуктів при навколишній температурі 25 °C)
- Для оптимальної ефективності роботи приладу з метою досягнення максимального рівня потужності із заморожування встановіть регулятор морозильної камери в положення швидкого заморожування (SF) за 24 години до розміщення свіжих продуктів у морозильній камері.
- Після розміщення свіжих продуктів у морозильній камері максимальний рівень потужності заморожування досягається за 24 години. Режим швидкого заморожування буде автоматично вимкнений через 2–3 дні для економії енергії.
- Якщо у морозильній камері потрібно заморозити невелику кількість продуктів (біля 3 кг):
- Розмістіть продукти так, щоб вони не торкалися вже заморожених продуктів і увімкніть режим швидкого заморожування. Ви можете розмістити продукт поруч з іншими замороженими продуктами після того, як заморозите його (прибл. через 24 години).
- Після розморожування продуктів не заморожуйте їх повторно. Це може стати причиною проблем зі здоров'ям, наприклад, харчового отруєння.
- Перш ніж розмістити продукти харчування в морозильній камері зачекайте, доки вони повністю охолонуть.
- Купуючи заморожені продукти, впевніться в тому, що вони заморожені за належних температур, а також що упаковка є цілою.

	Макс. час зберігання (місяці)	Час відтавання при кімнатній температурі (години)	Час відтавання у печі (хвилини)
Хліб	4 - 6	2 - 3	4-5 (220-225 °С)
Печиво	3-6	1 - 1,5	5-8 (190-200 °С)
Мучні вироби	1-3	2 - 3	5-10 (200-225 °С)
Пиріг	1-1,5	3-4	5-8 (190-200 °С)
Тісто філо	2-3	1-1,5	5-8 (190-200 °С)
Піцца	2 - 3	2-4	15-20 (200 °С)

М'ясо та риба	Підготовка	Макс. час зберігання (місяць)
Стейк	Загорнення у плівку	6-8
Ягнятина	Загорнення у плівку	6-8
Телятина для печені	Загорнення у плівку	6-8
Телятина, поріzana на кубики	Маленькими порціями	6-8
Ягнятина, поріzana на кубики	Порціями	4–8
Рублене м'ясо	В упаковках без використання спецій	1-3
Субпродукти (порціями)	Порціями	1-3
Болонська ковбаса/саламі	Необхідно помістити в упаковку, навіть якщо має обгортку	
Курятина й індичка	Загорнення у плівку	4-6
Гуска та качка	Загорнення у плівку	4-6
Оленина, крольчатина та м'ясо дикого кабана	Порціями по 2,5 кг і у вигляді філе	6-8
Прісноводна риба (лосось, короп, судак, сом)	Після очищення риби від нутрощів і луски вимийте її і висушіть. За необхідності видаліть голову і хвіст.	2
Пісна риба (окунь, палтус, камбала)		4
Жирна риба (тунець, скумбрія, луфарь, анчоуси)		2-4
Молюски і ракоподібні	Очищені і в пакетах	4-6
Ікра	В упаковці, алюмінієвому або пластиковому контейнері	2 - 3
Равлики	У солоній воді, алюмінієвому або пластиковому контейнері	3

**Примітка:** Після розморожування заморожене м'ясо потрібно готувати так само, як і свіже. Якщо його не приготувати після розморожування, не слід його повторно заморозувати.

<b>Овочі і фрукти</b>	<b>Підготовка</b>	<b>Макс. час зберігання (місяці)</b>
<b>Стручкова квасоля та боби</b>	Вимийте та наріжте на маленькі шматочки, прокип'ятіть	10-13
<b>Квасоля</b>	Почистіть, промийте, прокип'ятіть	12
<b>Капуста</b>	Почистіть, прокип'ятіть	6-8
<b>Морква</b>	Почистіть, поріжте шматочками, прокип'ятіть	12
<b>Перець</b>	Виріжте стеблину, розріжте на дві частини, видаліть серцевину, прокип'ятіть	8 - 10
<b>Шпинат</b>	Промийте, прокип'ятіть	6-9
<b>Цвітна капуста</b>	Видаліть листя, наріжте на шматки та на деякий залиште у воді з лимонним соком	10-12
<b>Баклажани</b>	Вимийте та наріжте кубиками по 2 см	10-12
<b>Кукурудза</b>	Очистіть і запакуйте качанами або у вигляді зерен	12
<b>Яблука та груші</b>	Почистіть і поріжте скибками	8 - 10
<b>Абрикоси та персики</b>	Розріжте на дві частини та видаліть кісточку	4-6
<b>Полуниця і ожина</b>	Видаліть хвостики та вимийте	8-12
<b>Приготовлені фрукти</b>	Додавання 10% цукру до контейнера	12
<b>Слива, вишня, журавлина</b>	Видаліть гілочки та вимийте	8-12

<b>Молочні продукти</b>	<b>Підготовка</b>	<b>Макс. час зберігання (місяці)</b>	<b>Умови зберігання</b>
Пакетоване (гомогенізоване) молоко	У власній упаковці	2 - 3	Незбиране молоко - у власній упаковці
Сир, за виключенням бринзи	Скибками	6-8	Оригінальну упаковку можна використовувати протягом нетривалого проміжку часу. Для більш тривалого зберігання потрібно використовувати фольгу.
Масло, маргарин	У власній упаковці	6	

## ЧАСТИНА 4. ЧИЩЕННЯ ТА ОБСЛУГОВУВАННЯ

- Перед чисткою від'єднайте прилад від електромережі.

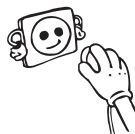

- Не мийте холодильник під проточною водою.



- Морозильну камеру слід періодично промивати розчином харчової соди з теплою водою.

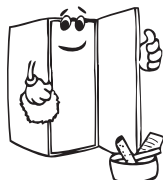
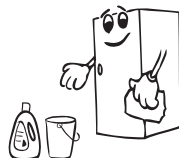

- Аксесуари мийте окремо водою з милом. Не мийте їх у посудомийній машині.



- Не користуйтеся абразивними речовинами, миючими засобами або милом. Після промивання сполосніть чистою водою і ретельно просушіть. Після закінчення чищення вставте штепсель до розетки електромережі сухими руками.

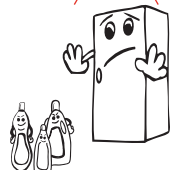

- Треба очищати конденсатор (на зворотному боці пристрою) за допомогою щітки раз на рік для забезпечення економії енергії та з метою підвищення продуктивності.

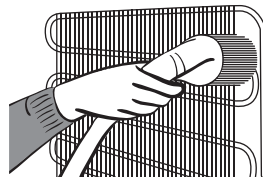

**ПРИЛАД ПОВИНЕН БУТИ ВІДКЛЮЧЕНИЙ ВІД ЕЛЕКТРОМЕРЕЖІ.**

### Розморожування

Морозильна камера розморожується автоматично. Вода, що утворюється у процесі розморожування, стікає по водозбірній канавці у випарувальний контейнер, де самостійно випаровується.

### Заміна LED-освітлення

Якщо холодильник оснащено LED-освітленням, зверніться до служби підтримки, оскільки така заміна може проводитися лише авторизованими робітниками.



- Оригінальна упаковка та пінополістирол можуть зберігатися для повторного транспортування (опціонально).
- При транспортуванні прилад слід закрити товстим пакетом та зв'язати широкою стрічкою або міцною мотузкою. При транспортуванні слід дотримуватися правил транспортування, зазначених на упаковці.
- Перед транспортуванням або перед зміною місця розташування приладу всі рухомі частини (наприклад, полиці, аксесуари, скрині для овочів і т.п.) потрібно зняти або зафіксувати стрічками, щоб уникнути трясіння.

*Транспортувати холодильник треба у вертикальному положенні.*

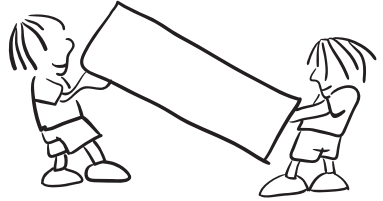

### **Переустановлення дверей**

- Якщо ручки дверцят морозильної камери встановлені на передній поверхні дверцят, то зміна напрямку відкривання дверцят морозильної камери неможлива.
- Напрямок відкриття дверей можна змінити на моделях без ручок.
- Якщо напрямок відкривання дверцят морозильної камери треба змінити, для цього необхідно звернутися до найближчої авторизованої сервісної служби.

## **ЧАСТИНА 6. ПЕРЕД ЗВЕРНЕННЯМ ДО ЦЕНТРУ ОБСЛУГОВУВАННЯ**

### **Якщо морозильна камера не працює**

- Чи є збої в постачанні енергії?
- Чи правильно вставлений штепсель у розетку?
- Чи не перегорів запобіжник розетки, в яку вставлений штепсель, або головний запобіжник?
- Чи справна розетка? Перевірте це, вставивши штепсель морозильної камери у розетку, яка точно справна.

<b>ТИП ПОМИЛКИ</b>	<b>ЗНАЧЕННЯ</b>	<b>ПРИЧИНА</b>	<b>ЯК УСУНУТИ</b>
<b>E01</b>	Датчик попередження		Якнайшвидше зверніться у службу helpdesk.
<b>E02</b>	Датчик попередження		Якнайшвидше зверніться у службу helpdesk.
<b>E03</b>	Датчик попередження		Якнайшвидше зверніться у службу helpdesk.
<b>E06</b>	Датчик попередження		Якнайшвидше зверніться у службу helpdesk.
<b>E07</b>	Датчик попередження		Якнайшвидше зверніться у службу helpdesk.
<b>E08</b>	Попередження про низьку напругу	Електричне живлення пристрою опустилося нижче 170 Вт.	- Це не збій пристрою, ця помилка допомагає запобігти пошкодженню компресора. - Необхідно збільшити напругу до потрібного рівня. Якщо попередження не зникає, Якнайшвидше зверніться у службу helpdesk.

ТИП ПОМИЛКИ	ЗНАЧЕННЯ	ПРИЧИНА	ЯК УСУНУТИ
E09	У морозильному відділенні не достатньо холодно	Зазвичай трапляється після довготривалої відсутності електричного живлення.	<ol style="list-style-type: none"> <li>1. Встановіть більш низьку температуру в морозильній камері або увімкніть режим швидкого заморожування. Завдяки цьому після досягнення потрібної температури код помилки зникне. Закрийте дверцята, щоб зменшити час, необхідний для досягнення потрібної температури.</li> <li>2. Вийміть усі продукти, які розморозилися під час цієї помилки. Їх необхідно спожити протягом короткого періоду часу.</li> <li>3. Не кладіть у морозильну камеру свіжі продукти, доки не буде досягнуто правильної температури і не буде усунена помилка.</li> </ol> <p>Якщо попередження не зникає, Якнайшвидше зверніться у службу helpdesk.</p>

**Причиною підвищення температури може бути наступне:**

- часте відкриття дверцят впродовж тривалого часу;
- завантаження великої кількості не охолоджених продуктів;
- висока температура навколишнього середовища;
- помилка у функціонуванні приладу.

**Якщо морозильна камера працює занадто шумно**

**Нормальний шум**

**Звук потріскування (потріскування льоду):**

- Під час автоматичного розморожування.
- Коли прилад охолоджується або нагрівається (через розширення матеріалу).

**Коротке потріскування:** Виникає, коли термостат вмикає/вимикає компресор.

**Шум компресора (Нормальний шум двигуна):**Цей шум означає, що компресор працює нормально. При включенні компресор може спричинити більший шум на короткий час.

**Звук буркотіння або плескоти:** Цей звук викликається потоком холодоагенту по трубах системи.

**Звук потоку води:** Нормальний звук потоку води, яка тече від контейнера випаровування під час розморожування. Цей звук можна почути під час розморожування.

**Шум потоку повітря:** Нормальний шум роботи вентилятора. Цей шум можна почути у холодильнику із системою «No-Frost» під час нормальної експлуатації системи внаслідок циркуляції повітря.

### **Краї морозильної камери, до яких торкаються дверні петлі, теплі**

Поверхні, до яких торкаються петлі, можуть нагріватися при роботі компресора, особливо влітку (при жаркій погоді), і це нормально.

### **Якщо всередині морозильної камери накопичується вода**

- Чи правильно запаковані продукти? Чи були висушені контейнери перед розміщенням у морозильній камері?
- Чи часто відчиняються дверцята морозильної камери? При відкриванні дверей волога з приміщення потрапляє до морозильної камери. Волога накопичується швидше, якщо ви часто відкриваєте двері, особлива якщо у кімнаті висока вологість.
- Накопичення крапель води на задній стінці після автоматичного розморожування не є несправністю (у статичних моделях).

### **Якщо двері не закриваються і не відкриваються належним чином**

- Чи не заважають упаковки з продуктами закривати двері?
- Чи правильно розміщені відділення, полиці та ящики дверей?
- Чи не поламані або не відірвані дверні петлі?
- Морозильна камера стоїть на рівній поверхні?

### **Важливі зауваження:**

- Функція захисту компресора активується після раптових коливань напруги або після відключення приладу. Ця функція потрібна для стабілізування газу в системі охолодження. Морозильна камера почне працювати через 5 хвилин, тому немає підстав для хвилювання.
- Якщо ви не плануєте використовувати морозильну камеру протягом тривалого часу (наприклад, в період літнього відпочинку), відключіть її. Треба очистити морозильну камеру відповідно до інструкцій, наведених у Главі 4, та залишити дверцята відкритими, щоб запобігти появі вологості та запаху.
- Якщо проблема не усувається після того як ви виконали всі наведені вище інструкції, зверніться до найближчого спеціалізованого сервісного центру.
- Вказаний та оголошений Департаментом промисловості термін служби вашого приладу становить 10 років (період служби деталей, які необхідні для нормального функціонування приладу).



## Поради щодо енергозбереження

1. Встановіть прилад у прохолодному, добре вентиляваному приміщенні, куди не потрапляють прямі сонячні промені, далеко від джерел тепла (батареї опалення, печей тощо). В іншому випадку необхідно використовувати ізоляційну панель.
2. Дайте приготованим стравам та напоям охолонути за межами холодильника.
3. У разі розміщення в холодильнику напоїв та рідких страв їх необхідно накривати. В іншому випадку збільшиться вологість усередині холодильника. Дотримання даної поради веде до збільшення терміну його експлуатації. Також, накривання напоїв та рідких страв допоможе зберегти їх запах та смак.
4. Під час розміщення продуктів і напоїв намагайтеся якомога швидше закрити дверцята холодильника.
5. Тримайте закритими кришки будь-яких камер холодильника, що відрізняються за температурою (контейнер для овочів і фруктів, охолоджувач тощо).
6. Прокладка дверцят повинна залишатися чистою та м'якою. У разі зносу замініть прокладку дверцят.

## ЧАСТИНА 7.

# КОМПОНЕНТИ ХОЛОДИЛЬНИКА ТА ЙОГО ВІДДІЛЕННЯ

Цей побутовий прилад не призначено для використання як вбудованої побутової техніки.

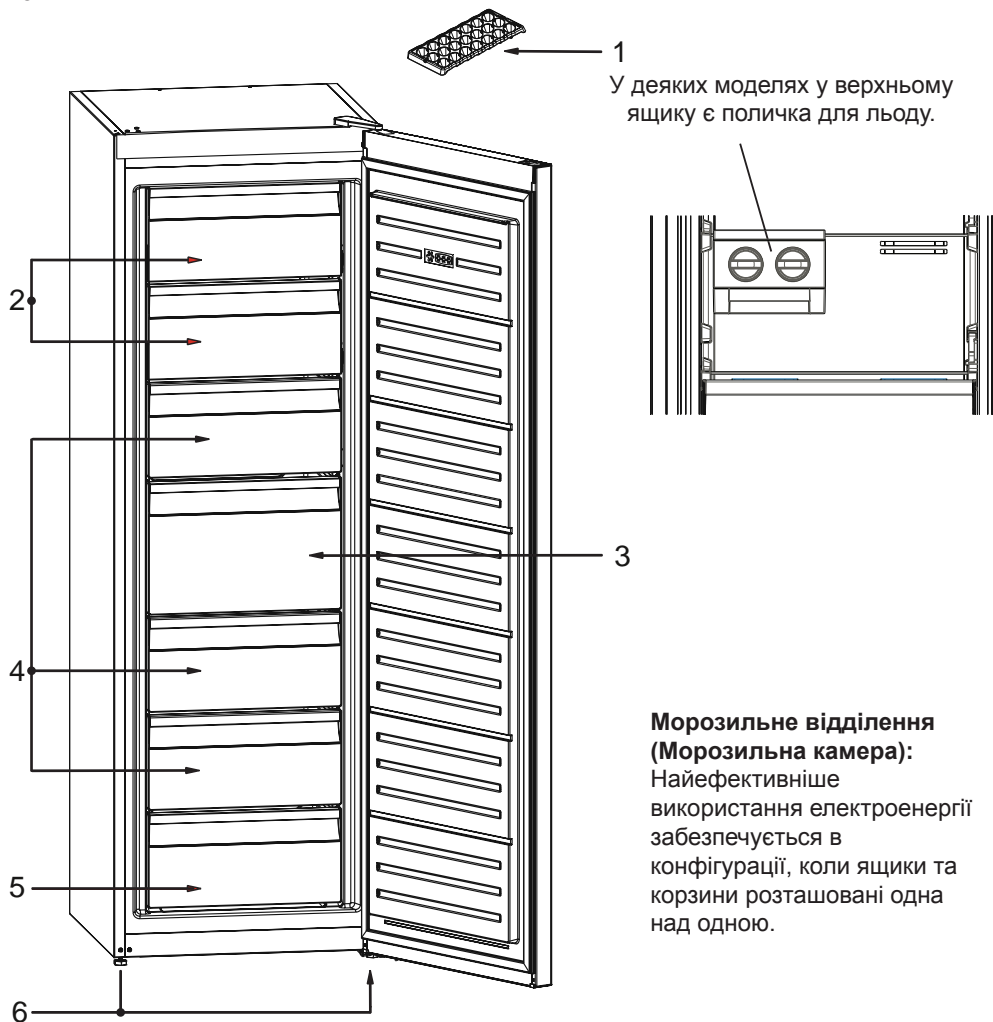

Метою цього документу є виключно надання інформації щодо компонентів пристрою.

Компоненти можуть різнитися залежно від моделі виробу.

1. Лоток для льоду (у деяких моделях)
2. Мала заслінка морозильної камери
3. Великий ящик морозильної камери
4. Ящики морозильної камери
5. Нижній ящик морозильної камери
6. Ніжки, що регулюються

## Розміри

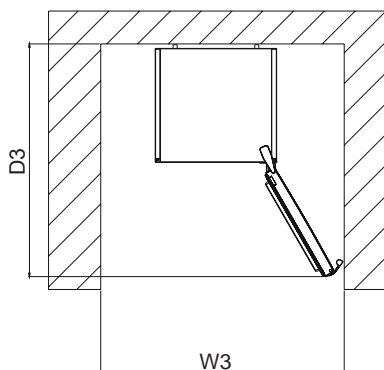
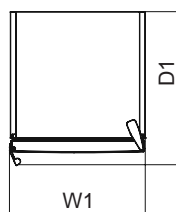
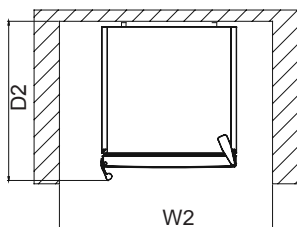
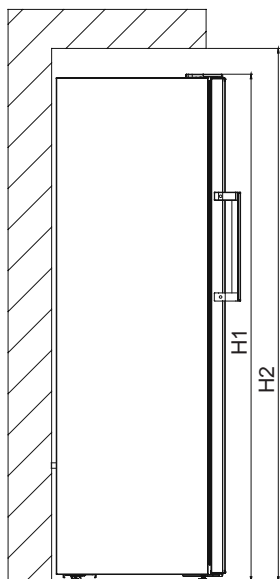

Загальні габарити <sup>1</sup>		
H1	мм	1860
W1	мм	595
D1	мм	650

<sup>1</sup> Розміри побутового приладу за висотою, шириною та глибиною вказано без урахування ручки й опор.

Простір, потрібний під час використання <sup>2</sup>		
H2	мм	2010
W2	мм	695
D2	мм	752,5

<sup>2</sup> Висота, ширина та глибина побутового приладу передбачають ручку, а також простір, потрібний для циркулювання охолоджувального повітря

Спільний простір, потрібний для використання <sup>3</sup>		
W3	мм	710,6
D3	мм	1243,5

<sup>3</sup> Висота, ширина та глибина побутового приладу передбачають ручку, а також простір, потрібний для циркулювання охолоджувального повітря, плюс простір, потрібний для відкриття дверцят на мінімальний кут, що дає змогу вийняти все внутрішнє обладнання

## ЧАСТИНА 8. ТЕХНІЧНІ ДАНІ

Технічну інформацію наведено на таблиці, розташованій із внутрішнього боку приладу, а також на таблиці з даними мережі живлення.

QR-код, указаний на таблиці з даними мережі живлення для цього побутового приладу, містить покликання на інформацію про характеристики цього побутового приладу в базі даних EU EPREL.

Збережіть етикетку з даними мережі живлення разом із посібником користувача й усіма іншими документами, які постачаються з цим побутовим приладом.

Цю ж інформацію можна знайти в базі EPREL, скориставшись покликанням <https://eprel.ec.europa.eu> або вказавши модель і серійний номер продукту, наведені на таблиці побутового приладу.

Докладнішу інформацію про таблицю з даними мережі живлення наведено за покликанням [www.theenergylabel.eu](http://www.theenergylabel.eu).

## ЧАСТИНА 9. ІНФОРМАЦІЯ ДЛЯ ОРГАНІЗАЦІЙ, ЯКІ ЗДІЙСНЮЮТЬ ВИПРОБУВАННЯ

Установлювання й підготовку побутового приладу до будь-якої перевірки на відповідність нормам EcoDesign треба здійснювати відповідно до стандарту EN 62552. Вимоги до вентилявання, розміри виїмок і мінімальні зазори позаду повинні бути такими, як зазначено в ЧАСТИНІ 1 цього посібника користувача. Щоб отримати будь-яку іншу додаткову інформацію, зокрема плани навантаження, зверніться до виробника.

## ЧАСТИНА 10. ТЕХНІЧНА ПІДТРИМКА Й ОБСЛУГОВУВАННЯ КЛІЄНТІВ

Завжди використовуйте оригінальні запасні частини.

Під час звернення в наш авторизований сервісний центр укажіть перелічені нижче дані про виріб: Модель, артикул виробу та його серійний номер.

Цю інформацію можна знайти на таблиці виробу.

**WWW.FRANKE.COM**

© Franke Technology and Trademark Ltd, Switzerland

## ПІДТРИМКА

У разі виникнення проблем під час експлуатації зверніться до технічного сервісного центру Franke. Ніколи не користуйтеся послугами сторонніх спеціалістів.

**Потрібно надати таку інформацію:**

- тип несправності
- модель приладу (арт./код)
- серійний номер (S.N.).

Звертаючись до центру післяпродажного обслуговування, повідомте коди, зазначені на таблиці з паспортними даними виробу.





# Cuprins

<b>ÎNAINTE DE UTILIZAREA APARATULUI .....</b>	<b>110</b>
Avertismente generale .....	110
Frigiderele vechi și defecte.....	113
Avertizări privind siguranța .....	113
Instalarea și funcționarea congelatorului.....	114
Înainte de utilizarea congelator.....	114
Informații despre tehnologia No-Frost.....	115
<b>FUNCȚII ȘI POSIBILITĂȚI VARIATE .....</b>	<b>116</b>
Afișaj și panou de comandă .....	116
Modul Super răcire / modul Super congelare.....	117
Modul Economic .....	117
Modul Economizor ecran .....	118
Activarea Blocării pentru copii .....	118
Setări de temperatură.....	119
Avertismente privind reglarea temperaturii .....	119
Accesorii.....	120
Icematic ( <i>La anumite modele</i> ).....	120
Tava de gheata ( <i>La anumite modele</i> ).....	120
<b>ARANJAREA ALIMENTELOR ÎN APARAT .....</b>	<b>121</b>
<b>CURĂȚAREA ȘI ÎNTREȚINEREA .....</b>	<b>124</b>
<b>TRANSPORTAREA ȘI SCHIMBAREA POZIȚIEI DE INSTALARE.....</b>	<b>125</b>
Repoziționarea ușii.....	125
<b>ÎNAINTE DE A APELA LA SERVICIILE POST-VÂNZARE .....</b>	<b>125</b>
Sfaturi pentru economisirea energiei.....	128
<b>COMPONENTELE APARATULUI ȘI COMPARTIMENTELE .....</b>	<b>129</b>
Dimensiuni .....	130
<b>DATE TEHNICE .....</b>	<b>131</b>
<b>INFORMAȚII PENTRU INSTITUTELE DE TESTARE .....</b>	<b>131</b>
<b>RELAȚII ȘI SERVICII PENTRU CLIENȚI.....</b>	<b>131</b>

## PARTEA - 1. ÎNAINTE DE UTILIZAREA APARATULUI

### Avertismente generale

 **AVERTISMENT:** Păstrați neobstrucționate orificiile de ventilație din carcasa aparatului sau din structura încorporată.

 **AVERTISMENT:** Nu utilizați dispozitive mecanice sau alte mijloace pentru a accelera procesul de dezghețare, altele decât cele recomandate de către producător.

 **AVERTISMENT:** Nu utilizați aparate electrice în interiorul compartimentelor pentru depozitarea alimentelor ale aparatului, cu excepția cazului în care acestea sunt de tipul celor recomandate de către producător.

 **AVERTISMENT:** Nu deteriorați circuitul agentului frigorific.

 **AVERTISMENT:** Când poziționați aparatul, verificați cablul de alimentare să nu fie comprimat sau deteriorat.

 **AVERTISMENT:** Nu plasați prize portabile multiple sau surse de alimentare portabile la partea din spate a aparatului.

 **AVERTISMENT:** Pentru a evita pericolul din cauza instabilității aparatului, acesta trebuie fixat în conformitate cu instrucțiunile.

 Dacă aparatul dumneavoastră utilizează agent frigorific R600a - această informație se află pe plăcuța de identificare - trebuie să aveți grijă în timpul transportului și al instalării, pentru a preveni deteriorarea elementelor răcitorului aparatului. Deși R600a este un gaz ecologic și natural, este exploziv; în cazul unei scurgeri provocate de deteriorarea elementelor răcitorului, ferțiți frigiderul de flăcări deschise sau de surse de căldură și ventilați câteva minute încăpăerea în care se află aparatul.

- Nu deteriorați circuitul gazului de răcire în timpul transportului.
- Nu depozitați substanțe explozive precum doze de aerosoli cu substanțe inflamabile în acest aparat.
- Acest aparat este destinat utilizării în scop casnic și în scopuri similare, precum:

- bucătării ale personalului din magazine, birouri sau alte medii de lucru
  - ferme și de către clienții hotelurilor, motelurilor și altor medii de tip rezidențial
  - medii de tip pensiune cu mic dejun inclus;
  - catering și alte aplicații en-gros similare
- Dacă priza nu se potrivește cu ștecherul frigiderului, acesta trebuie înlocuit de către producător, de agentul său de service sau de persoane cu o calificare similară, pentru a evita pericolele.
  - Cablul de alimentare al frigiderului este echipat cu un ștecher special cu împământare. Acest ștecher trebuie utilizat cu o priză specială cu împământare, de 16 amperi. Dacă nu aveți o astfel de priză în casa dumneavoastră, apălați la un electrician autorizat pentru a o instala.
  - Acest aparat poate fi utilizat de către copiii cu vârste mai mari de 8 ani și de persoane cu capacități fizice, senzoriale sau mentale reduse sau lipsite de experiență și cunoștințe dacă li s-a oferit supraveghere sau dacă au primit instrucțiuni cu privire la modul de utilizare în siguranță al aparatului și dacă înțeleg pericolele implicate. Copiii nu au voie să se joace cu acest aparat. Curățarea și întreținerea care poate fi efectuată de utilizator nu trebuie efectuată de copiii nesupravegheați.
  - Copiii cu vârste între 3 și 8 ani au voie să încarce și să descarce aparatele de refrigerare. Copiii nu trebuie să efectueze curățarea sau întreținerea aparatului; copiii foarte mici (între 0-3 ani) nu trebuie să utilizeze aparatul; copiii mici (între 3-8 ani) trebuie să utilizeze aparatul în condiții de siguranță doar dacă sunt supravegheați permanent; copiii mai mari (între 8-14 ani) și persoanele vulnerabile pot utiliza aparatul în condiții de siguranță după ce au fost supravegheați sau instruiți în mod corespunzător privind utilizarea aparatului. Persoanele foarte vulnerabile trebuie să utilizeze aparatul în condiții de siguranță doar dacă sunt supravegheate permanent.

- În cazul în care cablul de alimentare este deteriorat, acesta trebuie să fie înlocuit de către producător, de agentul său de service sau de persoane cu o calificare similară pentru a evita pericolele.
- Acest produs nu este destinat a fi utilizat la altitudini de peste 2000 de metri.

### **Pentru a evita contaminarea alimentelor, respectați următoarele instrucțiuni:**

- Deschiderea ușii pentru intervale lungi poate provoca o creștere considerabilă a temperaturii din compartimentele aparatului.
- Curățați cu regularitate suprafețele care vin în contact cu alimentele și cu sistemele de scurgere accesibile.
- Depozitați carnea și peștele crude în recipiente adecvate în frigider, astfel încât să nu vină în contact cu alte alimente sau să nu picure pe acestea.
- Compartimentele cu două stele pentru alimente congelate sunt adecvate pentru depozitarea alimentelor pre-congelate, pentru depozitarea sau prepararea înghețatei și pentru prepararea cuburilor de gheață.
- Compartimentele cu una, două sau trei stele nu sunt adecvate pentru congelarea alimentelor proaspete.
- Dacă frigiderul este lăsat gol pentru perioade mai lungi, deconectați-l, dezghețați-l, curățați-l, uscați-l și lăsați ușa deschisă pentru a preveni formarea mucegaiului în interiorul aparatului.



## Frigiderele vechi și defecte

- Dacă vechiul dumneavoastră frigider are un sistem de blocare, stricați-l sau demontați-l înainte de a-l arunca, deoarece copiii s-ar putea bloca în interiorul acestuia, ceea ce ar putea provoca un accident.

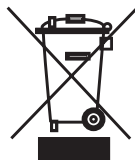

- Frigiderele și congelatoarele vechi conțin material de izolare și agent frigorific cu CFC. Așadar, depozitați congelatorul vechi la punctele de colectare pentru a proteja mediul înconjurător.

Solicitați informații de la autoritățile locale despre depozitarea la deșeurile de DEEE în scopul reutilizării, reciclării și recuperării.

### Note:

- Înainte de instalarea și utilizarea aparatului, vă rugăm să citiți cu atenție manualul de instrucțiuni. **Nu suntem responsabili pentru deteriorarea cauzată de utilizarea necorespunzătoare.**
- Respectați toate instrucțiunile de pe aparat și din manualul de instrucțiuni și păstrați acest manual la loc sigur, pentru a remedia problemele care ar putea interveni în viitor.
- Acest aparat este destinat uzului casnic și trebuie utilizat numai în scopurile specificate. Nu este destinat pentru uz comercial sau uz comun. O astfel de utilizare va duce la anularea garanției aparatului, iar compania noastră nu va fi responsabilă pentru pierderile care vor apărea.
- Acest aparat este produs pentru utilizarea casnică și este potrivit numai pentru răcirea/depozitarea alimentelor. Nu este potrivit utilizării comerciale sau în comun și/sau pentru depozitarea substanțelor nealimentare. Compania noastră nu este responsabilă pentru pierderile care vor apărea în caz contrar.

## Avvertizări privind siguranța

- Nu conectați congelatorul la rețeaua de electricitate cu ajutorul unui prelungitor.
- Nu conectați la prize defecte, fisurate sau vechi.
- Nu trageți, îndoiiți sau deteriorați cablul.



- Acest aparat este proiectat pentru a fi utilizat de către adulți; nu permiteți copiilor să se joace cu acest aparat sau să se lase pe ușă.
- Nu atingeți niciodată cablul de alimentare/fișa cu mâinile ude, deoarece aceasta ar putea provoca un scurtcircuit sau un șoc electric.
- Nu introduceți sticle sau doze cu băuturi în compartimentul de producere a gheții, deoarece ar putea exploda în urma congelării conținutului.
- Nu amplasați materiale explozive sau inflamabile în congelator. Amplasați băuturile cu conținut ridicat de alcool în poziție verticală și asigurați-vă că recipientele sunt închise etanș.



- Atunci când scoateți gheața din compartimentul de producere a gheții, nu o atingeți. Gheața poate provoca degerături și/sau poate tăia.
- Nu atingeți produsele congelate cu mâinile ude! Nu mâncați înghețata și cuburile de gheață imediat după ce le-ați scos din compartimentul de produs gheață!



- Nu recongelați alimentele după ce acestea s-au topit. Acest lucru ar putea cauza probleme de sănătate, cum ar fi toxiinfecțiile alimentare.
- Nu acoperiți corpul sau partea de sus a frigiderului cu dantelă. Aceasta influențează performanța congelatorului dumneavoastră.
- Fixați accesoriile în frigider în timpul transportului, pentru a preveni deteriorarea acestora.

## Instalarea și funcționarea congelatorului

Înainte de a începe să utilizați congelatorul, acordați atenție următoarelor puncte:

- Tensiunea de funcționare a congelatorului este de 220-240 V la 50 Hz.
- Nu ne asumăm răspunderea pentru daunele survenite din cauza utilizării fără împământare.
- Așezați congelatorul într-un loc ferit de razele soarelui.
- Aparatul dumneavoastră ar trebui să se afle la cel puțin 50 cm distanță de plite, cuptoare cu gaz și de radiatoare și ar trebui să se afle la cel puțin 5 cm distanță față de cuptoarele electrice.
- Congelatorul dumneavoastră nu trebuie utilizat niciodată în aer liber sau lăsat în ploaie.
- În momentul în care congelatorul este plasat lângă un alt congelator, ar trebui să existe o distanță de cel puțin 2 cm între acestea, pentru a preveni umezirea suprafeței exterioare.
- Nu așezați obiecte grele pe aparat.
- Nu așezați obiecte pe congelator și instalați frigiderul într-un loc potrivit, astfel încât să existe cel puțin 15 cm liberi în partea de sus.
- Picioarele frontale ajustabile ar trebui ajustate în așa fel încât să vă asigurați că aparatul dumneavoastră este stabil și la nivel. Dumneavoastră puteți regla picioarele rotindu-le în orice direcție. Această operațiune ar trebui efectuată înainte de a amplasa alimente în congelator.



- Înainte de a utiliza congelatorul, ștergeți toate componentele cu apă caldă, în care ați dizolvat o lingură de bicarbonat de sodiu, după care clătiți cu apă curată și uscați. După curățare, montați toate componentele în congelator.

- Instalați ghidul de distanță din plastic (partea cu palete negre în partea din spate) întorcându-l la 90° (după cum este ilustrat în figură), pentru a preveni condensarea prin atingerea de perete.

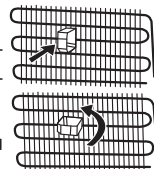

- Congelatorul trebuie amplasat lângă un perete, la o distanță care să nu depășească 75 mm.

- Acest aparat este creat pentru a funcționa în condiții climatice dificile (până la 43 °C sau 110° F) și este alimentat cu tehnologia „Freezer Shield”, care asigură că mâncarea înghețată în congelator nu se va dezgheța chiar dacă temperatura ambientală scade la -15 °C. Vă puteți instala aparatul într-o cameră neîncălzită, fără să vă faceți griji că mâncarea înghețată în congelator se va strica. Când temperatura ambientală revine la normal, puteți folosi în continuare aparatul ca de obicei.

## Înainte de utilizarea congelator

- La prima utilizare a congelatorului sau după transport, lăsați-l în poziție verticală timp de minimum 3 ore, înainte de a-l conecta la priză. Aceasta va permite funcționarea eficientă și va împiedica defectarea compresorului.
- Atunci când este pus în funcțiune pentru prima dată, congelatorul poate prezenta un miros. Acest lucru este normal, iar mirosul se va atenua odată cu răcirea congelatorului.

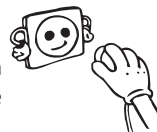

## Distanțierul

- La închiderea ușii congelatorului se produce vacuum. Așteptați aproximativ 1 minute, pentru a-l redeschide
- Această aplicație este opțională pentru deschiderea ușoară a ușii. În jurul acestei zone poate apărea puțin condens și îl puteți elimina.

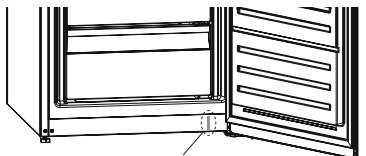

Distanțierul

## Informații despre tehnologia No-Frost

Congelatoarele No-frost diferă față de alte congelatoare statice ca principiu de funcționare.

La congelatoarele normale, umiditatea intrată în congelator la deschiderea ușii și cea provenită din alimente, duce la formarea gheții în compartimentul congelator. Pentru a dezgheța compartimentul congelator, este necesar să opriți periodic congelatorul, să plasați alimentele congelate într-un recipient răcit separat și să îndepărtați gheața acumulată în compartimentul congelator.

Situația este complet diferită în cazul congelatoarelor no-frost. Aerul rece și uscat este suflat omogen și uniform în compartimentul congelator, prin câteva puncte de către un ventilator. Aerul rece dispersat în mod omogen și uniform între rafturi răcește toate alimentele în mod egal și uniform, evitând astfel umiditatea și formarea gheții.

Astfel, congelatorul dvs. no-frost este mai simplu de folosit, are o capacitate sporită și un aspect stilat.

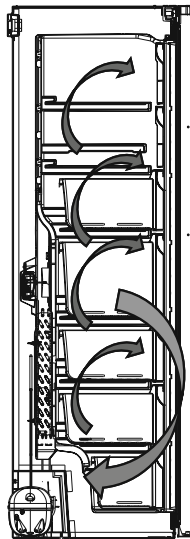

## PARTEA - 2. FUNCȚII ȘI POSIBILITĂȚI VARIATE

### Afișaj și panou de comandă

#### Utilizarea panoului de comandă

- 1 - Ecranul pentru valoarea stabilită pentru congelator sau frigider.
- 2 - Indicatorul Congelare rapidă sau Răcire rapidă.
- 3 - Permite modificarea valorii stabilite pentru congelator sau frigider.  
Congelatorul poate fi reglat la -16, -18, -20, -22 sau -24 °C.  
Frigiderul poate fi reglat la 8, 6, 5, 4 sau 2 °C.
- 4 - Butonul de reglare pentru modul Super congelare / Super răcire.
- 5 - Indicatorul modului Economic.
- 6 - Simbolul modului Economic.
- 7 - Simbolul alarmei.
- 8 - Simbolul blocării pentru copii.

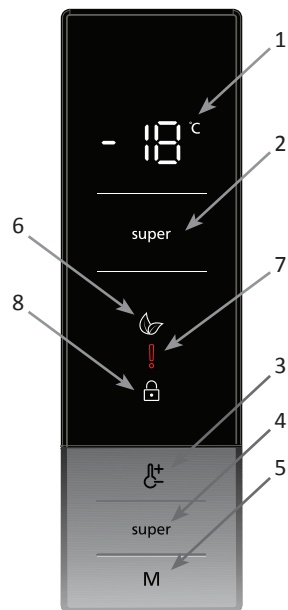

#### Iluminare (dacă este disponibilă)

Când produsul este alimentat pentru prima dată, luminile din interior se pot aprinde 1 minut mai târziu, datorită testelor de deschidere.

## Modul Super răcire / modul Super congelare

### Cum se utilizează?

- Apăsați butonul „Super” (nr. 4 pe diagrama panoului de comandă) până când este vizibil pe ecran simbolul „Super” (nr. 2 pe diagrama panoului de comandă). Va fi emis un semnal sonor bip bip. Modul va fi activat.
- În timp ce se selectează modul Super congelare sau Super răcire, valoarea temperaturii setate anterior va apărea pe afișajul de temperatură.

### În acest mod:

- Nu poate fi selectat modul economic.
- Modul Super congelare sau Super răcire poate fi anulat în același fel în care a fost selectat.

### NOTE:

- Cantitatea maximă de alimente proaspete (în kilograme) care poate fi congelată în 24 de ore este prezentată pe eticheta aparatului.
- Pentru o performanță optimă a aparatului la capacitatea maximă de congelare, setați produsul la modul super congelare cu 3 ore înainte de a introduce alimente proaspete în congelator.
- Modul Super congelare va fi anulat automat după 24 de ore, în funcție de temperatura mediului, sau după ce senzorul congelatorului atinge o temperatură suficient de joasă.
- Modul Super răcire se va anula în mod automat după 5 ore.

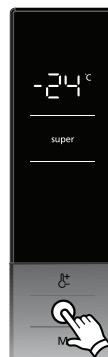

## Modul Economic

### Cum se folosește

- Apăsați și mențineți butonul Mod (nr. 5 pe diagrama panoului de comandă) până când apare simbolul modului Economic.
- Dacă nu apăsați nici un alt buton în decurs de 1 secundă, va fi selectat modul Economic, simbolul modului economic va clipi de 3 ori și se va auzi un bip.
- În timp ce este selectat modul Economic, va fi afișat „E” la indicatorul de temperatură al compartimentului congelator.

### În cadrul modului:

- Se poate selecta modul Super congelare sau modul Super răcire. În acest caz, modul Economic va fi anulat automat și va fi activat modul selectat.
- Dacă nu apăsați nici un alt buton în decurs de 1 secundă după apăsarea butonului Mod, acest buton va fi anulat.

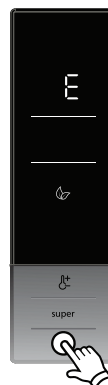

## Modul Economizor ecran

### Cum se folosește

- Dacă apăsați și mențineți butonul Mod (nr. 5 pe diagrama panoului de comandă) timp de 3 secunde, va fi activat modul Economizor ecran.
- Dacă nu apăsați nici un alt buton în decurs de 5 secunde după activarea modului Economizor ecran, lămpile panoului de comandă se vor stinge.
- Dacă apăsați orice tastă cât timp lămpile panoului de comandă sunt stinse, setările curente vor apărea pe afișaj pentru a vă permite să faceți modificările pe care le doriți. Dacă nu anulați modulul Economizor ecran sau nu apăsați nici o tastă timp de 5 secunde, panoul de comandă se va stinge din nou.
- Pentru a anula modul Economizor ecran, mai întâi trebuie să apăsați orice tastă pentru a activa tastele și apoi apăsați și mențineți butonul Mod din nou timp de 3 secunde.
- Atunci când este activat modul Economizor ecran, puteți activa funcția Blocare pentru copii.
- Dacă nu apăsați nici un alt buton în decurs de 5 secunde după activarea modului de Blocare pentru copii, lămpile panoului de comandă se vor stinge. După aceea, valorile prestabilite vor fi afișate și dacă apăsați orice buton, va apărea simbolul Blocare pentru copii. Puteți apăsa și menține butoanele Super și Setare congelator/frigider (nr. 4 și nr. 3 pe diagrama panoului de comandă) timp de 5 secunde pentru a anula Blocarea pentru copii.



## Activarea Blocării pentru copii

### Când se folosește

- Aparatul este prevăzut cu o funcție Blocare pentru copii, pentru a nu permite copiilor să se joace cu butoanele și să modifice setările efectuate.

### Activarea Blocării pentru copii

- Puteți apăsa și menține butoanele Super și Setare congelator/frigider (nr. 4 și nr. 3 pe diagrama panoului de comandă) timp de 5 secunde pentru a activa Blocarea pentru copii.
- După ce a fost selectat modul, pe afișaj va apărea simbolul de blocare.

### Dezactivarea Blocării pentru copii

- Puteți apăsa și menține butoanele Super și Setare congelator/frigider (nr. 4 și nr. 3 pe diagrama panoului de comandă) timp de 5 secunde pentru a anula Blocarea pentru copii.

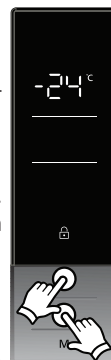

## Setări de temperatură

### Reglarea temperaturii congelatorului

- Valoarea inițială a temperaturii pentru indicatorul de setare a congelatorului este  $-18^{\circ}\text{C}$ .
- Apăsăți butonul de setare a temperaturii o singură dată (nr. 3 pe diagrama panoului de comandă).
- După ce s-a selectat Setare temperatură congelator, temperatura se va afișa intermitent.
- La fiecare apăsare a acestui buton va fi setată o temperatură mai scăzută ( $-16^{\circ}\text{C}$ ,  $-18^{\circ}\text{C}$ ,  $-20^{\circ}\text{C}$ ,  $-22^{\circ}\text{C}$  sau  $-24^{\circ}\text{C}$ ).
- Dacă apăsați în continuare, va reporni de la  $-16^{\circ}\text{C}$ .
- Valoarea temperaturii selectate înaintea modului Super congelare sau Economic se activează și va rămâne la fel până când modul este finalizat sau anulat. Aparatul continuă să funcționeze la această temperatură.



### Valori de temperatură recomandate pentru congelator

Când se reglează	Temperatura internă (°C)
Pentru capacitatea minimă de congelare	-16,
La utilizarea normală	-18, -20
Pentru capacitate maximă de congelare.	-22, -24

### Avertismente privind reglarea temperaturii

- Nu este recomandabilă utilizarea frigiderului în medii cu temperaturi sub  $10^{\circ}\text{C}$ , din motive de eficiență.
- Temperatura trebuie reglată în funcție de frecvența de deschidere a ușilor și de cantitatea de alimente din frigider.
- Nu treceți la alt reglaj înainte de a finaliza reglajul curent.
- Frigiderul dumneavoastră trebuie să funcționeze până la 24 de ore, în funcție de temperatura ambiantă, fără întreruperi după conectare, pentru a fi complet răcit. Nu deschideți frecvent ușile frigiderului și nu introduceți multe alimente în această perioadă.
- O funcție de întârziere de 5 minute este aplicată pentru a preveni deteriorarea compresorului frigiderului, atunci când îl deconectați și îl conectați din nou pentru funcționare sau când apare o pană de curent. Frigiderul va începe să funcționeze normal după 5 minute.
- Frigiderul dumneavoastră este proiectat pentru a funcționa în intervalele de temperatură menționate în standarde, potrivit clasei de climă menționate pe eticheta cu informații. Din motive de eficiență a răcirii nu se recomandă să utilizați frigiderul în afara limitelor de temperatură menționate.

### Clasa de climă și semnificația acesteia:

**T (tropicală):** Acest aparat de refrigerare este destinat utilizării la temperaturi ambiante între  $16^{\circ}\text{C}$  și  $43^{\circ}\text{C}$ .

**ST (subtropicală):** Acest aparat de refrigerare este destinat utilizării la temperaturi ambiante între  $16^{\circ}\text{C}$  și  $38^{\circ}\text{C}$ .

**N (temperată):** Acest aparat de refrigerare este destinat utilizării la temperaturi ambiante între 16 °C și 32 °C.

**SN (temperată extinsă):** Acest aparat de refrigerare este destinat utilizării la temperaturi ambiante între 10 °C și 32 °C.

## Accesorii

### Icematic (La anumite modele)

- Scoateți tava pentru gheață.
- Umpleți-o cu gheață, până la linie.
- Așezați tava de gheață în poziția inițială.
- După formarea cuburilor de gheață, răsușiți mânerul, iar cuburile de gheață vor cădea în cutia pentru gheață.

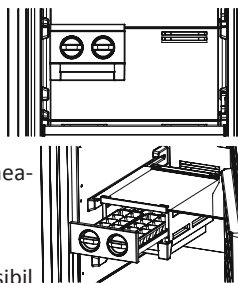

### Notă:

- Nu umpleți cutia pentru gheață cu apă pentru a face gheață. Este posibil să fie defectă.
- Este posibil ca deplasarea aparatului de gheață să fie dificilă, cât timp frigiderul funcționează. În acest caz, trebuie curățat după îndepărtarea rafturilor de sticlă.

### Tava de gheata (La anumite modele)

- Umpleți tava de gheata cu apa și așezați-o în compartimentul de congelare.
- După ce apa a înghețat complet, puteți răsuci tava așa cum arată figura, pentru a obține cuburile de gheata.



*Aspectul și descrierea componentelor și accesoriilor pot varia în funcție de modelul aparatului.*



## **PARTEA - 3. ARANJAREA ALIMENTELOR ÎN APARAT**

- Compartimentul congelator se utilizează la congelarea alimentelor proaspete, la depozitarea celor congelate pe durata indicată pe ambalaj, precum și la producerea cuburilor de gheață.
- Nu depozitați alimente proaspete și calde împreună cu alimente congelate deoarece acestea pot decongela alimentele congelate.
- În timpul congelării alimentelor proaspete (respectiv carne, pește și carne tocată) împărțiți-le în porții pentru o singură servire.
- Pentru depozitarea alimentelor congelate, instrucțiunile prezentate pe pachetele alimentelor congelate trebuie întotdeauna respectate cu atenție. Dacă nu se oferă informații, alimentele nu trebuie depozitate pe o perioadă mai lungă de 3 luni de la data achiziționării.
- Încărcare maximă: dacă doriți să păstrați cantități mari de alimente și să utilizați capacitatea maximă a congelatorului, puteți înlătura toate sertarele glisante, dar puteți păstra cortina congelatorului. Datorită acestui lucru, puteți depozita alimente voluminoase direct pe rafturi.
- Când cumpărați alimente congelate asigurați-vă că acestea au fost congelate la temperaturi potrivite, iar ambalajul este intact.
- Alimentele congelate trebuie să fie transportate în recipiente potrivite pentru a menține calitatea acestora și trebuie să fie returnate pe suprafețele de congelare ale unității în cel mai scurt timp cu putință.
- Dacă un pachet de alimente congelate prezintă semne de umiditate și umflare anormală, este probabil că acesta să fi fost depozitat anterior la o temperatură nepotrivită, iar conținutul s-a deteriorat.
- Perioada de depozitare a alimentelor congelate depinde de temperatura camerei, setarea termostatlui, frecvența de deschidere a ușii, tipul de alimente și perioada de timp necesară pentru transportul produsului de la magazin la domiciliul dvs. Respectați întotdeauna instrucțiunile de pe pachet și nu depășiți niciodată durata maximă de depozitare specificată.

### **Dacă folosiți capacitatea maximă de congelare a congelatorului dvs.:**

- În timpul congelării alimentelor proaspete, cantitatea maximă de alimente proaspete (în kg) care poate fi congelată în 24 de ore este indicată pe eticheta aparatului. (frigiderul dvs. are capacitatea de a congela 25 kg la 25°C ambiental)
- Pentru performanța optimă a aparatului de a ajunge la capacitatea maximă de congelare, activați modul Super Congelare (SF) cu 24 de ore înainte de a depozita alimentele proaspete în frigider.
- După depozitarea alimentelor proaspete în congelator, 24 de ore sunt de obicei suficiente pentru congelare. Modul „Super congelare” se va dezactiva automat în 2-3 zile pentru a economisi energie.

### **Dacă congelați o cantitate mică (până la 3 kg) în congelatorul dvs.:**

- Depozitați alimentele dvs. fără să le atingeți pe cele deja congelate și activați modul „Congelare rapidă”. Vă puteți pune alimentele alături de alte alimente congelate după ce s-au congelat complet (după minim 24 ore).
- Nu recongelați alimentele după ce acestea s-au decongelat. Acest lucru ar putea cauza probleme de sănătate, cum ar fi toxiiinfecțiile alimentare.
- Lăsați alimentele fierbinți să se răcească complet înainte de a le depozita în congelator.
- Când cumpărați alimente congelate asigurați-vă că acestea au fost congelate la temperaturi potrivite, iar ambalajul este intact.

La paginile 30, 31 și 32 sunt prezentate câteva recomandări privind amplasarea și depozitarea alimentelor în compartimentul congelatorului.

Carne și pește	Pregătire	Durată de depozitare maximă (lună)
Cotlet	În folie	6 - 8
Carne de miel	În folie	6 - 8
Friptură de vițel	În folie	6 - 8
Cubulețe de vițel	Bucățele mici	6 - 8
Cubulețe de miel	Bucăți	4 - 8
Carne tocată	În pachete, fără condimente	1 - 3
Măruntaie (bucăți)	Bucăți	1 - 3
Salam	Trebuie ambalat chiar dacă are membrană	
Pui și curcan	În folie	4 - 6
Gâscă și rață	În folie	4 - 6
Căprioară, iepure, mistreț	În porții de 2,5 kg și file	6 - 8
Pești de apă dulce (somon, crap, somn)	După curățarea măruntaielor și a solzilor peștelui, spălați-l și uscați-l; dacă este cazul, tăiați-i coada și capul.	2
Peste slab; biban, calcan, plătică		4
Peste gras (ton, macrou, lufăr, anșoa)		2 - 4
Scoici	Curățate și în pungi	4 - 6
Caviar	În ambalajul său, recipient din aluminiu sau din plastic	2 - 3
Melci	În apă sărată, recipient din aluminiu sau din plastic	3

**Notă:** Carnea congelată trebuie gătită ca și carnea proaspătă după dezghețare. În cazul în care carnea nu este gătită după decongelare, nu trebuie recongelată.

Legume și fructe	Pregătire	Durată maximă de depozitare (luni)
Fasole verde și fasole boabe	Se spală, se taie bucățele și se fierbe în apă	10 - 13
Păstăi	Se desfac, se spală și se fierb în apă	12
Varză	Se curăță și se fierbe în apă	6 - 8
Morcov	Se curăță, se taie felii și se fierbe în apă	12
Ardei	Se taie codița, se taie în două, se scoate miezul și se fierbe în apă	8 - 10
Spanac	Se spală și se fierbe în apă	6 - 9
Conopidă	Se scot frunzele, se taie miezul bucăți și se lasă un timp în apă cu puțin suc de lămâie	10 - 12
Vinete	Se spală și se taie în bucăți de 2cm	10 - 12
Porumb	Spălați-l și ambalați-l cu cocean sau boabe	12
Mere și pere	Se decojesc și se feliază	8 - 10
Caise și piersici	Se taie în două și se scoate sămburele	4 - 6
Căpșuni și mure	Se spală și se scot codițele	8 - 12
Fructe gătite	Se adaugă 10% zahăr în recipient	12
Prune, cireșe, vișine	Se spală și se scot codițele	8 - 12

Produse lactate	Pregătire	Durată maximă de depozitare (luni)	Condiții de depozitare
Lapte ambalat (omogenizat)	În ambalajul propriu	2 - 3	Lapte integral - în ambalajul propriu
Brânză-cu excepția brânzeturilor albe	Felii	6 - 8	Pentru perioade scurte de depozitare, se poate folosi ambalajul original. Pentru perioade mai lungi, se înfășoară în folie.
Unt, margarină	În ambalajul propriu	6	

	Durată maximă de depozitare (luni)	Durată de decongelare la temperatura camerei (ore)	Durată de decongelare în cuptor (min.)
Pâine	4 - 6	2 - 3	4-5 (220-225°C)
Biscuiți	3 - 6	1 - 1,5	5-8 (190-200°C)
Produse de patiserie	1 - 3	2 - 3	5-10 (200-225°C)
Plăcintă	1 - 1,5	3 - 4	5-8 (190-200°C)
Foietaje	2 - 3	1 - 1,5	5-8 (190-200°C)
Pizza	2 - 3	2 - 4	15-20 (200°C)

## PARTEA - 4. CURĂȚAREA ȘI ÎNTREȚINEREA

- Deconectați unitatea de la sursa de alimentare înainte de curățare.

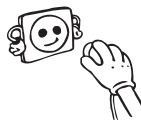

- Nu spălați congelatorul turnând apă în el.
- Asigurați-vă că apa nu intră în elemente electrice.



- Congelatorul trebuie să fie curățat periodic utilizând o soluție de bicarbonat de sodiu și cu apă caldă.

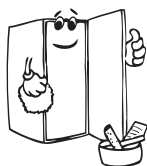
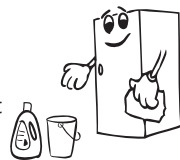

- Curățați accesoriile separat, cu apă și detergent. Nu le curățați în mașina de spălat vase.



- Nu utilizați produse abrazive, detergenți sau săpunuri. După spălare, clătiți cu apă și uscați cu grijă. După terminarea curățării, reconectați fișa la rețea, cu mâinile uscate.

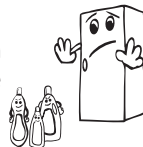

- Curățați condensatorul cu perie de cel puțin două ori pe an. Aceasta va ajuta la economisirea costurilor cu energia și la creșterea productivității.



**ALIMENTAREA CU ENERGIE TREBUIE ÎNTRERUPTĂ.**

## PARTEA - 5. TRANSPORTAREA ȘI SCHIMBAREA POZIȚIEI DE INSTALARE

### Transportarea Și Schimbarea Poziției De Instalare

- Pachetele originale și polistirenul spumă (PS) pot fi păstrate, dacă este nevoie.
- În timpul transportării, aparatul ar trebui să fie legat cu o bandă lată sau cu o frânghie puternică. Regulile inscripționate pe cutia gofrată trebuie respectate în timpul transportului.
- Înainte de a transporta sau de a schimba poziția veche de instalare, toate obiectele mobile (de ex., Racletă de plastic, Tavă pentru gheață și Protecție cameră congelator...) ar trebui scoase sau fixate cu benzi, pentru a preveni deteriorarea acestora.

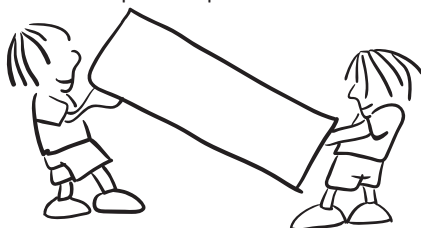

Transportați frigiderul în poziție verticală.

### Repoziționarea ușii

- Nu este posibil să schimbați direcția de deschidere a ușii congelatorului dumneavoastră dacă mânerul ușii congelatorului este instalat din partea frontală a suprafeței ușii.
- Este posibil să schimbați direcția de deschidere a ușilor la modelele fără mâner.
- Dacă direcția de deschidere a ușii congelatorului dumneavoastră poate fi schimbată, contactați cel mai apropiat service autorizat pentru a vă schimba direcția de deschidere a ușii.

## PARTEA - 6. ÎNAINTE DE A APELA LA SERVICIILE POST-VÂNZARE

### Verificați avertismentele;

Frigiderul vă avertizează când temperaturile pentru congelator sunt incorecte sau când există probleme cu aparatul.

TIP EROARE	SEMNIFICAȚIE	DE CE	CE TREBUIE FĂCUT
E01	Avertisment senzor		Apelați service-ul pentru asistență cât mai repede posibil.
E02			
E03			
E06			
E07			
E08	Avertisment Tensiune Joasă	Alimentarea cu energie a dispozitivului a scăzut sub 170 V.	- Aceasta nu este o defecțiune a aparatului, această eroare ajută la prevenirea avariilor la compresor. - Tensiunea trebuie să ajungă din nou la nivelurile necesare Dacă acest avertisment continuă, trebuie să contactați un tehnician autorizat.

TIP EROARE	SEMNIIFICAȚIE	DE CE	CE TREBUIE FĂCUT
E09	Compartimentul congelator nu este suficient de rece	Acest lucru poate avea loc datorită unei pene de curent prelungite.	<ol style="list-style-type: none"> <li>1. Reduceți temperatura congelatorului sau setați funcția Super Congelare. Acest lucru ar trebui să elimine codul de eroare, îndată ce temperatura necesară a fost atinsă. Țineți ușile închise pentru a scade timpul până la atingerea temperaturii corecte.</li> <li>2. Îndepărtați orice produse ce au fost decongelate/dezghețate pe parcursul acestei erori. Acestea pot fi utilizate într-o perioadă scurtă de timp.</li> <li>3. Nu adăugați produse proaspete în compartimentul congelator până nu se atinge temperatura corectă și până nu dispăre eroarea.</li> </ol> <p>Dacă acest avertisment continuă, trebuie să contactați un tehnician autorizat.</p>

#### Verificați avertismentele:

##### În cazul în care congelatorul dvs. nu funcționează;

- Există o pană de curent?
- Ștecărul este conectat corect la priză?
- Siguranța prizei la care este conectat ștecărul sau siguranța principală a sărit?
- Există o defecțiune la priză? Pentru a verifica acest lucru, conectați frigiderul într-o priză funcțională verificată.

##### Congelatorul dvs. nu răcește suficient;

- Ajustarea temperaturii este corectă?
- Ușa congelatorului este deschisă frecvent și lăsată deschisă pe perioadă îndelungată?
- Ușa congelatorului este închisă corespunzător?
- Ați pus un preparat sau un aliment în congelator care intră în contact cu peretele din spate al acestuia, astfel încât să împiedicați circulația aerului?
- Congelatorul este excesiv de plin?
- Există o distanță adecvată între congelator și pereții din spate și cei laterali?
- Temperatura ambientală se încadrează în valorile specificate în manualul de utilizare?

##### În cazul în care alimentele din congelator sunt răcite excesiv

- Ajustarea temperaturii este corectă?
- Există multe alimente puse recent în compartimentul congelatorului?

##### În cazul în care congelatorul dvs. funcționează cu zgomot puternic;

Pentru a menține nivelul de răcire stabilit, compresorul poate fi activat periodic. Zgomotele produse de congelator în acest moment sunt normale și sunt cauzate de funcționarea acestuia. Atunci când nivelul de răcire necesar este atins, zgomotele se vor reduce automat. Dacă zgomotele persistă;

- Aparatul dvs. electrocasnic este stabil? Picioarele sunt reglate?
- Există un obiect în spatele congelatorului?
- Rafturile sau vasele de pe rafturi vibrează? Repoziționați rafturile și/sau vasele dacă este cazul.
- Obiectele de pe congelatorul dvs. vibrează?

**Zgomote normale;**

**Zgomot de gheață spartă:**

- în timpul dezghețării automate.
- Când aparatul electrocasnic este răcit sau încălzit (datorită extinderii materialului aparatului electrocasnic).

**Zgomot scurt de fisurare:** se aude când termostatul cuplează/decuplează compresorul.

**Zgomotul compresorului (zgomot normal al motorului):** Acest zgomot indică funcționarea corectă a compresorului. Compresorul poate emite zgomote pe o perioadă scurtă atunci când este activat.

**Zgomot de bule și împrôșcare:** Acest zgomot este provocat de curgerea agentului de refrigerare prin tubulatura sistemului.

**Zgomot de apă curgând:** Zgomot normal de apă curgând în containerul de evaporare în timpul dezghețării. Zgomotul se poate auzi în timpul dezghețării.

**Zgomot de aer suflat (zgomot normal al ventilatorului):** Acest zgomot poate fi auzit în congelatorul No-frost în timpul funcționării normale a sistemului ca urmare a circulației aerului.

**În cazul în care în interiorul congelatorului se acumulează umiditate.**

- Alimentele au fost ambalate corespunzător? Containerele au fost bine uscate înainte de a fi puse în congelator?
- Ușa congelatorului este deschisă frecvent? Când se deschide ușa, umiditatea din aerul din cameră pătrunde în congelator. În special dacă nivelul umidității din cameră este prea mare, umidificarea va spori cu cât se deschide ușa mai frecvent.

**Dacă ușile nu sunt deschise și închise corespunzător;**

- Pachetele de alimente împiedică închiderea ușii?
- Sunt poziționate corect ușa, coșurile și cutia pentru gheață?
- Garnitura ușii este ruptă sau deteriorată?
- Congelatorul este amplasat pe o suprafață plană?

**În cazul în care muchiile dulapului congelatorului cu care intră în contact îmbinările ușilor sunt calde;**

În special pe timpul verii (vreme caniculară), suprafețele de îmbinare se pot încălzi în timpul funcționării compresorului și acest lucru este normal.

**NOTE IMPORTANTE:**

- Siguranța termică de protecție a compresorului va sări după o pană bruscă de curent sau după scoaterea aparatului electrocasnic din priză, deoarece gazul din sistemul de răcire nu este stabilizat. Acest lucru este normal, iar congelatorul va reporni după 4 sau 5 minute.
- Unitatea de răcire a congelatorului este ascunsă pe perețele din spate. Din acest motiv, pe suprafața din spate a congelatorului pot apărea picături de apă sau gheață din cauza funcționării compresorului la intervalele specificate. Acest lucru este normal. Nu trebuie să efectuați nicio operație de dezghețare, decât dacă gheața este excesivă.
- Dacă nu veți folosi congelatorul pe o perioadă îndelungată (de exemplu pe timpul vacanțelor de vară), scoateți-l din priză. Curățați congelatorul în conformitate cu Capitolului 4 și lăsați ușa deschisă, pentru a împiedica formarea umidității și a mirosurilor.

- Aparatul electrocasnic pe care l-ați achiziționat este conceput pentru utilizarea casnică și poate fi folosit numai în locuință și pentru destinația indicată. Acesta nu este adecvat utilizării comerciale sau în comun. În cazul în care consumatorul folosește aparatul electrocasnic într-o manieră care nu respectă aceste caracteristici, subliniem faptul că producătorul și reprezentantul nu se fac responsabili pentru nicio reparație sau defecțiune în perioada de garanție.
- În cazul în care problema persistă și după ce ați urmat instrucțiunile de mai sus, vă rugăm să contactați un prestator de servicii autorizat.

## **Sfaturi pentru economisirea energiei**

- Nu instalați aparatul electrocasnic aproape de dispozitivele generatoare de căldură, cum ar fi plita, cuptorul, mașina de spălat vase sau radiatorul și poziționați aparatul în cea mai rece parte a încăperii.
- Așezați aparatul electrocasnic într-o cameră bine ventilată și asigurați-vă că orificiile de aerisire ale dispozitivului nu sunt obstructate.
- Lăsați întotdeauna alimentele calde să se răcească la temperatura camerei, înainte de a le pune în congelator.
- Încercați să evitați să țineți ușa deschisă pe perioade îndelungate sau să deschideți prea des ușa, deoarece aerul cald va pătrunde în congelator și va determina comutarea prea frecventă a compresorului.
- Asigurați-vă că nu există obstacole, care să împiedice închiderea corespunzătoare a ușii.
- Acoperiți alimentele înainte de a le pune în congelator. Acest lucru reduce acumularea de umiditate în interiorul unității.
- Consultați secțiunea "setări temperatură" pentru setările aferente controlului temperaturii.
- Nu blocați orificiile de ventilație cu aer rece. Dacă procedați astfel, congelatorul nu va mai funcționa și va folosi mai multă energie.
- Păstrați congelatorul plin.
- Aduceți congelatorul la nivel, astfel încât ușa să se închidă etanș.
- Curățați periodic partea din spate a aparatului electrocasnic folosind un aspirator sau o perie, pentru a preveni consumul excesiv de curent electric.
- Mențineți garniturile ușii curate și pliabile. Înlocuiți garniturile dacă sunt uzate.



## PARTEA - 7. COMPONENTELE APARATULUI ȘI COMPARTIMENTELE

Acest aparat nu este destinat utilizării ca aparat încorporat.

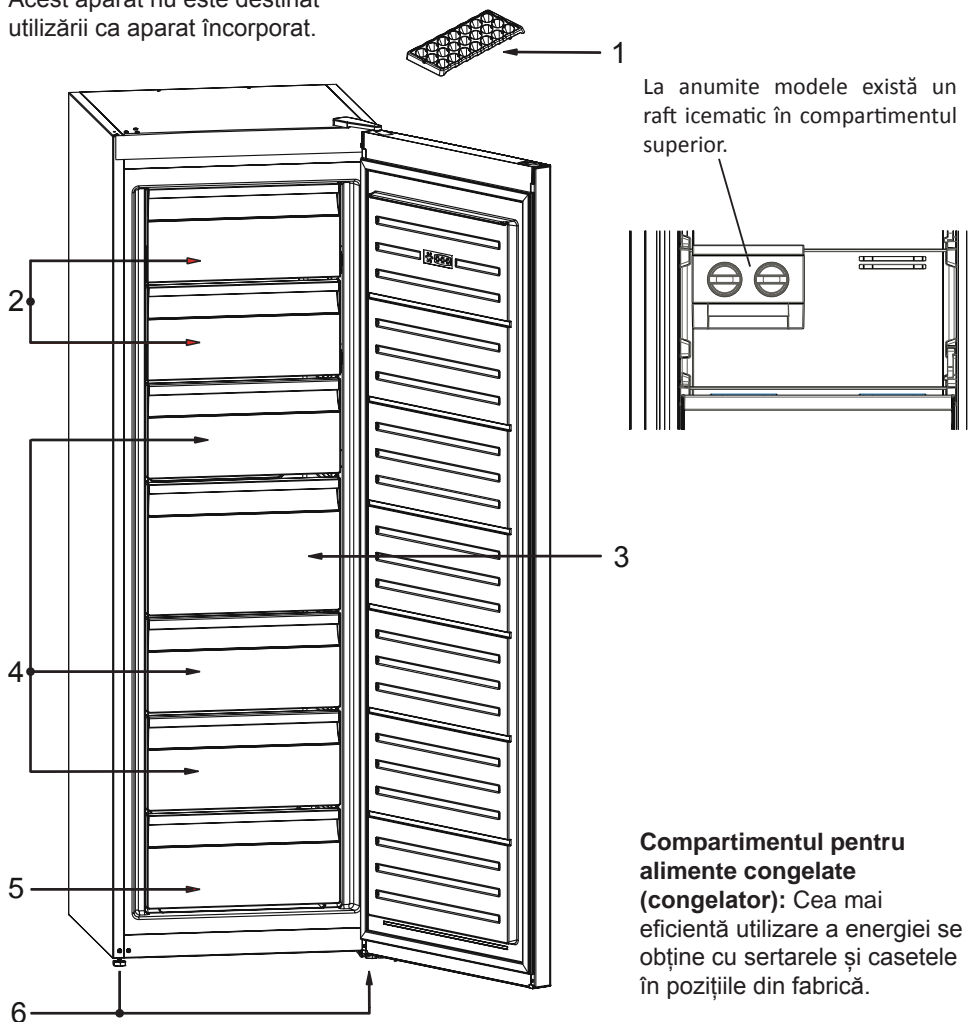

**Compartimentul pentru alimente congelate (congelator):** Cea mai eficientă utilizare a energiei se obține cu sertarele și casețele în pozițiile din fabrică.

Această prezentare are doar scopul de a vă informa despre componentele aparatului. Componentele pot varia, în funcție de modelul aparatului.

- |  |  |
|--|--|
| 1. Tava de gheață *                    | 5. Sertarele congelatorului            |
| 2. Panou de control                    | 6. Sertarul inferior al congelatorului |
| 3. Sertarul inferior al congelatorului | 7. Picioruș de reglare                 |
| 4. Sertarul mare al congelatorului     |  |

\*La anumite modele

## Dimensiuni

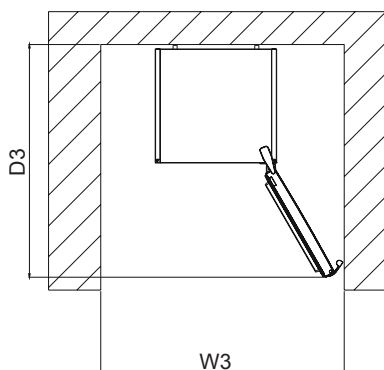
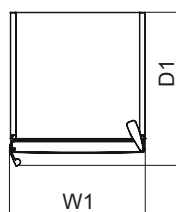
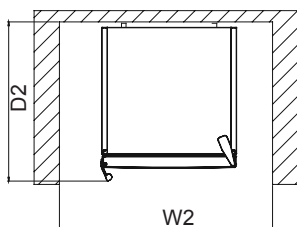
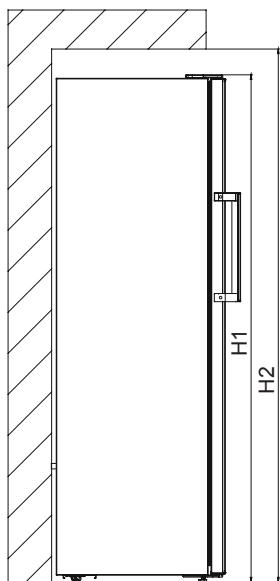

Dimensiuni generale <sup>1</sup>		
H1	mm	1860
W1	mm	595
D1	mm	650

<sup>1</sup> înălțimea, lățimea și adâncimea aparatului fără mâner

Spațiu necesar în timpul funcționării <sup>2</sup>		
H2	mm	2010
W2	mm	695
D2	mm	752,5

<sup>2</sup> înălțimea, lățimea și adâncimea aparatului inclusiv mânerul și spațiul necesar pentru circulația liberă a aerului de răcire

Spațiul total necesar în timpul funcționării <sup>3</sup>		
W3	mm	710,6
D3	mm	1243,5

<sup>3</sup> înălțimea, lățimea și adâncimea aparatului inclusiv mânerul, spațiul necesar circulației aerului de răcire și spațiul necesar deschiderii ușii la unghiul minim ce permite îndepărtarea tuturor echipamentelor interne

## PARTEA - 8. DATE TEHNICE

Informațiile tehnice sunt înscrise pe plăcuța tehnică așezată în interiorul aparatului și pe eticheta referitoare la energie.

Codul QR de pe eticheta referitoare la energie, furnizată împreună cu aparatul, oferă un link către informațiile legate de performanțele aparatului din baza de date EU EPREL.

Păstrați eticheta referitoare la energie împreună cu manualul de utilizare și toate documentele furnizate împreună cu acest aparat.

De asemenea, puteți găsi aceleași informații în EPREL folosind linkul <https://eprel.ec.europa.eu> și denumirea modelului și numărul de produs înscrise pe plăcuța tehnică a aparatului.

Consultați linkul [www.theenergylabel.eu](http://www.theenergylabel.eu) pentru informații detaliate despre eticheta referitoare la energie.

## PARTEA - 9. INFORMAȚII PENTRU INSTITUTELE DE TESTARE

Instalarea și pregătirea aparatului pentru verificarea EcoDesign trebuie să fie conformă cu EN 62552. Cerințele de ventilație, dimensiunile locașului și distanța minimă din spate trebuie să fie conform prezentului manual de utilizare în Partea 1. Contactați producătorul pentru orice informații suplimentare, inclusiv planurile de încărcare.

## PARTEA - 10. RELAȚII ȘI SERVICII PENTRU CLIEȚI

Folosiți întotdeauna piese de schimb originale.

Când luați legătura cu Centrul nostru de service autorizat, verificați să aveți la îndemână următoarele date: Model, PNC, număr de serie.

Informațiile se găsesc pe plăcuța tehnică.

**WWW.FRANKE.COM**

© Franke Technology and Trademark Ltd, Switzerland

## ASISTENȚĂ

În cazul unor probleme de funcționare, contactați un Centru tehnic de service Franke. Nu apelați niciodată la tehnicieni neautorizați.

### Specificați:

- tipul defecțiunii
- modelul aparatului (art./Cod)
- numărul de serie (N.S.).

Când contactați centrul nostru de service, vă rugăm să precizați codurile specificate pe plăcuța cu date de identificare a produsului dumneavoastră.



Make  
it  
Wonderful

52339741

[www.franke.com](http://www.franke.com)

**FRANKE**

5L E= 9D G3 DA

400011431605

