



Instruções para o uso e a instalação

Exaustor

FDW 908 IB XS
FDW 908 IB BK

INFORMAÇÕES DE SEGURANÇA.....	3
CARACTERÍSTICAS.....	6
INSTALAÇÃO.....	8
UTILIZAÇÃO.....	18
LIMPEZA E MANUTENÇÃO.....	20
ADVERTÊNCIAS DE SEGURANÇA.....	22
TERMO DE GARANTIA.....	23

INFORMAÇÕES DE SEGURANÇA

i Para sua segurança e funcionamento correto do aparelho, agradecemos que leia este manual com atenção, antes da instalação e colocação em funcionamento do aparelho. Conserve estas instruções sempre junto do aparelho, mesmo em caso de cedência ou transferência a terceiros. É importante que os utilizadores tenham conhecimento de todas as características de funcionamento e de segurança do aparelho.

⚠ A ligação dos cabos deve ser realizada por um técnico competente.

- O fabricante declina toda e qualquer responsabilidade por eventuais danos decorrentes da instalação ou utilização incorreta ou imprópria do aparelho.
- A distância mínima de segurança entre a placa de cozedura e o exaustor é de 650 mm (alguns modelos poderão ser instalados a altura inferior; consulte o parágrafo sobre as dimensões de trabalho e a instalação).
- Se nas instruções de instalação da placa de cozinha a gás estiver especificada uma distância maior, é necessário respeitá-la.
- Verifique se a tensão da rede elétrica corresponde à indicada na chapa de características aplicada no interior do exaustor.
- Os dispositivos de seccionamento devem ser montados na instalação elétrica fixa, em conformidade com a legislação sobre sistemas de cablagem.
- Para os aparelhos da Classe I, certifique-se de que a rede elétrica doméstica dispõe de um sistema eficaz de ligação à terra.
- Ligue o aspirador à chaminé utilizando um tubo de, pelo menos, 120 mm de diâmetro. O caminho percorrido pelo fumo deve ser o mais curto possível.
- Devem ser respeitadas todas as disposições da legislação em matéria de evacuação de ar.
- Não ligue o exaustor a condutas de fumo que transportem fumos de combustão (por ex. caldeiras, lareiras, etc.).

- Se o exaustor for utilizado em conjunto com aparelhos não elétricos (por ex. aparelhos alimentados a gás), deve ser tida em devida conta a necessidade de assegurar um grau suficiente de ventilação no aposento, para impedir o retorno dos gases de exaustão. Quando o exaustor é utilizado em conjunto com outros aparelhos não alimentados eletricamente, a pressão negativa no aposento não deve ultrapassar 0,04 mbar, para evitar que os fumos retornem ao aposento através do exaustor.
- O ar não deve ser evacuado através de condutas utilizadas para descarregar o fumo de aparelhos de combustão alimentados a gás ou outros combustíveis.
- Se o cabo de alimentação estiver danificado, deve ser substituído pelo fabricante ou por um técnico do serviço de assistência.
- Ligue a ficha a uma tomada em conformidade com os regulamentos em vigor, numa posição acessível.
- Em relação às medidas técnicas e de segurança que é necessário respeitar para evacuar o fumo, é importante seguir atentamente os regulamentos estabelecidos pelas autoridades locais.

⚠ ADVERTÊNCIA: antes de instalar o exaustor, retire as películas de proteção.

- Utilize apenas parafusos e quinquilharia apropriada para o exaustor.

⚠ ADVERTÊNCIA: a não utilização de parafusos ou elementos de fixação em conformidade com estas instruções pode causar riscos elétricos.

- Não olhe diretamente para a luz com instrumentos óticos (binóculo, lupa...).
- Não cozinhe flamejados debaixo do exaustor, porque há risco que incêndio.
- Este aparelho pode ser utilizado por crianças com idade igual ou superior a 8 anos e por pessoas com capacidades físicas, sensoriais ou mentais diminuídas ou com experiência e conhecimento insuficientes, desde que sejam vigiadas e tenham recebido instrução sobre a utilização do aparelho de forma segura e compreendam os perigos que o seu uso comporta. As crianças não devem brincar com o aparelho. A limpeza e manutenção do aparelho não devem ser realizadas por crianças, a não ser sob vigilância.
- Vigie as crianças, certificando-se de que não brinquem com o aparelho.

- O aparelho não deve ser utilizado por pessoas (incluindo crianças) com capacidades psico-físico-sensoriais diminuídas ou com experiência e conhecimentos insuficientes, salvo se vigiadas atentamente e instruídas.

⚠ As partes acessíveis podem aquecer muito durante a utilização dos aparelhos de cozedura.

- Limpe e/ou substitua os filtros, respeitando os intervalos de tempo especificados pelo fabricante (perigo de incêndio). Consulte o parágrafo Manutenção e limpeza.
- Deve haver uma ventilação adequada no aposento, sempre que o exaustor for utilizado simultaneamente com aparelhos que utilizem gás ou outros combustíveis (não aplicável a aparelhos que apenas descarregam ar no aposento).

- O símbolo  colocado no produto ou na sua embalagem indica que o produto não pode ser eliminado como lixo doméstico. Deverá ser entregue num centro de recolha seletiva próprio para reciclagem de resíduos de equipamentos elétricos e eletrónicos. A eliminação correta deste produto contribui para evitar os possíveis efeitos negativos para o meio ambiente e a saúde que seriam criados pela manipulação imprópria dos seus resíduos. Para mais informações sobre o local onde entregar o produto para reciclagem, contacte a delegação local, os serviços municipais ou a loja onde comprou o produto.

Introdução/extração do aparelho

Perigo de lesões!

⚠ Perigo de esmagamento durante a introdução e extração do aparelho. Durante a introdução ou extração do aparelho, nunca permaneça dentro da área de movimento do mesmo. Mantenha as crianças a uma distância segura.

- Este exaustor pode ser utilizado associado a um aparelho de cozimento a gás com as seguintes características:
- Potência máxima 12,4 kW
- 5 queimadores conforme figura

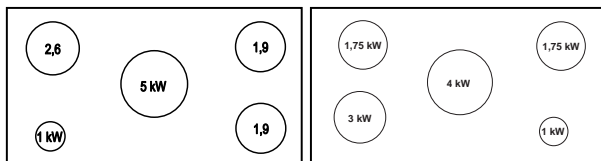

CARACTERÍSTICAS

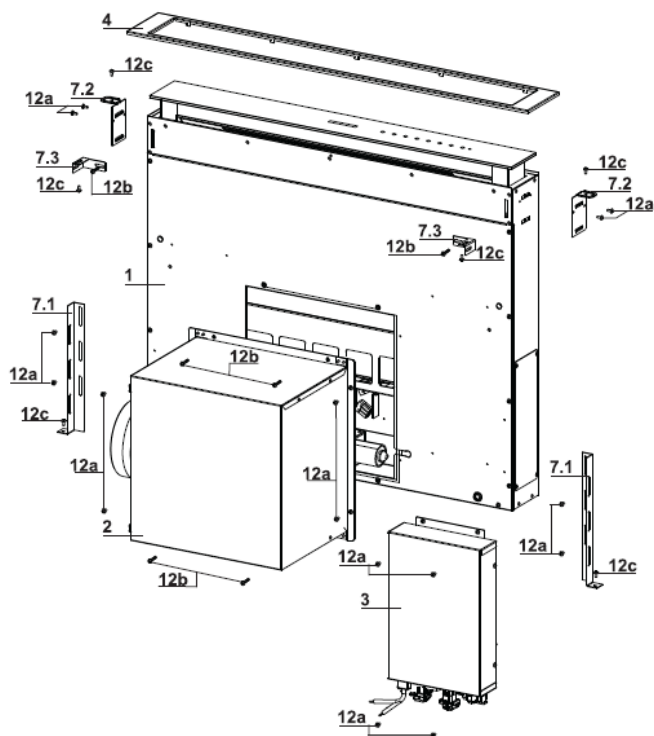

Componentes

Ref.	Qtd.	Componentes do produto
1	1	Corpo do exaustor equipado com: Comandos, luz e filtros
2	1	Grupo do motor
3	1	Grupo elétrico
4	1	Caixilho frontal
Ref.	Qtd.	Componentes de instalação
7.1	2	Suporte de fixação no fundo
7.2	2	Suporte de fixação na placa
7.3	2	Suporte lateral
12a	16	Parafusos 3,5 x 9,5
12b	6	Parafusos M4 x 8
12c	6	Parafusos 4 x 15
Qtd.	Documentação	
1	Livro de instruções	

Dimensões

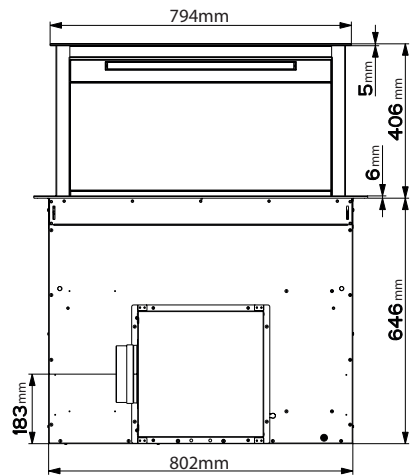
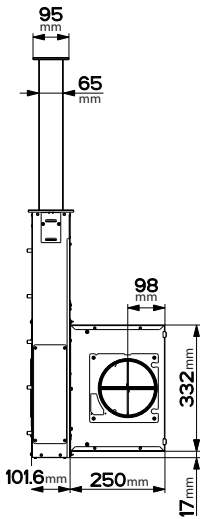
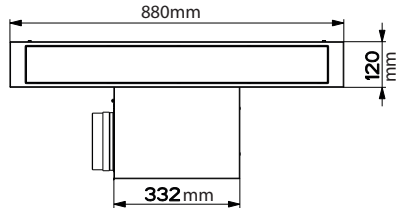
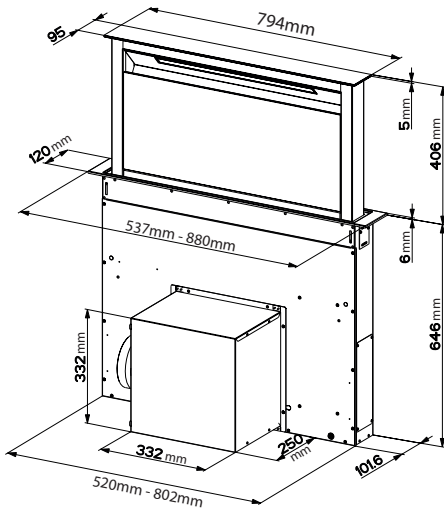

INSTALAÇÃO

Este exaustor está preparado para instalação no interior de um móvel de cozinha:

- **Versão Aspirante:** Evacuação para o exterior.
- **Versão Filtrante:** Recirculação interior.

Sequência de operações de instalação

- Perfuração da placa e montagem do exaustor
- Ligações
- Verificação do funcionamento
- Eliminação do material de embalagem

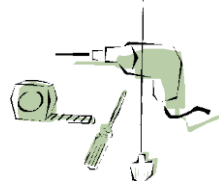

Perfuração da placa de suporte

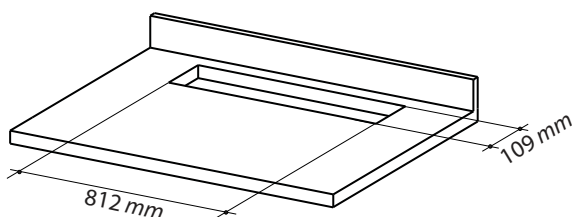

IMPORTANTE

A distância entre o furo efetuado para a placa de cozinha e o furo para o exaustor deve ser de 3 cm no mínimo e 5 cm no máximo, em função da resistência do material utilizado para a bancada.

Introdução do corpo do exaustor na placa de encaixe, de baixo para cima

- O exaustor foi concebido prevendo a montagem do grupo do motor pela frente.

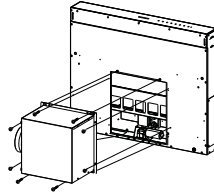

- Se o móvel de cozinha estiver preparado de modo diferente e for necessário fazer a montagem do grupo do motor na traseira, é preciso desmontar a tampa que está fixada na retaguarda do corpo do exaustor e montá-la na frente. Também é necessário reposicionar o cabo com trava-cabo para ligação do motor, utilizando o orifício oblongo próprio situado em cada lado (A).

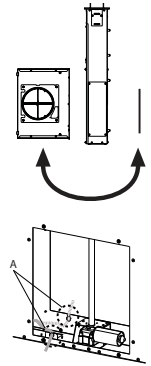

Antes de continuar, deverá fixar-se o grupo do motor ao corpo do exaustor (Ver parágrafo Fixação do grupo do motor).

- Introduza o corpo do exaustor, de baixo para cima, na placa de suporte anteriormente perfurada.
- Com o auxílio de um suporte, levante o corpo do exaustor até que a parte frontal saia para fora da placa.

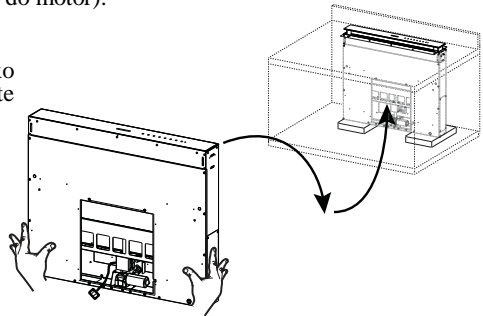

- Introduza os suportes 7.2 nos orifícios oblongos próprios como indicado na figura, e fixe-os com os parafusos 12a fornecidos de série.
- Centre o corpo do exaustor, tomando como referência o orifício oblongo da banca da placa de cozedura.

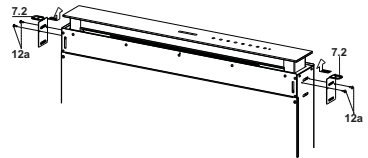

- Fixe o corpo do exaustor à respetiva placa de suporte com 2 dos parafusos 12c fornecidos de série e retire os suportes.

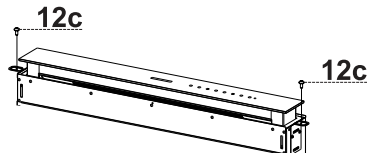

Atenção:

Se devido à qualidade do material da bancada de cozinha não for possível apertar os parafusos 12c, use uma pequena quantidade de silicone para colar os suportes 7.2 na placa e deixe secar bem antes de prosseguir a instalação.

Introdução do corpo do exaustor na placa de encaixe, de cima para baixo

- Introduza os suportes 7.2 nos orifícios oblongos próprios como indicado na figura, e fixe-os com os parafusos 12a fornecidos de série.

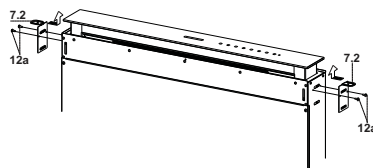

- O exaustor foi concebido prevendo que a montagem do grupo do motor seja feita pela frente.

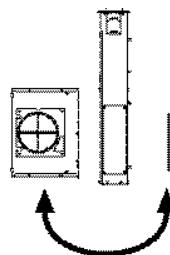
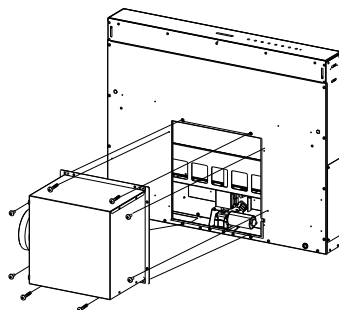

- Se o móvel de cozinha estiver preparado de modo diferente e for necessário fazer a montagem do grupo do motor na traseira, é preciso desmontar a tampa que está fixada na retaguarda do corpo do exaustor e montá-la na frente. Também é necessário reposicionar o cabo com trava-cabos para ligação do motor, utilizando o orifício oblongo próprio situado de cada lado (A).

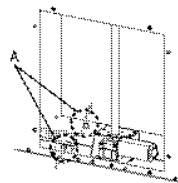

- Introduza o corpo do exaustor na bancada da cozinha anteriormente perfurada.
- Centre o corpo do exaustor, tomando como referência o orifício oblongo da bancada da cozinha.
- Fixe com 2 dos parafusos 12c fornecidos com o corpo do exaustor.

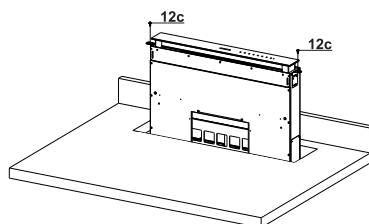

Atenção:

Se devido à qualidade do material da placa de cozimento não for possível apertar os parafusos 12c, use uma pequena quantidade de silicone para colar os suportes 7.2 na placa e deixe secar bem antes de prosseguir a instalação.

Fixação dos suportes inferiores

- Fixe frontalmente os suportes **7.1** ao corpo do exaustor com os parafusos **12a** fornecidos de série.
- Antes de apertar definitivamente os suportes, faça as regulações necessárias para que os suportes se apoiem perfeitamente sobre a base inferior da bancada evitando que os suportes superiores **7.2** se deformem, como indicado na figura.

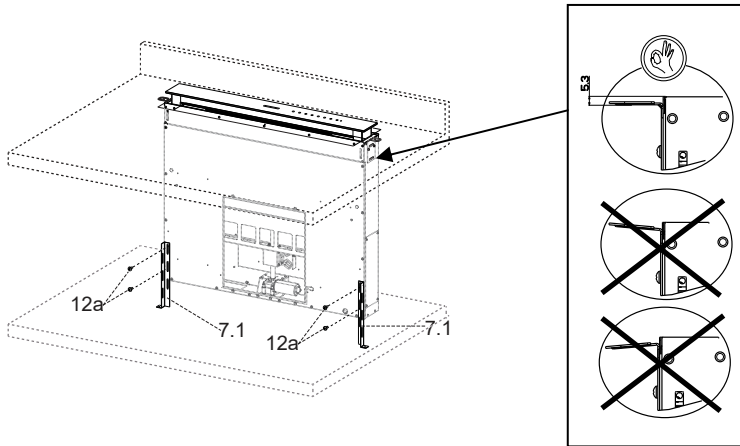

- Utilizando um nível, nivele verticalmente o corpo do exaustor e fixe-o à placa inferior com os 2 parafusos **12c** fornecidos de série.

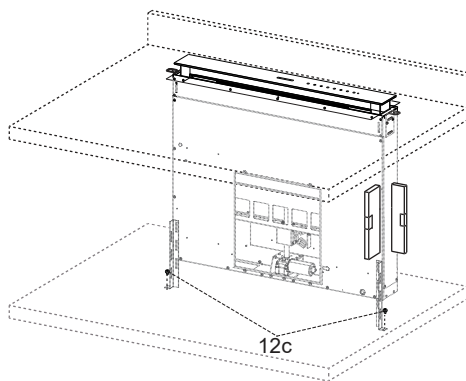

Fixação dos suportes em ângulo reto

- Fixe os suportes **7.3** no corpo do exaustor com os parafusos **12b** fornecidos de série, sem os apertar.
- Utilizando os parafusos **12c** fornecidos, fixe o outro lado dos suportes **7.3** às paredes laterais do móvel ou à parte inferior da bancada de cozinha.

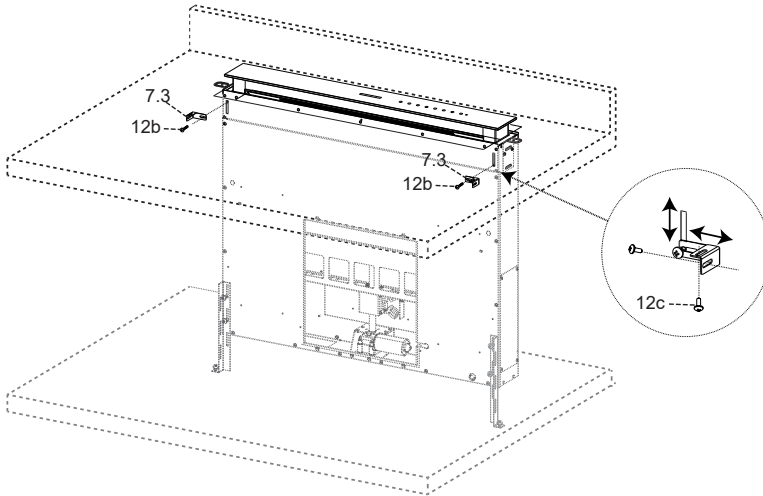

- Fixe definitivamente os parafusos **12c** e **12b**.

Fixação do grupo do motor

- A instalação do grupo do motor (1) na frente ou na retaguarda deve ser decidida em função de como é feito o móvel de cozinha, verificando a posição correta da tampa.

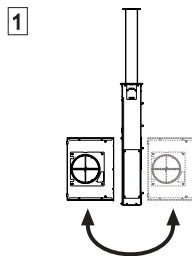

- A seguir, dependendo onde foi feita abertura de saída de ar no móvel, é possível rodar o grupo do motor de 90° em 90°, a fim de possibilitar a saída de ar em qualquer um dos quatro lados em correspondência com o do móvel (2).

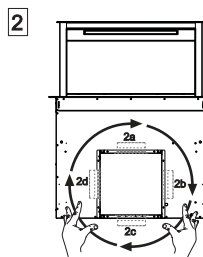

- Ligue o conector proveniente do corpo do exaustor à conexão do grupo do motor.

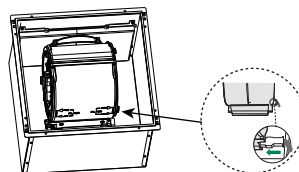

- Fixe, a seguir, o grupo do motor ao corpo do exaustor com os parafusos 12a e 12b fornecidos de série, seguindo as indicações da figura.

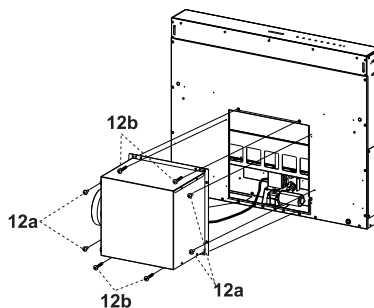

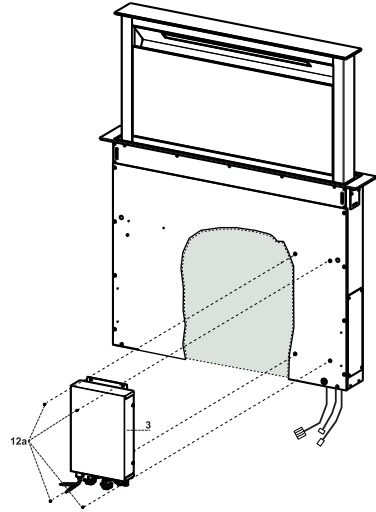

Fixação do grupo elétrico

- Ligue os cabos elétricos que saem da parte inferior direita do corpo do exaustor aos conectores do grupo elétrico.
- A cada conector dos cabos corresponde um conector no grupo elétrico. Por isso, preste atenção para não se enganar ao fazer as ligações.

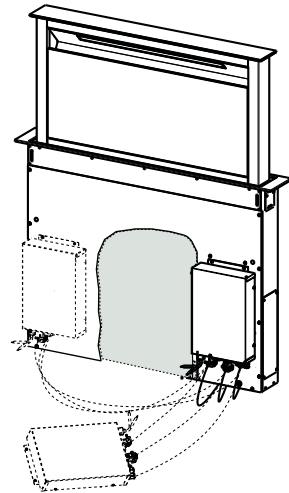

- Fixe o grupo elétrico ao corpo do exaustor com os parafusos **12a** fornecidos de série.
- A posição indicada na figura é apenas uma opção, porque se for necessário, também pode ser montada do lado esquerdo do corpo do exaustor ou até mesmo deixada livre sobre a base do móvel, caso esteja protegida de movimentação acidental.



 **Atenção:** Ao instalar o produto não deixe a caixa elétrica em contato com o pavimento.

Ligações

SAÍDA DO AR PARA A VERSÃO ASPIRANTE

Para a instalação na Versão Aspirante, ligue o exaustor ao tubo de saída utilizando um tubo rígido ou flexível de $\varnothing 150$ ou 120 mm; esta escolha deve ser feita pelo instalador.

- Para a ligação com um tubo de $\varnothing 120$ mm, instale a flange de redução **9** na saída do corpo do exaustor.
- Fixe o tubo com braçadeiras de aperto adequadas. Não são fornecidas com o aparelho.
- Retire os filtros anti-odor de carvão ativo, se presentes.

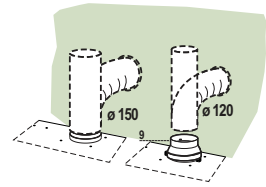

SAÍDA DE AR PARA A VERSÃO FILTRANTE

- Ligue o flange ao furo de saída de ar, utilizando um tubo rígido ou flexível de $\varnothing 120$ ou 150 mm.
- Para ligação com um tubo de $\varnothing 120$ mm, aplique o flange de redução **9** na saída do corpo do exaustor.
- Fixe o tubo com braçadeiras apropriadas. Não são fornecidas com o aparelho.
- Fixe a grelha direcionada **8** na saída, com 2 dos parafusos **12e** (2,9 x 9,5) fornecidos de série.
- Assegure-se de que os filtros antiodores de carvão ativo estão montados (Ver parágrafo Manutenção dos filtros de carvão ativo).

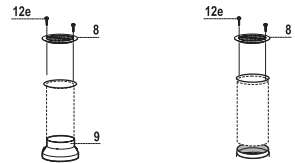

LIGAÇÃO ELÉTRICA

- Ligue o exaustor à rede de alimentação elétrica intercalando um interruptor bipolar com abertura mínima entre os contatos de 3 mm.

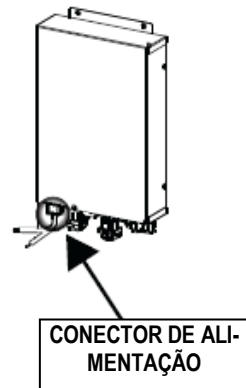

Montagem frontal

- Levante o corpo móvel do exaustor (Ver parágrafo Utilização) apenas uns centímetros.
- Para bloquear o movimento é suficiente fazer pressão para baixo no corpo móvel enquanto ele está levantando.

Atenção: Nunca bloqueie o painel deslizante durante as fases de abertura ou fechamento, somente na fase de montagem do caixilho.

- Remova as proteções em esponja dos cantos do vidro.
 - Agarre no caixilho frontal e enfie-o de cima para baixo, prestando atenção às linguetas que devem encaixar nos furos oblongos do exaustor; faça deslizar o caixilho para a esquerda.
- Atenção:** Todas as linguetas deverão ficar encaixadas.

- Dê algumas batidas suaves no caixilho frontal com um instrumento apropriado (martelo), da direita para a esquerda, até o caixilho encaixar completamente.

Para evitar danos no caixilho, pode utilizar-se um elemento protetor (um pedaço de madeira) entre o martelo e a moldura frontal.

- Consulte o parágrafo Utilização, para repor o corpo móvel na posição fechada.

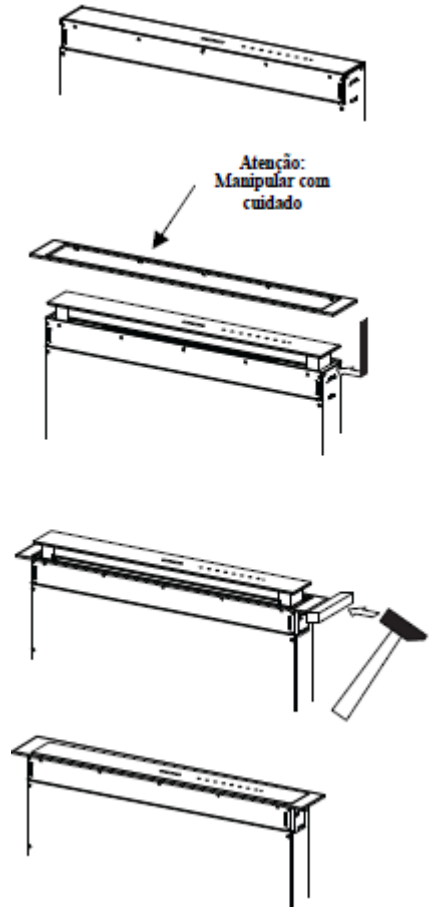

Painel de aspiração perimetral

- Abra o painel do exaustor (Ver parágrafo Utilização).
- Remova as 2 tiras de fita adesiva que servem para segurar o painel durante o transporte.

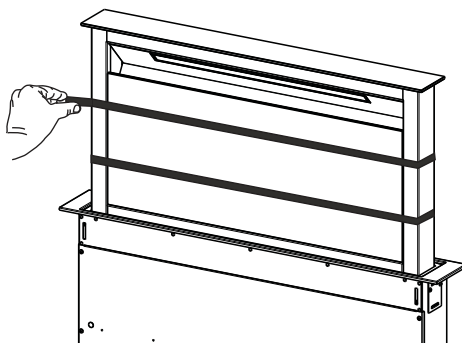

UTILIZAÇÃO

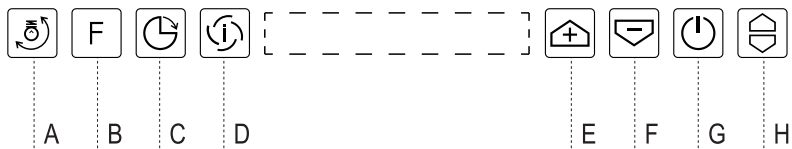

Quadro de comandos

Tecla	Função	Tecla de Led
A	Esta tecla só funciona com o painel aberto.	
	Pressão breve = Acende/Apaga as Luzes no máximo de intensidade.	
	Pressão de 2 segundos = Acende/Apaga as Luzes na intensidade mínima.	
B	Painel aberto ou fechado Pressão breve (motor desligado) = faz o Reset do alarme de saturação dos filtros.	Após 100 horas de funcionamento, mostra o símbolo representado por uma Gota , para indicar o estado de saturação dos filtros de metal. Após 200 horas de funcionamento, mostra a letra C , para assinalar que os filtros de carvão ativo estão saturados.
	Painel aberto ou fechado Pressão de 2 segundos = Ativa/Desativa o Alarme Filtros de carvão ativo com o motor desligado e sem haver alarmes de filtros disparados.	2 piscadelas do símbolo C = Alarme Filtros C.A. ativado 1 piscadela do símbolo C = Alarme Filtros C.A. desativado
C	Painel aberto. Pressão breve = Ativa/Desativa a função Delay , ou seja, o processo automático de desativação retardada de 30' do motor e do sistema de iluminação, seja qual for a velocidade a que o aparelho estiver a funcionar. Desativa-se quando se pressiona a mesma tecla, quando se desliga o motor ou quando se fecha o painel.	Mostra o símbolo do Relógio .
	Funciona quer com o painel fechado quer aberto, com o Motor + Luzes = Desligados (Off). Pressão de 4 segundos = Ativa/Desativa o Bloqueamento do teclado .	Todas as teclas de led piscam duas vezes. Durante o bloqueamento, os leds acendem-se sequencialmente.
D	Só funciona com o painel aberto. Pressão breve = Liga/desliga a velocidade Intensiva . Esta velocidade é temporizada a 6 minutos. Decorrido este período de tempo, o sistema regressará à velocidade definida anteriormente. Desativa-se quando se pressiona a mesma tecla, quando se desliga o motor ou quando se fecha o painel.	Mostra o símbolo I .
E	Só funciona com o painel aberto = aumenta a velocidade de serviço.	Aumentam os segmentos acesos.
F	Só funciona com o painel aberto = diminui a velocidade de serviço.	Diminuem os segmentos acesos.
G	Só funciona com o painel aberto. Pressão breve = Liga/Desliga o motor	Os Leds apagam-se
	Painel aberto ou fechado Pressão de 2 segundos com motor e luzes desligados = Ativa/Desativa o Controle Remoto .	2 piscadelas das teclas de Led = Controle remoto ativado 1 piscadela das teclas de Led = Controle remoto desativado
H	Painel aberto = Fecha o painel + Luzes e motor desligados Painel fechado = Abre o painel + Luzes e motor ligados. Atenção: Se por qualquer motivo o painel estiver parcialmente aberto, pressionando esta tecla ela terminará o seu ciclo de abertura ou de encerramento.	

COMANDO

- Este aparelho pode ser comandado através de um comando.



Quadro de comandos do Controle Remoto

Atenção: Inicialmente, o receptor do controle remoto está desativado, para ativá-lo consulte o parágrafo **Utilização**, Função da Tecla **G**.



⏻	Motor	Painel fechado: Abre o painel, liga o motor com velocidade 1 e acende as luzes no máximo.
		Painel aberto: Pressão breve: Liga /desliga o motor Pressionada 2 segundos: Fecha o painel e Motor + Luzes = Off
-		Só com painel aberto: Diminui a velocidade de funcionamento, cada vez que for pressionada.
+		Só com painel aberto: Aumenta a velocidade de funcionamento, cada vez que for pressionada.
⌚	Intensiva	Só com painel aberto: Ativa a função Intensiva
⌚	Delay	Só com painel aberto: Activa a função Delay
☀️	Luz	Só com painel aberto: Pressão breve: Acende/apaga as luzes Pressionada 2 segundos: Acende/apaga as luzes

LIMPEZA E MANUTENÇÃO

Limpeza dos painéis Comfort

- Abra o painel Comfort, puxando-o pela parte superior.
- Solte o painel do corpo do exaustor.
- O painel comfort não pode, de modo nenhum, ser lavado na máquina de lavar louça.
- Limpe a parte de fora com um pano húmido e detergente líquido neutro.
- Limpe-o também interiormente, utilizando um pano húmido e detergente neutro. Não utilize panos ou esponjas molhados nem jatos de água. Não use substâncias abrasivas.
- Concluído o trabalho, fixe de novo o painel ao corpo do exaustor.

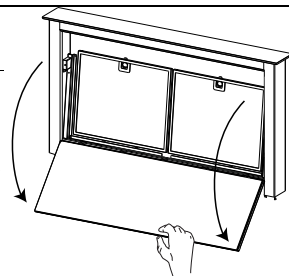

Filtros metálicos antigordura

Podem ser lavados na máquina de lavar louça e precisam de lavagem quando se acende o símbolo da “gota” ou, pelo menos, de 2 em 2 meses de utilização, aproximadamente. Com maior frequência se o aparelho tiver uso intenso.

Como apagar o sinal de alarme

- Desligue as luzes e o motor de exaustão.
- Pressione a tecla **B** (Ver parágrafo Utilização).

Limpeza dos filtros

- Abra o painel (Ver parágrafo Utilização).
- Abra o painel Comfort, puxando-o para fora.
- Tire os filtros, um de cada vez, empurrando-os para a parte traseira do grupo e puxando ao mesmo tempo para baixo.
- Lave os filtros evitando dobrá-los, e deixe-os secar antes de os voltar a montar. (A eventual alteração de cor da superfície do filtro que, com o tempo, se poderá verificar, não prejudica de modo nenhum a sua eficácia.)
- Monte-os novamente, tendo o cuidado de manter a respetiva pega voltada para o lado exterior visível.
- Feche o painel Comfort.



Filtros antiodores de carvão ativo (Versão Filtrante)

Lavável na máquina de lavar louça e deve ser lavado quando se acende o símbolo “C” ou, pelo menos, de 4 em 4 meses ou com maior frequência, no caso de utilização muito intensa. Garante funcionamento até um máximo de 5 lavagens, antes de ter de ser substituído. Se ativada, a sinalização de alarme só se verifica quando o utilizador liga o motor de exaustão.

Ativação do sinal de alarme

- Nos exaustores na versão filtrante, a sinalização de alarme por saturação dos filtros deve ser ativada no momento de instalação do aparelho ou posteriormente.
- Desligue as luzes e o motor de exaustão.
- Pressione, 2 segundos, a tecla **B**:
 - 2 piscadas do símbolo “C” - Alarme Saturação do filtro de carvão ativado LIGADO.
 - 1 piscada do símbolo “C” - Alarme Saturação do filtro de carvão ativado DESLIGADO.

LIMPEZA DO FILTRO ANTIODORES DE CARVÃO ATIVADO

O filtro de carvão ativado pode ser lavado e reutilizado um máximo de 8 vezes, ou 5 vezes em caso de usos particularmente intensivos. Proceda da seguinte maneira:

- Lave na lava-louça ou à mão com água a temperatura MÁXIMA de 70 oC. Não utilize esponjas abrasivas. Não utilize detergentes!
- Seque no forno a temperatura MÁXIMA de 70 oC por duas horas ou seque ao ar livre, deixando o filtro em posição vertical para facilitar a drenagem, até observar ausência de umidade.

SUBSTITUIÇÃO DO FILTRO ANTIODORES DE CARVÃO ATIVADO

Como apagar o sinal de alarme

- Desligue as luzes e o motor de exaustão.
- Pressione a tecla **B** (Ver parágrafo Utilização).

Substituição do filtro

- Tire o painel Comfort.
- Desmonte os filtros metálicos antigordura.
- Remova os retentores do filtro metálicos do filtro antigordura e proceda à limpeza do filtro antiodores de carvão ativo saturado.
- Monte de novo o filtro antiodores de carvão ativo, fixando-filtro antigordura com os retentores metálicos próprios.
- Monte de novo os filtros metálicos antigordura.
- Feche o painel Comfort.

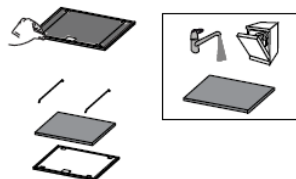

Iluminação

- Para substituição ou compra, contate a assistência técnica.

ADVERTÊNCIAS DE SEGURANÇA

Contate unicamente pessoal qualificado nos seguintes casos:

Instalação (consulte a seção de instalação);

Contate o SAC no caso de dúvidas sobre o funcionamento do aparelho.

Contate centros de assistência técnica autorizados pelo fabricante nos seguintes casos:

Dúvidas acerca do bom estado do aparelho, depois de retirar da embalagem;

Substituição ou danos no cabo de alimentação;

Avaria ou mau funcionamento de aparelho, solicite a utilização de peças de reposição originais;

COMO RESOLVER PROBLEMAS

1- A Coifa não liga. Verificar se:

O disjuntor está desligado.

A tomada está com mau contato ou se o plugue está mal conectado.

Falta de energia elétrica.

A tensão da residência é a mesma do produto.

2 - Ruído excessivo. Verificar se:

O produto está corretamente instalado/fixado.

3 - Força de sucção insuficiente. Verificar se:

Os filtros precisam ser limpos ou substituídos.

Foi selecionada a velocidade correta.

A saída de ar está obstruída.

TERMO DE GARANTIA

Esse produto foi projetado e fabricado procurando atender plenamente o consumidor, e para tanto, é importante que sejam seguidas todas as recomendações do manual de instruções do usuário.

Para ilustrar o presente termo de garantia ficam expressas a seguintes condições:

- A Franke Sistema de Cozinhas do Brasil, assegura ao proprietário consumidor deste produto, a garantia integral contra eventuais defeitos de fabricação pelo prazo de 01 (um) ano estando incluídas neste período a garantia legal de 90 dias, estabelecida pela lei n.º 8078 de 11/09/90, contando a partir da data de aquisição e comprovando pela apresentação da nota fiscal ou cupom fiscal de compra, que passa a fazer parte integrante deste termo.

- No prazo de garantia, o reparo ou substituição gratuita das peças, eventualmente defeituosas, somente será realizada em nossa rede de assistência técnica, conforme relação em nosso site (www.franke.com.br), ou com nosso SAC 0800 47 7300, pois, somente estes estão autorizados a examinar e a reparar o produto no prazo de garantia.

- Fica convencionado, que o presente termo de garantia perderá totalmente a sua validade, caso ocorra uma das hipóteses a seguir expressas:

Quedas acidentais, avaria no transporte, manuseio inadequado;

Agentes da natureza: chuva ou incidências direta de raios solares;

Ter sido instalado em rede elétrica imprópria ou diversa da recomendação do manual de instruções;

Utilizar produtos químicos na limpeza do produto, tipo ácido clorídrico (muriático) agride diretamente o aço inox;

Se qualquer peça, parte ou componente agregado ao produto não for original ou adequado, ou ainda adaptações de partes e peças adicionais sem autorização prévia do fabricante.

Se o produto apresentar sinais de violação, ajustes ou consertos por pessoa não habilitada ou autorizada.

Esta garantia é válida apenas no Brasil.



Franke S.p.a.
Via Pignolini, 2
37019 Peschiera del Garda (VR)
www.franke.it

Franke Sistemas de Cozinhas do Brasil
Dona Francisca, 8.300. Bloco N – Sala 49 – Condomínio Perini Business Park
Distrito Industrial - 89219-600
Joinville - SC - Brasil
Fone +55 47 3431 0500