

Инструкция з експлуатації
Felhasználói Kézikönyv
Uživatelská Pøíruèka
Príruèka na obsluhu
Libret de Instruçiuni
Instrukcja Obsługi
Uputstva za Korištenje
Priložnik za uporabo
Εγχειρίδιο οδηγιών
Kullanım Kilavuzu
Инструкции Ръководство
Пайдалану ережесі
Прирачник со упатства
Udhëzuesi
Упутство за употребу
دليل الترایب

ІНДЕКС

UA

ІНФОРМАЦІЯ З ТЕХНІКИ БЕЗПЕКИ.....	5
ХАРАКТЕРИСТИКИ — УСТАНОВКА.....	7
ВИКОРИСТАННЯ.....	9
ДОГЛЯД І ЧИЩЕННЯ.....	9

TÁRGYMUTATÓ

HU

BIZTONSÁGI INFORMÁCIÓK.....	11
JELLEMZŐK - ÜZEMBE HELYEZÉS.....	13
HASZNÁLAT.....	15
ÁPOLÁS ÉS KARBANTARTÁS.....	15

OBSAH

CZ

INFORMACE O BEZPEČNOSTI.....	17
HLAVNÍ PARAMETRY - INSTALACE.....	19
POUŽITÍ.....	21
ČIŠTĚNÍ A ÚDRŽBA.....	21

OBSAH

SK

BEZPEČNOSTNÉ INFORMÁCIE.....	23
CHARAKTERISTIKY - INŠTALÁCIA.....	25
POUŽÍVANIE.....	27
ČISTENIE A ÚDRŽBA.....	27

CUPRINS

RO

INFORMAȚII PRIVIND SIGURANȚA.....	29
CARACTERISTICI - INSTALARE.....	31
UTILIZARE.....	33
ÎNTREȚINERE ȘI CURĂȚARE.....	33

SPIS TREŚCI

PL

INFORMACJE DOTYCZĄCE BEZPIECZEŃSTWA.....	35
DANE TECHNICZNE - INSTALACJA.....	37
UŻYTKOWANIE.....	39
CZYSZCZENIE I KONSERWACJA.....	39

KAZALO

HR

INFORMACIJE O SIGURNOSTI.....	41
KARAKTERISTIKE - INSTALACIJA.....	43
KORIŠTENJE.....	45
ČIŠĆENJE I ODRŽAVANJE.....	45

KAZALO

SI

VARNOSTNE INFORMACIJE	47
LASTNOSTI – NAMESTITEV	49
UPORABA	51
ČIŠČENJE IN VZDRŽEVANJE	51

ΠΕΡΙΕΧΟΜΕΝΑ

GR

ΠΛΗΡΟΦΟΡΙΕΣ ΓΙΑ ΤΗΝ ΑΣΦΑΛΕΙΑ	53
ΧΑΡΑΚΤΗΡΙΣΤΙΚΑ - ΕΓΚΑΤΑΣΤΑΣΗ	55
ΧΡΗΣΗ	57
ΚΑΘΑΡΙΣΜΟΣ ΚΑΙ ΣΥΝΤΗΡΗΣΗ	57

İÇERIKLER

TR

GÜVENLİK HAKKINDA BİLGİLER	59
ÖZELLİKLER - MONTAJ	61
KULLANIM	63
TEMİZLİK VE BAKIM	63

ИНДЕКС

BG

ИНФОРМАЦИЯ ЗА БЕЗОПАСНОСТ	65
ΧΑΡΑΚΤΗΡΙΣΤΙΚΑ – ΜΟΝΤΑЖ	67
УПОТРЕБА	69
ПОДДРЪЖКА И ПОЧИСТВАНЕ	69

ИНДЕКС

KZ

ҚАУІПСІЗДІК ТУРАЛЫ АҚПАРАТ	71
ТЕХНИКАЛЫҚ СИПАТТАМАСЫ - ОРНАТУ	73
ПАЙДАЛАНУ ӘДІСІ	75
КҮТІМ КӨРСЕТУ ЖӘНЕ ТА ЗАРТУ	75

ИНДЕКС

MK

БЕЗБЕДНОСНИ ИНФОРМАЦИИ	77
ΧΑΡΑΚΤΗΡΙΣΤΙΚΑ - ΜΟΝΤΑЖ	79
КОРИСТЕТЕ	81
ГРИЖА И ЧИСТЕЊЕ	81

INDEKS

SQ

INFORMACIONE PËR SIGURINË	83
ΚΑΡΑΚΤΗΡΙΣΤΙΚΑΤ - INSTALIMI	85
PËRDORIM	87
PASTRIMI E MIRËMBAJTJA	87

ИНДЕКС

SR

БЕЗБЕДНОСНЕ ИНФОРМАЦИЈЕ	89
КАРАКТЕРИСТИКЕ – ИНСТАЛИРАЊЕ	91
УПОТРЕБА	93
ЧИШЋЕЊЕ И ОДРЖАВАЊЕ	93

الفهرس

SA

معلومات فيما يخص السلامة	95
تركيب - مواصفات	97
الاستخدام	98
التنظيف والصيانة	98

ІНФОРМАЦІЯ З ТЕХНІКИ БЕЗПЕКИ



Уважно прочитайте це керівництво перед встановленням і експлуатацією приладу задля забезпечення власної безпеки та правильної роботи обладнання. Завжди тримайте ці інструкції разом із приладом, навіть у випадку його переміщення чи продажу. Користувачі мають уважно ознайомитись із порядком експлуатації пристрою та технікою безпеки під час користування ним.



Під'єднання електричних дротів має виконувати фахівець.

- Виробник не нестиме відповідальності за жодні пошкодження, що виникли в результаті неправильного або неналежного встановлення.
- Мінімальна безпечна відстань між поверхнею плити та витяжкою становить 650 мм (деякі моделі можуть бути встановлені нижче, дивіться розділи з робочих габаритів і встановлення).
- В інструкції з монтажу газової плити може бути зазначено більшу відстань, ніж у цьому документі. Слід завжди дотримуватись інструкції, де зазначена більша відстань.
- Переконайтеся, що напруга в мережі відповідає напрузі, зазначеній на паспортній табличці, яка розташована з внутрішньої сторони витяжки.
- У фіксованій розводці мають бути передбачені засоби вимкнення згідно з правилами монтажу.
- У разі використання пристроїв класу I переконайтеся у тому, що внутрішнє джерело живлення має відповідне заземлення.
- Підключайте витяжку до димоходу за допомогою труби діаметром щонайменше 120 мм. Шлях до димоходу повинен бути якомога коротшим.
- Необхідно дотримуватись норм щодо випуску повітря.
- Не підключайте витяжку до витяжних каналів, через які виводяться гази горіння (з бойлерів, камінів тощо).
- Якщо витяжка використовується разом із неелектричними пристроями (наприклад, пристроями для спалювання газів), у приміщенні необхідно забезпечити належну вентиляцію, щоб уникнути зворотної тяги відпрацьованих газів. Якщо кухонна витяжка використовується в поєднанні з пристроями, які працюють від неелектричних джерел енергії, від'ємний тиск у приміщенні не повинен перевищувати 0,04 мбар, щоб уникнути повернення витяжкою газів назад у приміщення.
- Забороняється спрямовувати потік повітря у витяжний канал, який використовується для відведення диму від приладів, що працюють на газі або інших типах пального.

- Якщо кабель живлення пошкоджено, його необхідно замінити, придбавши новий кабель у виробника чи його сервісного агента.
- Підключайте штекер до розетки, яка відповідає чинним нормам і розташована в доступному місці.
- Використання технічних і запобіжних заходів щодо викидів регулюється правилами, встановленими місцевими органами влади.

⚠ ПОПЕРЕДЖЕННЯ. Перед встановленням витяжки зніміть захисну плівку.

- Використовуйте тільки гвинти й малі деталі для підтримання витяжки.

⚠ ПОПЕРЕДЖЕННЯ. Установлення гвинтів або кріпильного пристрою з порушенням наведених інструкцій може призвести до ураження електричним струмом.

- Не допускається дивитись безпосередньо на джерело світла через оптичні прилади (бінокль, збільшувальне скло та ін.).
- Не фламбуйте страви під витяжкою, оскільки це може спричинити пожежу.
- Цей пристрій можуть використовувати діти віком від 8 років, особи з обмеженими фізичними, сенсорними або розумовими можливостями, а також особи, які не мають досвіду чи знань, якщо за такими особами наглядатимуть або якщо вони отримують указівки щодо безпечного користування пристроєм і розумітимуть можливі небезпеки. Дітям забороняється гратися з пристроєм. Дітям забороняється чистити й обслуговувати пристрій без нагляду дорослих.
- Необхідно слідкувати, щоб діти не грались із пристроєм.
- Цей пристрій не призначено для використання особами (у тому числі дітьми) з обмеженими фізичними, сенсорними або психічними можливостями, а також особами з відсутністю досвіду чи знань, крім випадків, коли за ними наглядають або їх було попередньо проінструктовано щодо використання пристрою.

⚠ Досяжні частини можуть дуже нагрітися під час використання з плитою.

- Чистьте та (або) замінюйте фільтри через зазначений період часу (є небезпека виникнення пожежі). Див. розділ «Догляд і чищення».
- У разі використання витяжки одночасно з приладами, які працюють на газі або інших видах палива, необхідно передбачити належну вентиляцію приміщення (не застосовується до приладів, які спрямовують потік повітря тільки назад у приміщення).



- Символ  на виробі або його пакуванні вказує, що цей виріб не можна викидати як побутові відходи. Замість цього його потрібно передати у відповідне місце збору для повторної переробки електричного й електронного обладнання. Забезпечивши належну утилізацію виробу, можна допомогти в запобіганні негативним наслідкам для навколишнього середовища та людського здоров'я, які можуть бути викликані неправильною утилізацією цього виробу. Для отримання докладнішої інформації щодо утилізації цього виробу звертайтеся до місцевих органів влади, в службу утилізації побутових відходів або в магазин, де було придбано виріб.

ХАРАКТЕРИСТИКИ — УСТАНОВКА

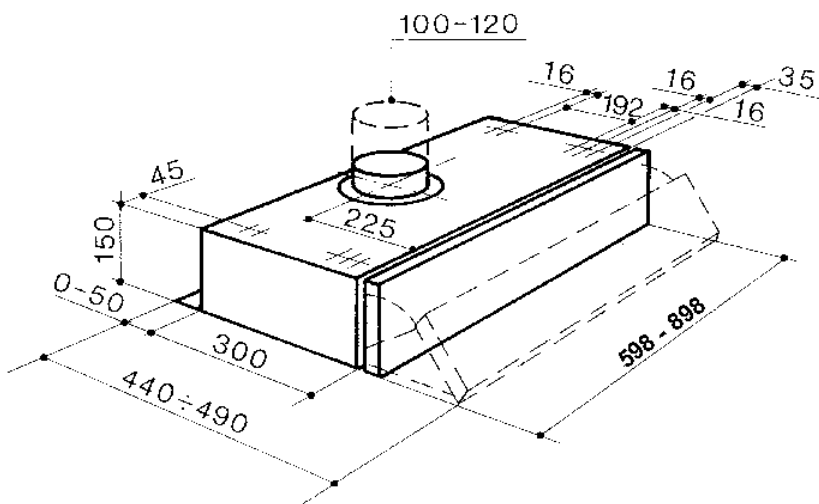

КРІПЛЕННЯ ВИТЯЖКИ ПІД ШАФОЮ

- Щоб просвердлити шафу, дотримуйтесь позначок, наведених у габаритному кресленні в розділі, у якому розглядаються габарити витяжки.
- Щоб закріпити витяжку на шафі, використовуйте гвинти довжиною 44,4 мм, вставляючи та затягуючи їх із внутрішнього боку шафи.

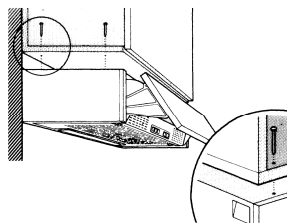

Приєднання до каналу для виведення повітря

КАНАЛ ДЛЯ ВИВЕДЕННЯ ПОВІТРЯ В РЕЖИМІ ВІДВЕДЕННЯ

Під час встановлення відвідної витяжки для приєднання витяжки до каналу для відведення повітря на вибір спеціаліста, що виконує встановлення, використовується жорстка або гнучка трубка.

- Вставте фланець в отвір в корпусі витяжки.
- Відкрийте металеву ґратку та переконайтеся, що ручка знаходиться в положенні відведення.
- Приєднайте витяжку до каналу для відведення повітря за допомогою трубки.
- Закріпіть трубку, використовуючи необхідну кількість трубних хомутів. Вони не постачаються разом із витяжкою.
- Витягніть вугільний фільтр (у разі наявності).

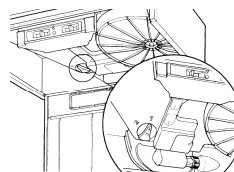
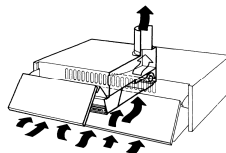

КАНАЛ ДЛЯ ВИВЕДЕННЯ ПОВІТРЯ В РЕЖИМІ РЕЦИРКУЛЯЦІЇ

- Відкрийте металеву ґратку та переконайтеся, що ручка знаходиться в положенні рециркуляції.
- Помістіть вугільний фільтр. Вугільний фільтр не постачається разом із витяжкою. (Витяжки з двома двигунами слід оснащувати двома вугільними фільтрами.)

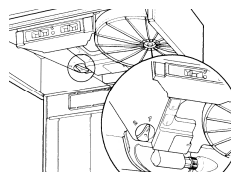
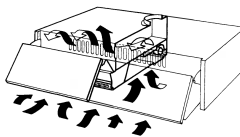

ІНСТРУКЦІЇ З ВІДКРИТТЯ ВСМОКТУВАЛЬНОЇ РЕШІТКИ

- Перемістіть бокові упори в напрямку до центру витяжки й одночасно потягніть решітку вперед.
- Решітка опуститься донизу, тримаючись на двох задніх штифтах, і залишиться висіти на них.
- Для того щоб від'єднати її повністю, потягніть праву частину решітки трохи вперед, так щоб штифт вийшов з решітки через щілину, що утворилася в корпусі витяжки.

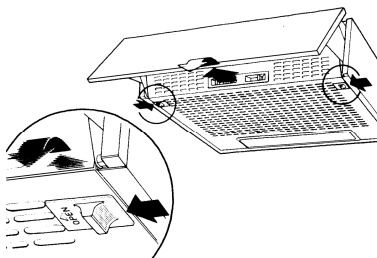

ЕЛЕКТРИЧНІ З'ЄДНАННЯ

- Підключіть витяжку до розетки через двополосний вимикач з контактним зазором щонайменше 3 мм.

ВИКОРИСТАННЯ

Панель управління

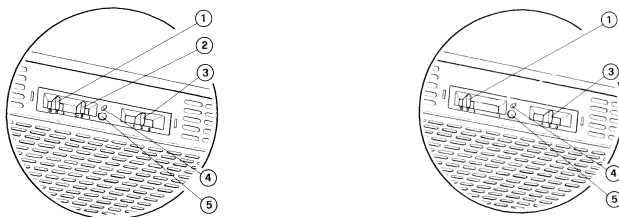

1	Освітлення	Вмикання/вимикання системи освітлення.
2	Двигун	Вмикання/вимикання двигуна.
3	Швидкість	Регулювання швидкості: 1. Мінімальна швидкість; надзвичайно безшумний безперервний обмін повітря; підходить за наявності невеликої кількості випаровувань і запахів, які утворюються під час готування їжі. 2. Середня швидкість; завдяки оптимальному співвідношенню між продуктивністю витяжки та рівнем шуму така швидкість підходить для більшості випадків. 3. Максимальна швидкість; підходить для випадків, коли випаровування та запахи сягають максимальної кількості, та для використання протягом тривалого часу.

ДОДАТКОВО

4	Мікровимикач	Мікровимикач, який активується рухом козирка. Він вмикає та вимикає витяжку залежно від умов, які було встановлено раніше за допомогою повзунків панелі управління.
5	Світлодіод	Світлодіод для індикації роботи двигуна.

ДОГЛЯД І ЧИЩЕННЯ

ФІЛЬТР-ЖИРОУЛОВЛЮВАЧ

Хороша продуктивність, надійність і тривалий термін служби витяжки обумовлюються її регулярним обслуговуванням і чищенням. Особливу увагу слід приділити підтриманню чистоти фільтра-жироуловлювача та регулярній заміні вугільного фільтра (модель для рециркуляції). Щоб витягнути фільтри для подальшого чищення або заміни спершу відкрийте металеву ґратку.

Вона затримує тверді частинки жиру, кріпиться на зворотний бік нижньої ґратки та може бути металевою або синтетичною. Обслуговування фільтра-жироуловлювача залежить від його типу: синтетичні фільтри-жироуловлювачі не можна мити — їх слід замінювати кожні три місяці. Металеві фільтри-жироуловлювачі необхідно мити раз на місяць гарячою водою із застосуванням м'якого мийного засобу або рідкого мила. Фільтри не треба згинати. Після миття перед повторним встановленням їх слід залишити просохати. Фільтр легко виймається з ґратки після зсування вбік пружинних дрютяних дужок.

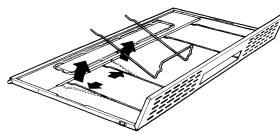

ВУГІЛЬНИЙ ФІЛЬТР

У режимі рециркуляції вугільний фільтр поглинає запахи. Вугільний фільтр не підлягає чищенню, його необхідно замінювати принаймні кожні шість місяців, а в разі постійного використання витяжки — частіше.

Для заміни вугільного фільтра підтримуйте фільтр однією рукою, витягніть круглий диск через центр вугільного фільтра й обертайте його, доки фільтр не вийде.

Установка здійснюється в зворотному порядку.

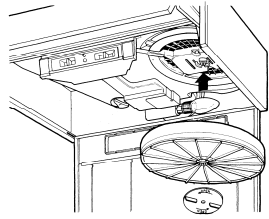



ПОПЕРЕДЖЕННЯ. Якщо не виконувати чищення та заміну фільтрів, як рекомендується, зросте ризик виникнення пожежі.

ОСВІТЛЕННЯ РОБОЧОЇ ПОВЕРХНІ

Якщо лампа раптом не світиться, відчиніть металеву ґратку та перевірте, чи добре вкручено лампу в патрон.

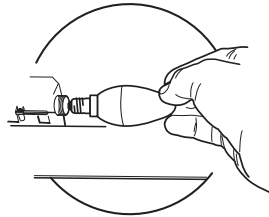
Із міркувань безпечної роботи витяжки в разі заміни лампи встановлюйте ідентичну лампу.



Лампа	Потужність (Вт)	Розетка	Напруга (В)	Розмір (ММ)	Код ILCOS
	4	E14	220-240	107 x 37	DRBB/F-4-220-240-E14-35/100
	5	GU10	230	52 x 50	DRPAR-5/840-220/240-GU10-35/36 DRPAR-5/830-220/240-GU10-35/36

BIZTONSÁGI INFORMÁCIÓK

i Saját biztonsága és a készülék helyes működése érdekében arra kérjük, hogy a készülék üzembe helyezése és használata előtt figyelmesen olvassa el ezt az útmutatót. Tartsa ezt mindig a készülékkel együtt, a készülék átadása vagy eladása esetén is. Fontos, hogy a felhasználók tisztában legyenek a készülék minden működési és biztonsági jellemzőjével.

! A vezetékek bekötését szakembernek kell elvégeznie.

- A gyártót nem terheli felelősség a nem megfelelő üzembe helyezés vagy használat miatt bekövetkező esetleges károkért.
- A főzőfelület és a kivezetéses páraelszívó közötti biztonsági távolság minimum 650 mm (egyes típusok alacsonyabban is felszerelhetők; lásd az üzemi méretekre és az üzembe helyezésre vonatkozó fejezetet).
- Amennyiben a gázfőzőlap üzembe helyezési útmutatója a fentinel nagyobb távolságot ír elő, úgy azt kell betartani.
- Ellenőrizze, hogy a hálózati feszültség megfelel-e a készülék belsejében levő adattáblán feltüntetett értéknek.
- A hatályos vezetékvezetési jogszabályoknak megfelelően a rögzített berendezéshez szakaszoló eszközöket kell beszerezni.
- Az I. kategóriájú készülékeknel ellenőrizni kell, hogy az otthoni elektromos hálózat megfelelő földelést biztosít-e.
- Egy legalább 120 mm átmérőjű csővel csatlakoztassa a páraelszívót a kéményhez. A füst útjának a lehető legrövidebbnek kell lennie.
- A levegő elvezetésére vonatkozó összes előírást be kell tartani.
- Tilos a készüléket az égésből származó (kazán, kandalló stb.) füstök elvezetésére szolgáló csövekbe bekötni.
- A füstgázok visszaáramlásának megakadályozása érdekében megfelelő szellőzésről kell gondoskodni abban a helyiségben, ahol a páraelszívó mellett nem elektromos üzemű (például gázüzemű) berendezések is vannak. Ha a konyhai elszívót nem villamos készülékekkel együtt használja, a környezeti negatív nyomás nem haladhatja meg a 0,04 mbar értéket, mert csak így kerülhető el az, hogy a készülék visszaszívja a füstgázokat a helyiségbe.
- A levegő nem vezethető ki egy olyan csatornán keresztül, amit a gáz- vagy egyéb tüzelésű készülékek füstelvezetésére használnak.

- A megsérült hálózati zsinór cseréjét kizárólag a gyártó vagy a vevőszolgálat szakembere végezheti.
- A hálózati csatlakozót csak a hatályos előírásoknak megfelelő és jól hozzáférhető konnektorba szabad bedugni.
- A füstelvezetésre vonatkozó műszaki és biztonsági teendőket illetően fontos a helyi hatóságok által előírt szabályok szigorú betartása.

⚠ FIGYELMEZTETÉS: az elszívó üzembe helyezése előtt el kell távolítani a védőfóliákat.

- Csak a készülékhez megfelelő típusú csavarokat és apró alkatrészeket használjon.

⚠ FIGYELMEZTETÉS: áramütés kockázatával járhat az, ha nem szereli fel a jelen utasításban foglaltak szerint a rögzítést szolgáló csavarokat vagy eszközöket.

- Tilos optikai eszközökkel (látcső, nagyítóüveg) közvetlenül figyelni.
- Ne készítsen flambírozott ételt az elszívó alatt: ez tűzveszélyes lehet.
- A készüléket 8 évnél nem fiatalabb gyermekek, illetve csökkent fizikai, érzékelési vagy szellemi képességgel rendelkező, megfelelő tapasztalatok és ismeretek nélküli személyek is használhatják szigorú felügyelet mellett, illetve ha ismerik a készülék biztonságos használati módját és a kapcsolódó veszélyeket. Ügyeljen arra, hogy ne játszhassanak gyermekek a készülékkel. A készülék tisztítását és karbantartását nem végezhetik gyermekek, amennyiben nincsenek felügyelve.
- Figyeljen a gyermekekre, hogy ne játszhassanak a készülékkel.
- A készüléket nem használhatják csökkent fizikai, érzékelő vagy szellemi képességgel rendelkező, megfelelő tapasztalatok és ismeretek nélküli személyek (gyerekeket is beleértve), hacsak nem tanítják meg vagy ellenőrzik őket a készülék használatára, illetve használatában.

⚠ A főzőberendezés használata közben az elérhető alkatrészek nagyon felmelegedhetnek.

- Az előírt időtartam lejáratá után tisztítsa meg és/vagy cserélje ki a szűrőket (tűzveszély). Lásd az Ápolás és karbantartás bekezdést.
- Megfelelő szellőzésről kell gondoskodni a helyiségben, amikor a páraelszívót gázzal vagy más tüzelőanyaggal működő készülékekkel egyidejűleg használják (olyan készülékek mellett sem használható, amelyek kizárólag a helyiségbe engedik a levegőt).

- A terméken, illetve a csomagoláson látható szimbólum  arra utal, hogy a termék nem kezelhető normál háztartási hulladékként. Az ártalmatlanítandó terméket megfelelő gyűjtőhelyen kell leadni, ahol elvégzik az elektromos és elektronikus alkatrészek újrahasznosítását. Ha Ön gondoskodik a termék megfelelő ártalmatlanításáról, akkor ezzel hozzájárul ahhoz, hogy elkerülhetők legyenek a hulladékká vált termék nem szabályos ártalmatlanítása miatt a környezetre és egészségre nézve potenciálisan káros következmények. A termék újrahasznosításával kapcsolatban a helyi önkormányzat, a háztartási hulladékgyűjtő szolgálat vagy a terméket értékesítő bolt tud részletes tájékoztatással szolgálni.

JELLEMZŐK - ÜZEMBE HELYEZÉS

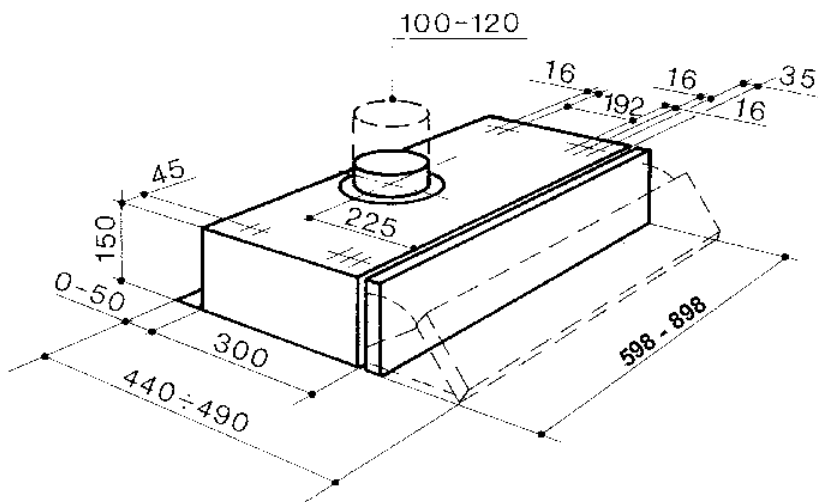

FÜGGŐEGYSÉG ALATTI RÖGZÍTÉS

- Fúrja ki a függőegységet a mellékelt méretraaj alapján.
- Rögzítse a készüléket a függőegységhez a 44,4 mm-es csavarokkal úgy, hogy azokat a függőegység belső része felől húzza meg.

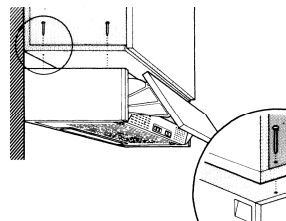

Bekötések

LEVEGŐKIMENET KIVEZETÉSES VÁLTOZATNÁL (KÜLTÉRBE ÜRÍTÉS)

Kivezetéses változat esetén a szagelszívó és a levegőkimenet összekötése a felszerelést végző szakember választásától függően merev vagy rugalmas csővel történjen.

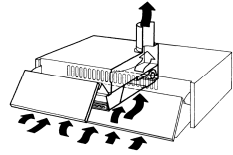

- Illessze a peremet a készülékház kimenetéhez.
- Nyissa fel az elszívórácsot, és ellenőrizze, hogy a váltókar kivezetéses helyzetben van-e.
- Csővel kösse össze a készülék levegőkimenetét és az ürítő kimenetet.
- A cső rögzítéséhez használjon megfelelő csőszorító pántokat. Az ehhez szükséges anyag nem tartozék.
- Ügyeljen arra, hogy ne legyen bent az aktív szentes szagszűrő.

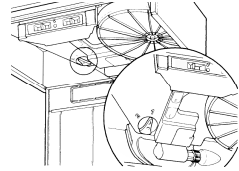

LEVEGŐKIMENET KERINGETÉSES VÁLTOZATNÁL (BELSŐ KERINGETÉS)

- Nyissa fel az elszívórácsot, és ellenőrizze, hogy a váltókar keringetéses helyzetben van-e.
- Tegye fel a kivezetéses készülékeknél nem tartozék aktív szentes szagszűrőt. (2 motoros változatnál a készülékhez két szagszűrőre van szükség).

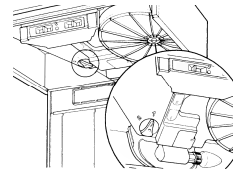
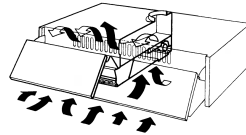

ÚTMUTATÓ AZ ELSZÍVÓRÁCS FELNYITÁSÁHOZ

- Csúsztassa a készülék közepe felé az oldalsó rögzítőket, ezzel egyidejűleg pedig húzza előre a rácsot.
- Ekkor a rács a két hátsó pecek körül forogva lesüllyed és felakadva marad a pöckökön.
- A végleges leakasztás érdekében finoman húzza előre a rács jobb oldalát, majd a készülék motorházán levő kis nyíláson keresztül vegye ki a pecket a rácsból.

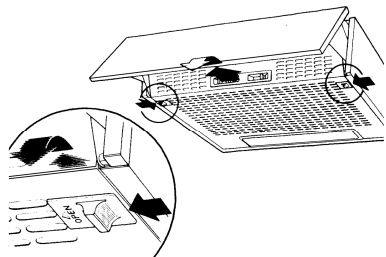

ELEKTROMOS BEKÖTÉS

- A készüléket olyan kétpólusú megszakító közbeiktatásával kell csatlakoztatni az elektromos hálózathoz, amelyen az érintkezők távolsága minimum 3 mm.

HASZNÁLAT

Kezelőlap

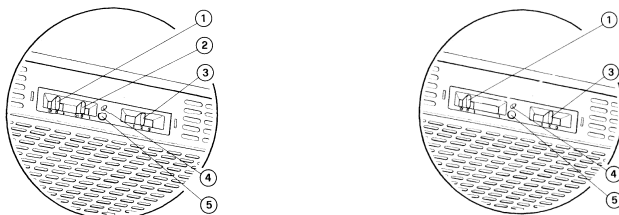

1	Világítás	Be- és kikapcsolja a világítási rendszert.
2	Motor	Be- és kikapcsolja a beszívó motort.
3	Sebesség	Meghatározza az üzemi sebességet: 1. Legkisebb sebesség a különösen csendes és folyamatos légcseréhez, kevés főzési gőz esetén. 2. Közepes sebesség, ami az üzemi körülmények többségéhez ajánlott, tekintettel a kezelt levegő mennyisége és a zajszint közötti kedvező arányra. 3. Legnagyobb sebesség, ami akár hosszabb időtartamon keresztül is alkalmas a nagymennyiségű főzési gőz kezelésére.

KÜLÖN MEGVÁSÁROLHATÓ

4	Mikro	A rostély mozgatasával működtetett mikrokapcsoló, amely a kezelőlapon előzetesen beállított feltételek szerinti bekapcsolást és kikapcsolást vezérli.
5	Led	Az elszívómotor bekapcsolását jelzi.

ÁPOLÁS ÉS KARBANTARTÁS

ZSÍRSZŰRŐ

A rendszeres karbantartás garantálja a szagelszívó zökkenőmentes működését és kiváló teljesítményét. Külön figyelmet igényel a zsírszűrő és (keringetési változatban használt készülék esetén) az aktív szenes szagszűrő, amit rendszeresen kell cserélni.

Feladata a lebegő zsírrészecskék visszatartása. Az elszívórács belső részében található zsírszűrő műanyagból vagy fémből készült változatban kapható. Karbantartása az adott típustól függően változik. A műanyagból készült zsírszűrőt nem lehet mosni, és háromhavonta ki kell cserélni. A fémből készült zsírszűrőt mosószeres meleg vízben havonta ki kell mosni, és nem szabad összenyomni. Visszahelyezése előtt hagyni kell megszáradni.

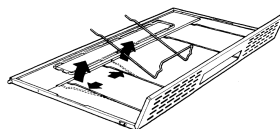

AKTÍV SZENES SZŰRŐ

Feladata az, hogy kiszűrje a rajta keresztül átmenő légáramból a szagokat.

A megtisztított levegő visszakerül a konyha légterébe, hogy aztán majd újra és újra átmenjen a szűrőn. A széniszűrőt nem lehet mosni, hanem átlagban háromhavonta ki kell cserélni. A széniszűrőt úgy veheti ki, hogy felnyitja a fémrácsot és a szűrőt egyik kezével óvatosan elforgatja az óramutató járásával ellentétes irányba, ezzel egy időben finom nyomást gyakorolva. A visszaszereléshez a fenti műveleteket ellentétes sorrendben végezze el.

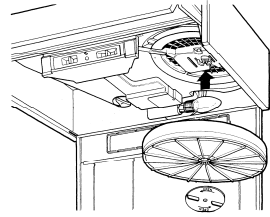



FIGYELEM! Tűzveszélyt okozhat, ha a szűrők nem tiszták, illetve cseréjük nem a gyártó utasításai szerint történik. A széniszűrő eltávolításához mindenképpen fel kell nyitnia az elszívórácsot és ki kell vennie a fémhuzalból készült szűrőrózgítót.

VILÁGÍTÁS

Ha előfordul, hogy egy izzó nem működik, nyissa fel a fémrácsot, és ellenőrizze, hogy az izzó jól be van-e csavarva.

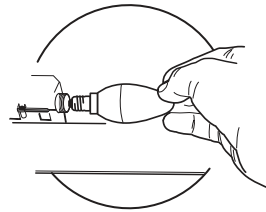
Szükség esetén cserélje ki egy ugyanolyan típusú és teljesítményű izzóval.



Izzó	Elszívási teljesítmény (W)	Csatlakozás	Feszültség (V)	Méret (mm)	ILCOS kód
	4	E14	220-240	107 x 37	DRBB/F-4-220-240-E14-35/100
	5	GU10	230	52 x 50	DRPAR-5/840-220/240-GU10-35/36 DRPAR-5/830-220/240-GU10-35/36

INFORMACE O BEZPEČNOSTI

i Pro vlastní bezpečnost a za účelem řádného fungování přístroje prosíme, abyste si před jeho instalací a zprovozněním pozorně přečetli tuto příručku. Tuto příručku je třeba uchovávat stále spolu s přístrojem, a to i v případě, že přístroj bude poskytnut nebo prodán třetím osobám. Je důležité, aby se uživatelé seznámili s veškerými aspekty fungování a bezpečnosti přístroje.

! Připojení kabelů musí provést kompetentní technik.

- Výrobce není odpovědný za případné škody způsobené nesprávně provedenou instalací či nesprávným používáním přístroje.
- Minimální bezpečnostní vzdálenost mezi varnou plochou a odsávací digestoří je 650 mm (některé modely mohou být nainstalovány do nižší výšky; viz odstavec týkající se provozních rozměrů a instalace).
- Jestliže je v návodu k instalaci plynového sporáku uvedena větší vzdálenost než výše uvedená, je třeba to vzít v úvahu.
- Zkontrolujte, zda síťové napětí odpovídá hodnotám uvedeným na štítku uvnitř digestoře.
- Vypínací zařízení musí být nainstalována do pevného systému v souladu s předpisy o elektroinstalaci.
- U přístrojů třídy I zkontrolujte, zda je síť domácího napájení vhodně uzemněna.
- Připojte digestoř k dýmníku pomocí trubice o minimálním průměru 120 mm. Trasa výparů musí být co nejkratší.
- Musí být dodrženy všechny normy týkající se odvodu vzduchu.
- Nepřipojujte odsávací digestoř ke komínům, které odvádějí zplodiny ze spalování (např. kotle, komíny apod.).
- Pokud je digestoř používána v kombinaci s neelektrickými přístroji (např. plynovými), musí být v místnosti zaručeno dostatečné větrání, aby nemohlo dojít k návratu plynových zplodin. Jestliže je kuchyňská digestoř používána v kombinaci s přístroji, které nejsou napájeny elektrickým proudem, záporný tlak v místnosti nesmí být vyšší než 0,04 mbar, aby nemohlo dojít ke zpětnému nasávání výparů do místnosti, kde se nachází digestoř.
- Vzduch nesmí být odváděn přes potrubí používané pro odvod výparů ze spalovacích zařízení fungujících na plyn nebo na jiná paliva.

- Pokud je napájecí kabel poškozen, jeho výměnu může provádět pouze výrobce nebo jeho servisní technik.
- Připojte zástrčku do zásuvky odpovídající normám a ve snadno přístupné poloze.
- Při realizaci technických a bezpečnostních rozměrů pro odvod výparů je třeba pečlivě dodržovat předpisy stanovené místními orgány.

⚠ UPOZORNĚNÍ: Před instalací digestoře odstraňte ochranné fólie.

- Použijte pouze šrouby a spojovací materiál vhodného typu pro digestoř.

⚠ UPOZORNĚNÍ: Nebudou-li šrouby či upevňovací zařízení namontovány podle tohoto návodu, mohlo by

vzniknout nebezpečí zasažení elektrickým proudem.

- Nepozorujte přímo optickými přístroji (dalekohledem, lupou....).
- Pod kuchyňskou digestoří nepřipravujte flambované pokrmu, je zde nebezpečí požáru.
- Tento přístroj může být používán dětmi ve věku nad 8 let a osobami se sníženými psycho-fyzickými-smyslovými nebo duševními schopnostmi nebo bez patřičných zkušeností a znalostí, pokud jsou pod pečlivým dohledem nebo byly seznámeny s pokyny k použití přístroje bezpečným způsobem a rozumí jeho rizikům. Zkontrolujte, zda si děti nehrají s přístrojem. Čištění a údržba, které mají být vykonávány uživatelem, nesmí být prováděny dětmi, pokud nejsou pod dohledem.
- Děti musí být pod dohledem, kontrolujte, aby si nehrály s přístrojem.
- Přístroj nesmí být používán osobami (včetně dětí) se sníženými psycho-fyzicko-smyslovými schopnostmi nebo s nedostatečnými zkušenostmi či znalostmi, s výjimkou případů, kdy jsou pod dostatečným dohledem a byly dostatečně poučeny.

⚠ Některé přístupné části mohou při používání varných přístrojů dosahovat vysokých teplot.

- Vyčistěte a/nebo vyměňte filtry po uvedené době (nebezpečí vznícení). Řiďte se odstavcem Údržba a čištění.
- Pokud je digestoř používána současně s plynovými přístroji nebo přístroji, které používají nějaké jiné palivo, v místnosti musí být vhodné větrání (neaplikuje se na přístroje, které pouze vypouštějí vzduch do místnosti).

- Symbol  na výrobku nebo na jeho obalu označuje, že výrobek nemůže být zlikvidován jako normální domácí odpad. Výrobek, který má být likvidován, musí být odevzdán do specializovaných sběrů pro recyklaci elektrických a elektronických komponentů. Tím, že se ujistíte o řádném provedení likvidace tohoto výrobku, přispějete k zabránění případného negativního dopadu na životní prostředí a na zdraví osob, který by mohla mít nesprávně provedená likvidace. Podrobnější informace o recyklaci tohoto výrobku získáte na obecním úřadě, v místním podniku pro sběr domácího odpadu nebo v obchodě, kde jste spotřebiči zakoupili.

HLAVNÍ PARAMETRY - INSTALACE

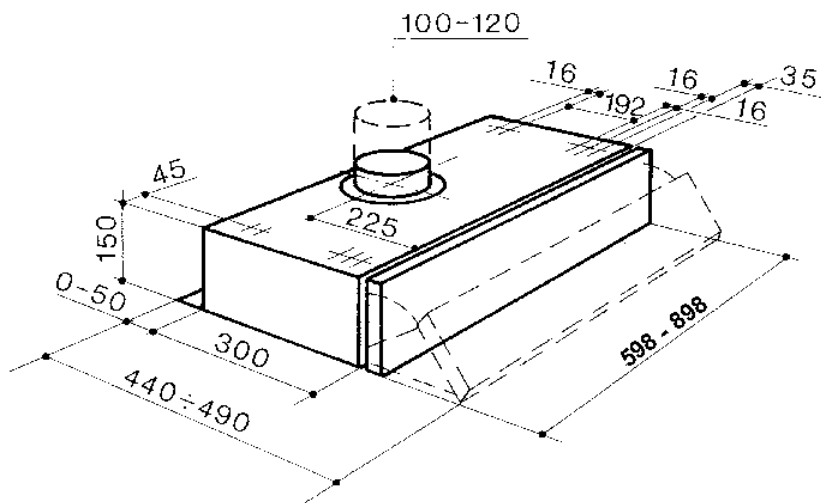

UPEVNĚNÍ ZÁVĚSNÉ SKŘÍŇKY

- Provrtejte závěsnou skříňku podle dodaného rozměrového výkresu.
- Upevněte digestoř ke skříňce pomocí šroubů o délce 44,4 mm, zašroubujte je z vnitřní strany skříňky.

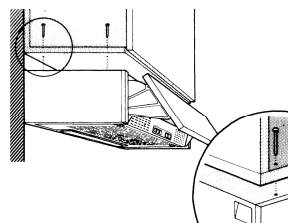

Připojení

VÝVOD VZDUCHU NASÁVACÍ PŘÍKONNENÍ (VNĚJŠÍ ODVOD)

Při instalaci v nasávacím provedení připojte digestoř k výstupnímu potrubí prostřednictvím pevné nebo ohebné trubice, kterou zvolí instalační technik.

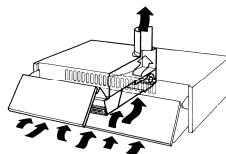

- Nasadte redukční přírubu na výstup z tělesa digestoře.
- Otevřete mřížku nasávání a zkontrolujte, zda je přepojovací páčka v poloze nasávání.
- Propojte výstup vzduchu z digestoře s výstupem odvodu pomocí trubice.
- Upevněte trubici vhodnými stahovacími páskami. Potřebný materiál není součástí vybavení.
- Zkontrolujte, zda nejsou přítomny filtry proti zápachu a uhlíkové filtry

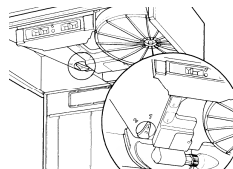

VERZE AIR OUTLET (INTERNÍM OBĚHEM)

- Otevřete přívod vzduchu mřížky knoflík a zkontrolujte, zda se jedná o konverzi ve filtru.
- Umístěte uhlíkový filtr není součástí dodávky na digestoře. (Přístroj ve verzi 2 motory vyžadují dva filtry)

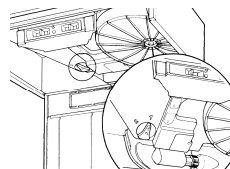
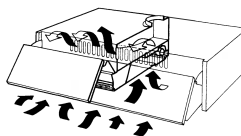

NÁVOD K OTEVŘENÍ MŘÍŽKY NASÁVÁNÍ

- Posuňte příslušné boční zarážky směrem ke středu digestoře a zároveň zatáhněte mřížku směrem dopředu.
- Mřížka se posune dolů krouživým pohybem kolem dvou zadních čepů a zůstane na nich zavěšená.
- Chcete-li mřížku definitivně odpojit, zatáhněte mírně dopředu její pravou část a protáhněte její čep otvorem na krytu digestoře.

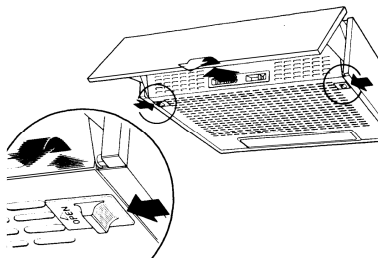

ELEKTRICKÉ PŘIPOJENÍ

- Připojte digestoř k napájecí síti za použití dvoupólového vypínače s nejméně 3 mm vzdáleností mezi kontakty.

POUŽITÍ

Ovládací panel

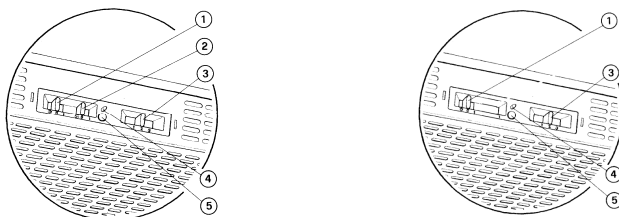

1	Světla	Zapíná a vypíná systém osvětlení.
2	Motor	Spouští a vypíná motor nasávání.
3	Rychlost	Určuje provozní rychlost: 1. Minimální rychlost, vhodná k obzvláště tiché nepřetržité výměně vzduchu, v případě malého množství výparů. 2. Střední rychlost, vhodná pro většinu provozních stavů díky optimálnímu poměru mezi množstvím použitého vzduchu a hlučností. 3. Maximální rychlost, určená pro zpracování maximálního množství výparů i během dlouhého časového úseku.

VOLITELNÉ

4	Mikro	Mikrospínač, ovládaný pohybem clony, ovládá zapínání a vypínání za podmínek určených kurzory ovládacího panelu.
5	Led	Signalizuje spuštění motoru nasávání.

ČIŠTĚNÍ A ÚDRŽBA

TUKOVÝ FILTR

Pravidelná údržba zaručuje dlouhodobě dobré fungování a dobrý výkon. Zvláštní pozornost je třeba věnovat tukovému filtru a rostlinnému uhlíkovému filtru (je-li digestoř filtračního provedení), které je třeba pravidelně měnit.

Jeho funkcí je zadržovat volné tukové částice. Je umístěn na vnitřní části odsávací mřížky a může být dodán buď syntetický nebo kovový. Údržba tukového filtru se může měnit podle použitého typu. Syntetický tukový filtr nelze mýt a je třeba ho měnit každé tři měsíce. Tukový kovový filtr je třeba mýt každý měsíc teplou vodou a mycím prostředkem, dbejte na to, aby se neohnul. Před opětovnou montáží jej nechte vysušit.

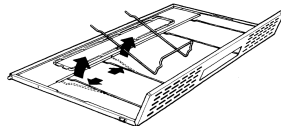

FILTR Z DŘEVĚNÉHO UHLÍKU

Funkcí tohoto filtru je zadržovat pachy přítomné ve vzduchu, který jím prochází.

Vzduch, který prošel filtrem a pročistil se v něm, je znovu vypouštěn do prostoru kuchyně. Uhlíkový filtr není omyvatelný a je třeba jej zhruba každé tři měsíce vyměňovat. Při vytahování uhlíkového filtru otevřete kovovou nasávací mřížku a lehce filtr vytočte jednou rukou proti směru hodinových ručiček. Zároveň mírně zatlačte. Při opětovné montáži postupujte opačným způsobem.

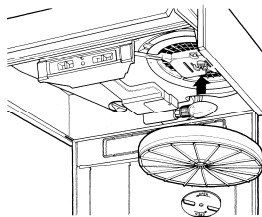



UPOZORNĚNÍ! Jestliže při čištění a výměně filtrů nebudete postupovat podle instrukcí výrobce, mohlo by dojít k jejich vznícení. Při odstraňování tukového filtru je nutné otevřít nasávací mřížku a odstranit příslušné zářezky filtru z kovového drátu.

OSVĚTLENÍ

Jestliže v jakémkoliv okamžiku nějaká žárovka nefunguje, otevřete kovovou mřížku a zkontrolujte, zda je dobře zašroubována.

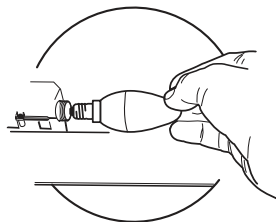
Jestliže je třeba ji vyměnit, použijte žárovku stejného typu a výkonu.



Žárovka	Příkon (W)	Patice	Napětí (V)	Rozměry (mm)	Kód ILCOS
	4	E14	220 – 240	107 x 37	DRBB/F-4-220-240-E14-35/100
	5	GU10	230	52 x 50	DRPAR-5/840-220/240-GU10-35/36 DRPAR-5/830-220/240-GU10-35/36

BEZPEČNOSTNÉ INFORMÁCIE

i Na zaistenie vlastnej bezpečnosti a správneho fungovania spotrebiča si pozorne prečítajte túto príručku ešte pred jeho inštaláciou a uvedením do prevádzky. Tento návod uchovávajte vždy v blízkosti spotrebiča, aj v prípade predaja alebo odovzdania inej osobe. Je dôležité, aby používatelia poznali všetky charakteristiky fungovania a bezpečnosti spotrebiča.

⚠ Elektrické zapojenie spotrebiču musí urobiť kvalifikovaný technik.

- Výrobca nepreberá žiadnu zodpovednosť za prípadné škody vyplývajúce z nesprávnej inštalácie alebo nesprávneho používania.
- Minimálna bezpečná vzdialenosť medzi varnou doskou a odsávačom pár musí byť 650 mm (niektoré modely sa môžu nainštalovať v menšej výške; pozrite si príslušný odsek o pracovných rozmeroch a o inštalácii).
- Ak je v návode na použitie plynovej varnej dosky uvedené, že sa vyžaduje väčší odstup než je uvedený, dodržte pokyny z návodu.
- Skontrolujte, či napätie v elektrickej sieti v domácnosti zodpovedá napätiu uvedenému na štítku sa vnútri odsávača pár.
- Prerušovače elektrického obvodu sa musia nainštalovať v rámci elektrickej siete v súlade s normami platnými pre inštaláciu káblov elektrickej siete.
- Pri spotrebičoch Triedy I skontrolujte, či je elektrická sieť v domácnosti vybavené primeraným uzemnením.
- Odsávač pár zapojte ku komínu rúrou s minimálnym priemerom 120 mm. Dĺžka rúry musí byť čo najkratšia.
- Musia sa dodržať všetky normy spojené s odvodom vzduchu.
- Nezapájajte odsávač pár ku komínom, ktoré odvádzajú dymy spaľovania (napr. kotle, kozuby a pod.).
- Ak sa odsávač pár používa v kombinácii s neelektrickými spotrebičmi (napr. plynovými spotrebičmi), v miestnosti sa musí zaručiť dostatočný stupeň vetrania, aby sa zabránilo spätnému toku spalín. Keď sa odsávač pár v kuchyni používa v kombinácii so spotrebičmi, ktoré nie sú napájané elektrickým prúdom, negatívny tlak v miestnosti nesmie prekročiť 0,04 mbar, aby sa zabránilo tomu, že dym bude z odsávača pár naspäť prúdiť do miestnosti.
- Vzduch sa nesmie odvádzat' cez komín používaný na odvod spalín plynových spotrebičov alebo spotrebičov spaľujúcich iné palivá.

- Po poškodení napájacieho elektrického kábla ho budete musieť dať vymeniť výrobcovi alebo technikovi v prevádzke servisu.
- Zástrčku zapojte do zásuvky elektrickej siete v súlade s platnými normami a na prístupnom mieste.
- V súvislosti s technickými opatreniami a bezpečnostnými predpismi pre odvod spalín a dymov je nevyhnutné dodržiavať predpisy platné v mieste používania spotrebiča.

⚠ UPOZORNENIE: pred inštaláciou odsávača pár odstráňte ochranné fólie.

- Používajte iba skrutky a úchytky vhodné pre odsávač pár.

⚠ UPOZORNENIE: ak skrutky alebo upevňovacie prvky nenamontujete podľa týchto pokynov, mohlo by to spôsobiť zásahy elektrickým prúdom.

- Nepozerajte sa naň priamo optickými prístrojmi (ďalekohľad, lupa).
- Pod odsávačom pár neflambujte jedlá: mohlo by dôjsť k požiaru.
- Tento spotrebič smú používať deti vo veku od 8 rokov a osoby s obmedzenými psychickými, zmyslovými a rozumovými schopnosťami, ako aj osoby, ktoré nemajú skúsenosti a dostatok poznatkov o obsluhu spotrebiča, pokiaľ sú pod dohľadom a boli poučené o obsluhu spotrebiča a o nebezpečenstve, ktoré môže predstavovať. Dávajte pozor na deti, aby sa so spotrebičom nehrali. Čistenie a údržbu spotrebiča nesmú vykonávať deti, pokiaľ nebudú pod dohľadom.
- Dávajte pozor na deti, aby ste zaistili, že sa so spotrebičom nebudú hrať.
- Spotrebič nesmú používať osoby (vrátane detí) s obmedzenými psychickými, zmyslovými a rozumovými schopnosťami ani osoby, ktoré nemajú skúsenosti a dostatok poznatkov o obsluhu spotrebiča, ak nie sú pod dohľadom alebo ak neboli poučené o obsluhu spotrebiča.

⚠ Prístupné časti sa počas používania spotrebičov na varenie môžu veľmi zohriať.

- Po určenom čase vyčistite a/alebo vymeňte filtre (nebezpečenstvo požiaru). Pozrite odsek Údržba a čistenie.
- Pokiaľ sa odsávač pár používa súčasne so spotrebičmi spaľujúcimi plyn alebo iné palivá, musí sa zaistiť vhodné vetranie miestnosti (neplatí pre spotrebiče, ktoré odvádzajú iba vzduch v miestnosti).

- Symbol  na spotrebiči alebo na jeho obale indikuje, že spotrebič sa nesmie likvidovať ako bežný komunálny odpad. Spotrebič určený na likvidáciu sa musí odovzdať v príslušnom stredisku na zber a recykláciu odpadu z elektrických a elektronických zariadení. Zabezpečením správnej likvidácie spotrebiča prispějete k predchádzaniu negatívnych dopadov na životné prostredie a zdravie ľudí, ktoré by sa ináč mohli prejaviť pri nevhodnom spôsobe jeho likvidácie. Podrobnejšie informácie o recyklácii tohto spotrebiča si vyžiadať na svojom miestnom úrade, v zberných surovinách alebo v obchode, kde ste spotrebič kúpili.

CHARAKTERISTIKY - INŠTALÁCIA

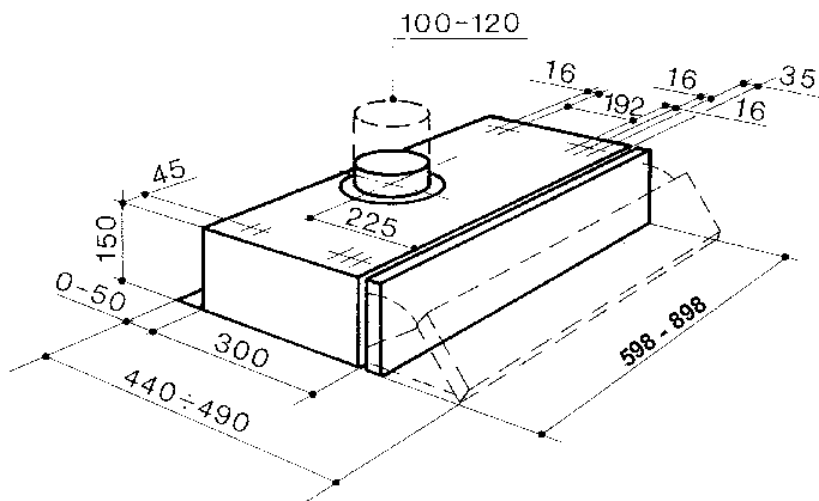

UPEVNENIE POD ZÁVESNOU SKRINKOU

- V závesnej skrinke vyvrtajte otvory podľa obrázku s rozmermi.
- Odsávač pár upevnite k nábytku skrutkami s dĺžkou 44,4 mm, pričom ich zaskrutkujte z vnútornej strany skrinky.

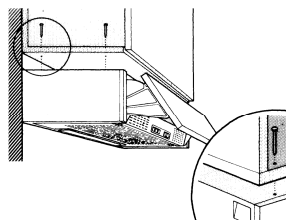

Zapojenia

VÝSTUP VZDUCHU VO VERZII S ODVODOM VZDUCHU (EXTERNÝ ODVOD)

Pri inštalácii odsávača vo verzii s odvodom vzduchu zapojte odsávač ku odvodnej rúrke pomocou neohybnej alebo ohybnej rúrky podľa voľby pracovníka, ktorý vykonáva inštaláciu.

- Do výstupu z telesa odsávača pár vsuňte redukčnú prírubu.
- Otvorte nasávaciu mriežku a overte, či je prepínacia páka v polohe odvodu vzduchu.
- Pripojte výstup vzduchu odsávača k odvodu prostredníctvom rúrky.
- Rúrku upevnite pomocou vhodnej svorky. Potrebný materiál sa nedodáva.
- Skontrolujte, či sú namontované protipachové filtre s aktívnym uhlíkom.

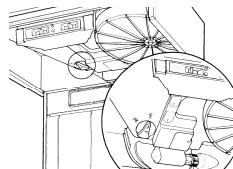
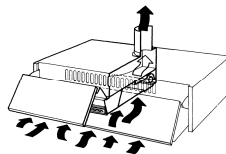

VÝSTUP VZDUCHU VO VERZII S FILTROVANÍM (VNÚTORNÁ RECIRKULÁCIA)

- Otvorte nasávaciu mriežku a overte, či je prepínacia páka v polohe filtrovania vzduchu.
- Namontujte filter s aktívnym uhlíkom, ktorý sa s odsávačmi s odvodom vzduchu nedodáva. (Odsávače vzduchu vo verzii s 2 motormi si vyžadujú dve filtre)

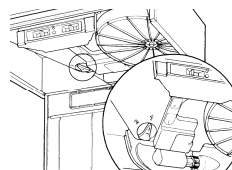
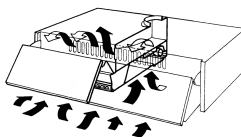

POKYNY NA OTVORENIE NASÁVACEJ MRIEŽKY

- posuňte smerom k stredu odsávača pár príslušné bočné úchytky a súčasne potiahnite mriežku dopredu.
- Mriežka klesne otočením okolo dvoch zadných čapov a ostane na nich visieť.
- Aby ste mriežku úplne uvoľnili, potiahnite mierne dopredu pravú časť mriežky a vysuňte čap z mriežky cez dierku na kostre odsávača pár.

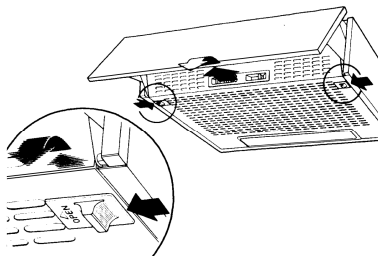

ELEKTRICKÉ ZAPOJENIE

- Zapojte odsávač pár ku elektrickej sieti zaradením dvojpólového vypínača so vzdialenosťou kontaktov aspoň 3 mm.

POUŽÍVANIE

Ovládací panel

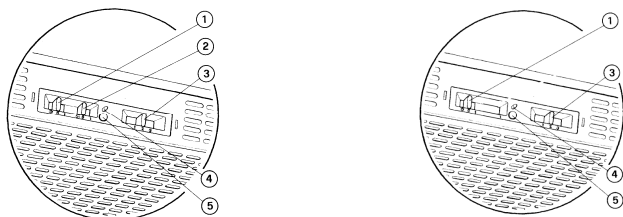

1	Osvetlenie	Zapne a vypne zariadenie osvetlenia.
2	Motor	Zapne a vypne motor odsávania.
3	Rýchlosť	Určuje pracovnú rýchlosť. 1. Minimálna rýchlosť, vhodná na nepretržité a úplne nehučné vetranie, keď je v miestnosti iba málo pár z varenia. 2. Stredná rýchlosť, vhodná pri väčšine pracovných podmienok vzhľadom na svoj pomer medzi prietokom odsávaného vzduchu a hlučnosťou. 3. Maximálna rýchlosť, vhodná na odsávanie veľmi veľkých množstiev pár z varenia, a to aj dlhodobo.

DOPLNKOVÉ FUNKCIE

4	Mikro	Mikrospínač sa aktivuje pohybom štítu, riadi zapnutie alebo vypnutie vopred určených podmienok podľa posúvačov na ovládacom paneli.
5	Led	Signalizuje zapnutie motora odsávania.

ČISTENIE A ÚDRŽBA

TUKOVÝ FILTER

Pravidelná údržba zaručuje správne fungovanie a dlhodobú účinnosť. Mimoriadnu pozornosť treba venovať tukovému filtru a filtru s aktívnym rastlinným uhlíkom (pri verzii odsávača pár s filtrovaním vzduchu), ktorý treba pravidelne vymieňať.

Jeho funkciou je zadržiavať rozptýlené tukové častice. Nachádza sa na vnútornej strane nasávacej mriežky a môže byť zo syntetického materiálu alebo z kovu. Údržba filtra závisí od použitého materiálu. Syntetický tukový filter sa dá umývať a treba ho vymieňať každé tri mesiace. Kovový tukový filter sa musí umývať každý mesiac vo vode s prídavkom saponátu, pričom treba zamedziť jeho ohnutiu. Pred opätovnou montážou ho nechajte vysušiť.

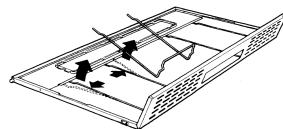

FILTER S AKTÍVNÝM RASTLINNÝM UHLÍKOM

Jeho funkciou je zachytávať pach v prúde vzduchu, ktorý ním prechádza.

Očistený vzduch sa opäť vracia do prostredia kuchyne, pripravený na ďalší prechod filtrom. Uhlíkový filter sa nedá umývať a treba ho vymieňať priemerne každé tri mesiace. Pri výbere uhlíkového filtra otvorte kovovú nasávaciu mriežku a filter mierne otočte vľavo, pričom ho súčasne mierne pritláčajte. Pri montáži postupujte v opačnom poradí úkonov.

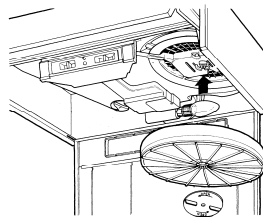



POZOR! Existuje riziko vzniku požiaru, ak by ste filtre nečistili a nevymieňali podľa pokynov výrobcu. Pri vybratí tukového filtra bude nevyhnutné otvoriť nasávaciu mriežku a odstrániť príslušné držiaky filtra z kovového drôtu.

OSVETLENIE

Ak by kedykoľvek niektorá žiarovka nefungovala, otvorte kovovú mriežku a skontrolujte, či je dobre zaskrutkovaná.

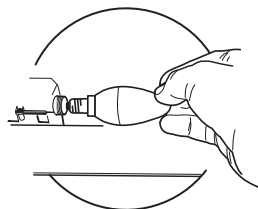
Ak by ju bolo treba vymeniť, použite žiarovku rovnakého typu a výkonu.



Žiarovka	Príkon (W)	Prípojka	Napätie (V)	Rozmer (mm)	Kód ILCOS
	4	E14	220-240	107 x 37	DRBB/F-4-220-240-E14-35/100
	5	GU10	230	52 x 50	DRPAR-5/840-220/240-GU10-35/36 DRPAR-5/830-220/240-GU10-35/36

INFORMAȚII PRIVIND SIGURANȚA

i Pentru siguranța proprie și pentru utilizarea corectă a aparatului, citiți cu atenție acest manual înainte de instalare și punerea în funcțiune. Păstrați întotdeauna aceste instrucțiuni împreună cu aparatul, chiar dacă îl mutați sau îl vindeți. Utilizatorii trebuie să cunoască în întregime modul de funcționare și elementele de siguranță ale aparatului.

! Conectarea cablurilor trebuie să fie efectuată de un tehnician calificat.

- Producătorul nu este responsabil pentru eventualele daune cauzate de instalarea și utilizarea incorectă.
- Distanța minimă de siguranță între plită și hotă este de 650 mm (unele modele pot fi montate la o înălțime mai mică; a se vedea paragraful referitor la dimensiunile de lucru și la instalare).
- Dacă în instrucțiunile de instalare pentru plita pe gaz se precizează o distanță mai mare decât cea indicată mai sus, aceasta trebuie respectată.
- Controlați ca tensiunea de rețea să corespundă celei indicate pe plăcuța cu date tehnice aplicată pe partea interioară a hotei.
- Dispozitivele de întrerupere trebuie să fie montate în instalația fixă în conformitate cu normele privind sistemele de cablare.
- Pentru aparatele din Clasa I, controlați ca rețeaua casnică de alimentare să dispună de o împământare adecvată.
- Conectați hota la canalul de evacuare a fumului cu ajutorul unei conducte cu diametrul minim de 120 mm. Traseul fumului trebuie să fie cât mai scurt posibil.
- Trebuie să se respecte toate normele referitoare la evacuarea aerului.
- Nu conectați hota aspirantă la conducte de evacuare care transportă fumuri de ardere (de ex. de la boilere, șemineuri etc.).
- Dacă hota este utilizată în combinație cu aparate neelectrice (de ex. aparate pe gaz), trebuie să se asigure un nivel suficient de aerisire în încăpere, pentru a împiedica returul gazelor de evacuare. Dacă hota de bucătărie este utilizată în combinație cu aparate nealimentate cu curent electric, presiunea negativă din încăpere nu trebuie să depășească 0,04 mbari, pentru a evita ca hota să aspire fumurile înapoi în încăpere.
- Aerul nu trebuie să fie evacuat printr-o conductă utilizată pentru evacuarea fumului de la aparatele de combustie alimentate cu gaz sau alți combustibili.

- În cazul în care cablul de alimentare este deteriorat, acesta trebuie să fie înlocuit de producător sau de un tehnician de la Serviciul de Asistență.
- Conectați ștecherul la o priză conformă normelor în vigoare, amplasată într-un loc accesibil.
- Referitor la măsurile tehnice și de siguranță ce trebuie adoptate pentru evacuarea fumului, este important să se respecte cu strictețe normele stabilite de autoritățile locale.

⚠️ AVERTIZARE: Înainte de a instala hota, îndepărtați peliculele de protecție.

- Utilizați numai șuruburi și elemente de prindere de tip corespunzător pentru hotă.

⚠️ AVERTIZARE: lipsa instalării șuruburilor sau a dispozitivelor de fixare în conformitate cu aceste instrucțiuni poate cauza riscuri de șoc electric.

- Nu vă uitați direct prin instrumente optice (binoclu, lupă...).
- Nu pregătiți preparate flambate sub hotă: ar putea surveni un incendiu.
- Acest aparat poate fi folosit de copii cu vârsta de cel puțin 8 ani și de către persoane cu capacități fizice, senzoriale și mentale reduse sau lipsite de experiență și cunoștințe, cu condiția să fie supravegheate atent și instruite în privința modului de utilizare în siguranță a aparatului și în privința pericolelor pe care acesta le prezintă. Copiii nu trebuie să se joace cu aparatul. Curățarea și întreținerea nu trebuie să fie efectuate de copii, dacă aceștia nu sunt supravegheați.
- Copiii trebuie supravegheați pentru a nu se juca cu aparatul.
- Aparatul nu trebuie folosit de persoane (inclusiv copii) cu capacități fizice, senzoriale și mentale reduse sau lipsite de experiență și cunoștințe, cu excepția cazului în care sunt supravegheate și instruite în legătură cu folosirea aparatului.

⚠️ Componentele accesibile pot deveni fierbinți în timpul utilizării aparatelor de gătit.

- Curățați și/sau înlocuiți filtrele după perioada de timp specificată (pericol de incendiu). Consultați paragraful Întreținere și curățare.
- Trebuie să existe o ventilație corespunzătoare în încăperea atunci când hota este utilizată simultan cu aparate pe gaz sau alți combustibili (nu se aplică în cazul aparatelor care descarcă exclusiv aerul în încăperea).

- Simbolul  de pe produs sau de pe ambalaj indică faptul că produsul nu trebuie să fie aruncat împreună cu gunoiul menajer. Produsul trebuie să fie predat la punctul de colectare corespunzător pentru reciclarea componentelor electrice și electronice. Asigurându-vă că ați eliminat în mod corect produsul, ajutați la evitarea potențialelor consecințe negative pentru mediul înconjurător și pentru sănătatea persoanelor, consecințe care ar putea deriva din aruncarea necorespunzătoare a acestui produs. Pentru informații suplimentare detaliate despre reciclarea acestui produs, contactați primăria, serviciul local pentru eliminarea deșeurilor sau magazinul de unde l-ați achiziționat.

CARACTERISTICI - INSTALARE

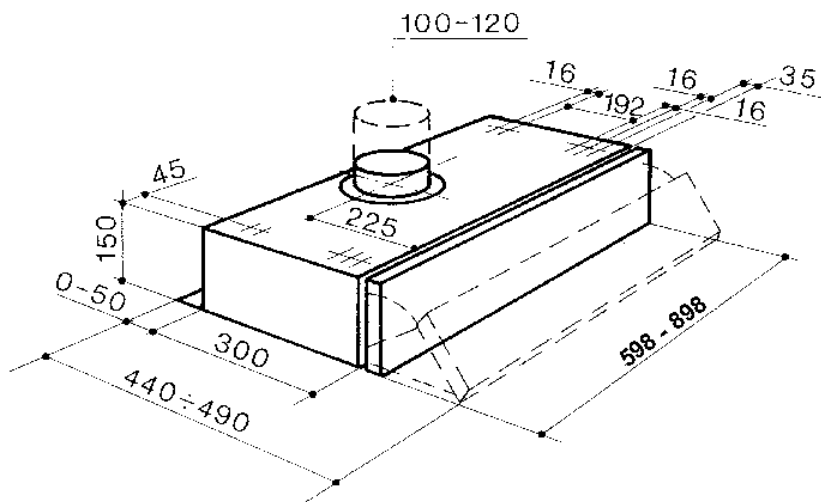

FIXAREA SUB UN CORP SUSPENDAT

- Perforați corpul suspendat conform cu desenul furnizat referitor la dimensiuni.
- Fixați hota pe corp cu șuruburi având lungimea de 44,4 mm, strângându-le de la interiorul corpului spre exterior.

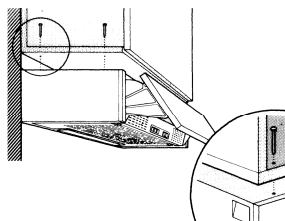

Conexiuni

IEȘIRE AER VERSIUNE CU ASPIRAȚIE (EVACUARE LA EXTERIOR)

Pentru instalarea în Versiunea cu Aspirație, conectați hota la conductele de ieșire cu ajutorul unui tub rigid sau flexibil, la latitudinea instalatorului.

- Introduceți Flanșa pe Ieșirea Corpului Hotei.
- Deschideți grilajul de aspirație și verificați dacă butonul de conversie este în poziția de aspirație.
- Conectați ieșirea de aer a hotei cu ieșirea de evacuare cu ajutorul unui tub.
- Fixați tubul cu un colier corespunzător de strângere a tubului. Materialul necesar nu este în dotare.
- Asigurați-vă că nu există Filtre împotriva mirosurilor cu Cărbune activ

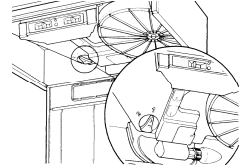
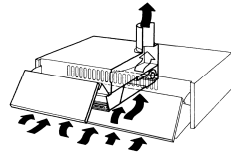

IEȘIRE DE AER VERSIUNE FILTRANTĂ (RECIRCULARE INTERNĂ)

- Deschideți grilajul de aspirație și verificați dacă butonul de conversie este în poziția de filtrare.
- Aplicați filtrul cu cărbune activ, nefurnizat, pe hotele aspirante. (hotele cu 2 motoare necesită 2 filtre)

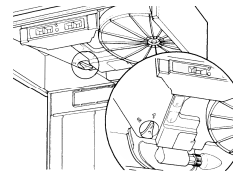
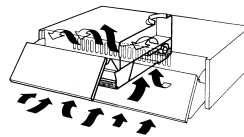

INSTRUCȚIUNI PENTRU DESCHIDEREA GRILAJULUI DE ASPIRAȚIE

- Glisați opritoarele laterale spre centrul hotei și trageți simultan grilajul în față.
- Grilajul coboară rotindu-se în jurul a doi pivoti posteriori și rămâne atârnată de aceștia.
- Pentru decuplare definitivă, trageți ușor în față partea dreaptă a grilajului și lăsați pivotul să iasă din grilaj prin orificiul de pe carcasa hotei.

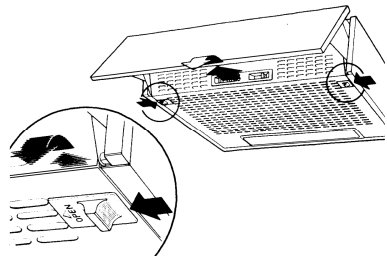

CONECTARE ELECTRICA

- Atasati Hood la retea interpunerea un întrerupător în acoperire bipolară de contact-de cel puțin 3 mm.

UTILIZARE

Tablou de comenzi

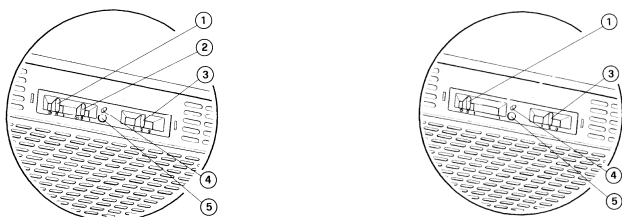

1	Lumini	Aprinde și stinge instalația de iluminare.
2	Motor	Aprinde și stinge motorul de aspirație.
3	Viteză	Determină viteza de funcționare: 1. Viteza minimă, adecvată pentru schimbarea continuă a aerului deosebit de silențioasă, în cazul în care sunt puțini aburi de la gătit. 2. Viteza medie, adecvată majorității condițiilor de utilizare, având în vedere raportul optim dintre aerul tratat și nivelul sonor. 3. Viteza maximă, adecvată a face față emisiunilor maxime de vapori de la gătit și pe perioade îndelungate.

OPȚIUNI:

4	Micro-întrerupător	Micro-întrerupător acționat de către mișcarea apărătoarei, comandă aprinderea și stingerea în condițiile prestabilite de cursoarele tabloului de comenzi.
5	Led	Semnalizează aprinderea motorului de aspirație.

ÎNȚREȚINERE ȘI CURĂȚARE

FILTRU DE DEGRESARE

O întreținere constantă asigură o bună funcționare și un bun randament în timp. Trebuie acordată o atenție deosebită filtrului de degresare și filtrului cu cărbune vegetal activ (dacă hota este în versiune filtrantă), care trebuie schimbat periodic.

Are funcția de a reține particulele grase în suspensie. Este amplasat în partea internă a grilajului de aspirație și poate fi furnizat din material sintetic sau din metal. Întreținerea filtrului de degresare variază în funcție de tipul de filtru utilizat. Filtrul de degresare sintetic nu poate fi spălat și trebuie înlocuit la interval de trei luni. Filtrul de degresare metalic trebuie spălat lunar cu apă caldă și detergent, evitând pliarea acestuia. Lăsați-l să se usuce înainte de a-l monta la loc.

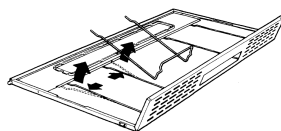

FILTRU CU CĂRBUNE VEGETAL ACTIV

Are funcția de a reține mirosurile existente din fluxul de aer care trece prin el.

Aerul este reintrodus în mediul bucătăriei epurat în urma succesivelor pasaje prin filtru. Filtrul cu cărbune nu poate fi spălat și va trebui să fie înlocuit în general la trei luni. Pentru a scoate filtrul cu cărbune, deschideți grilajul metalic de aspirație și rotiți ușor filtrul în sens antiorar cu o mână apăsând ușor în același timp. Pentru a-l monta la loc inversați operațiile.

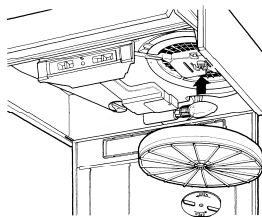



ATENȚIE! Există un posibil risc de incendiu dacă filtrele nu sunt curate și înlocuite în funcție de instrucțiunile producătorului. Pentru a scoate filtrul de degresare este necesar să deschideți grilajul de aspirație și să scoateți respectivele opritoare ale filtrului din sârmă metalică.

ILUMINAREA

Dacă la un moment dat lampa nu funcționează, deschideți grilajul metalic și controlați dacă este înșurubată bine.

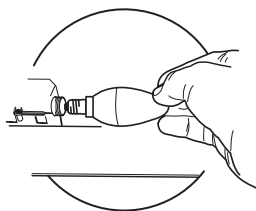
Dacă este necesar, înlocuiți-o și utilizați o lampă de același tip și putere.



Bec	Putere absorbită (W)	Dulie	Tensiune (V)	Dimensiune (mm)	Cod ILCOS
	4	E14	220-240	107 x 37	DRBB/F-4-220-240-E14-35/100
	5	GU10	230	52 x 50	DRPAR-5/840-220/240-GU10-35/36 DRPAR-5/830-220/240-GU10-35/36

INFORMACJE DOTYCZĄCE BEZPIECZEŃSTWA

i Ze względów bezpieczeństwa oraz aby zagwarantować prawidłowe funkcjonowanie, przed przystąpieniem do instalacji i użytkowania urządzenia należy zapoznać się z treścią niniejszej publikacji. Instrukcję obsługi należy trzymać zawsze w pobliżu urządzenia oraz przekazać ją razem z urządzeniem osobom trzecim. Ważne jest, aby wszyscy użytkownicy znali sposób działania oraz zasady bezpieczeństwa produktu.

! Podłączenie przewodów powinno być wykonane przez wykwalifikowanego instalatora.

- Producent nie ponosi odpowiedzialności za ewentualne szkody spowodowane przez nieprawidłową instalację lub użytkowanie.
- Minimalna bezpieczna odległość od powierzchni gotowania do krawędzi okapu powinna wynosić co najmniej 650 mm (niektóre modele mogą zostać zainstalowane niżej; patrz odpowiedni rozdział zawierający wymiary robocze i montażowe).
- Jeśli instrukcja instalacji kuchenki gazowej wskazuje na potrzebę zastosowania większej odległości niż podana powyżej, należy to wziąć pod uwagę.
- Sprawdzić, czy napięcie w sieci elektrycznej odpowiada danym umieszczonym na tabliczce znamionowej znajdującej się wewnątrz okapu.
- Urządzenia przełączające muszą być zainstalowane w instalacji stałej zgodnie z obowiązującymi przepisami dotyczącymi okablowania.
- W przypadku urządzeń klasy I należy sprawdzić, czy sieć elektryczna wyposażona jest w odpowiednie uziemienie.
- Podłączyć okap do komina dymnego przy pomocy rury o średnicy minimum 120 mm. Droga, którą pokonuje para/dym powinna być możliwie najkrótsza.
- Należy przestrzegać wszystkich norm dotyczących odprowadzania powietrza.
- Nie podłączać okapu do przewodów odprowadzających spalinę (np. z kotłów, kominków itp.).
- Jeżeli okap używany jest w połączeniu z kuchenkami nieelektrycznymi (np. gazowymi), należy zagwarantować odpowiedni poziom wentylacji lokalu tak, aby zapobiec powrotowi spalin z komina. Jeżeli okap używany jest w połączeniu z kuchenkami nieelektrycznymi, podciśnienie w pomieszczeniu nie może przekraczać 0,04 mbar tak, aby zapobiec powrotowi spalin.
- Powietrze nie może być przesyłane do przewodu kominowego wykorzystywanego do usuwania spalin urządzeń zasilanych gazem lub innymi materiałami palnymi.

- Jeżeli kabel zasilający ulegnie uszkodzeniu, musi on zostać wymieniony przez producenta lub jego serwisanta.
- Wtyczkę należy podłączyć do gniazdka odpowiedniego typu zgodnie z obowiązującymi normami oraz w miejscu łatwo dostępnym.
- W odniesieniu do kwestii technicznych oraz bezpieczeństwa należy ściśle przestrzegać obowiązujących przepisów dotyczących odprowadzania spalin, ustanowionych przez władze lokalne.

⚠ OSTRZEŻENIE: przed przystąpieniem do instalacji okapu należy zdjąć folie ochronną.

- Używać wyłącznie śrub oraz osprzętu typu odpowiedniego dla danego okapu.

⚠ OSTRZEŻENIE: brak śrub lub elementu osprzętu zgodnych z instrukcją może być przyczyną porażenia prądem.

- Nie należy na nią patrzeć za pomocą narzędzi optycznych (lornetka, szkło powiększające...).
- Nie zapalać potraw pod okapem: może to być przyczyną pożaru.
- Niniejsze urządzenie może być używane przez dzieci w wieku poniżej 8 lat oraz osoby o ograniczonych zdolnościach psychicznych, fizycznych i zmysłowych lub o niedostatecznym doświadczeniu i wiedzy na temat jego działania, powinni oni zostać jednak poinstruowani oraz skontrolowani w kwestii obsługi urządzenia przez osoby odpowiedzialne za ich bezpieczeństwo. Należy pilnować, aby dzieci nie bawiły się urządzeniem. Czyszczenie i konserwacja urządzenia nie powinny być wykonywane przez dzieci, chyba że są one nadzorowane.
- Dzieci nie należy zostawiać bez nadzoru i nie należy im zezwalać na zabawę urządzeniem.
- Urządzenie nie może być użytkowane przez osoby (i dzieci) o ograniczonych zdolnościach psychicznych, fizycznych i zmysłowych lub o niedostatecznym doświadczeniu i wiedzy, o ile nie są one nadzorowane oraz instruowane.
- ⚠ Części zewnętrzne mogą stać się bardzo gorące, jeżeli używane są razem z urządzeniami przeznaczonymi do gotowania.
- Umyć i/lub wymienić filtry po określonym czasie (zagrożenie pożarowe). Patrz rozdział Czyszczenie i konserwacja.
- Jeżeli okap używany jest jednocześnie z urządzeniami spalającymi gaz lub inne paliwa, w pomieszczeniu należy zapewnić odpowiednią wentylację (nie dotyczy urządzeń, które jedynie pobierają powietrze z pomieszczenia).

- Symbol  znajdujący się na urządzeniu lub na jego opakowaniu oznacza, że nie wolno danego urządzenia wyrzucać razem ze zwykłymi odpadami domowymi. Zużyty produkt należy przekazać do centrum zbiórki odpadów, specjalizującego się w recyklingu komponentów elektrycznych i elektronicznych. Likwidując produkt w sposób właściwy, przyczyniasz się do zapobiegania ewentualnym ujemnym wpływom na środowisko naturalne oraz na zdrowie ludzi, które mogłyby powstać w wyniku niewłaściwej likwidacji. Szczegółowe informacje na temat recyklingu tego produktu można uzyskać w urzędzie miasta/ gminy, lokalnych instytucjach zajmujących się likwidacją odpadów lub w sklepie, w którym produkt został zakupiony.

DANE TECHNICZNE - INSTALACJA

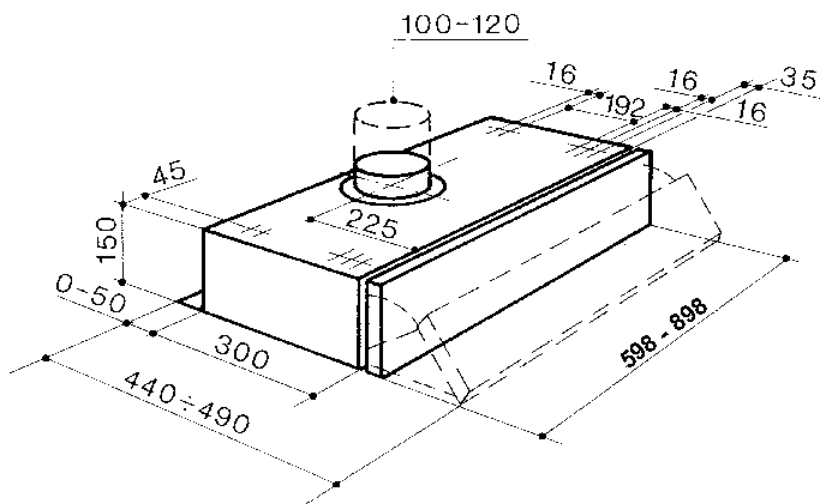

MONTAŻ POD MEBLAMI

- Na podstawie dołączonego rysunku z wymiarami, wywiercić w meblu otwory.
- Przymocować okap przy pomocy śrub o długości 44,4 mm przykręcając je od wnętrza mebla.

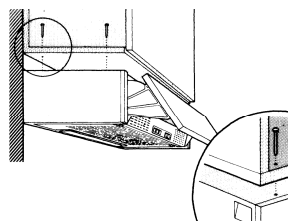

Podłączenia

WYLOT POWIETRZA WERSJA Z WYCIĄGIEM (WYLOT ZEWNĘTRZNY)

Aby zainstalować okap w wersji z wyciągiem, należy go podłączyć do odprowadzenia spalin za pomocą rury sztywnej lub giętkiej, wyboru dokonuje monter.

- Założyć kołnierzyk na wylot korpusu okapu.
- Otworzyć kratkę zasysania i sprawdzić, czy pokrętło zmiany znajduje się w pozycji dla wersji z wyciągiem.
- Przy pomocy rury podłączyć wylot powietrza okapu z odprowadzeniem spalin.
- Zamocować rurę przy pomocy odpowiednich opasek. Konieczne materiały nie znajdują się w zestawie.
- Upewnić się, że nie są założone węglowe filtry antyzapachowe.

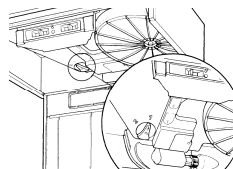
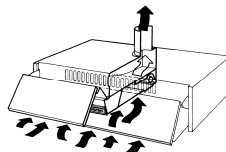

WYLOT POWIETRZA - WERSJA Z FILTREM (RECYRKULACJA WEWNĘTRZNA)

- Otworzyć kratkę zasysania i sprawdzić, czy pokrętło zmiany znajduje się w pozycji dla wersji z filtrem.
- Założyć filtr z węgla aktywnego, nie przewidziany w wersjach z wyciągiem. (Dla okapów z dwoma silnikami konieczne są dwa filtry)

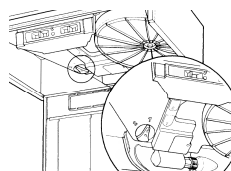
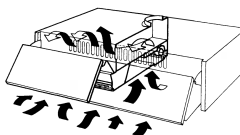

INSTRUKCJA OTWIERANIA KRATKI ZASYSANIA

- Przesunąć do środka okapu zatrzaski boczne i jednocześnie pociągnąć kratkę do przodu.
- Kratka obniży się przez obrót na dwóch sworzniach tylnych i pozostaje na nich zawieszona.
- Dla ostatecznego wyjęcia należy pociągnąć delikatnie do przodu prawą stronę kratki i zwolnić sworznie ze szczeliny znajdującej się w obudowie okapu.

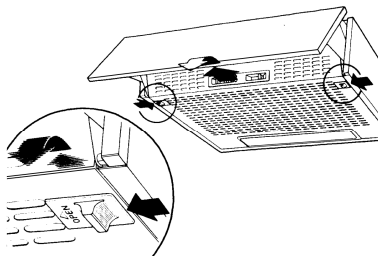

PODŁĄCZENIE ELEKTRYCZNE

- Przyłączyć okap do sieci zasilającej, montując wyłącznik dwubiegunowy o otwarciu styków przynajmniej 3 mm.

UŻYTKOWANIE

Panel sterowania

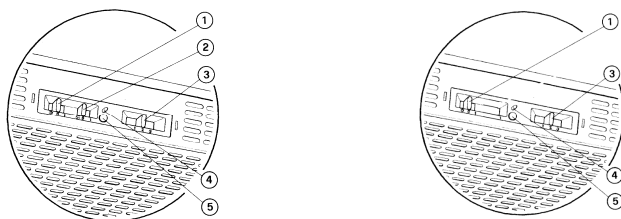

1	Oświetlenie	Włączanie i wyłączanie oświetlenia.
2	Silnik	Włączanie i wyłączanie silnika zasysania.
3	Prędkość	Regulacja prędkości: 1. Prędkość minimalna, przystosowana do ciągłej i cichej wymiany powietrza, dla małej ilości zapachów. 2. Prędkość średnia, przystosowana do większości warunków użytkowania, optymalna pod względem przepływu powietrza oraz powstającego hałasu. 3. Prędkość maksymalna, przystosowana do dużej emisji zapachów powstających podczas gotowania, także przez dłuższy czas.

OPCJE

4	Micro	Mikro-przełącznik uruchamiany przez poruszenie osłony, steruje włączeniem i wyłączeniem regulacji położenia wyznaczonego przez kursor znajdujący się na tablicy sterowania.
5	Dioda	Sygnalizuje uruchomienie silnika zasysania.

CZYSZCZENIE I KONSERWACJA

FILTR PRZECIW-TŁUSZCZOWY

Regularna konserwacja gwarantuje dobre funkcjonowanie oraz wydajność urządzenia. Szczególną uwagę należy zwrócić na regularną wymianę filtra przeciw-tłuszczowego oraz filtra z węgla aktywnego (jeżeli okap jest wersji filtrującej).

Jego zadaniem jest utrzymanie cząstek tłuszczu w zawieszeniu. Znajduje się on w wewnętrznej części kratki wlotowej i wykonany jest z materiału syntetycznego lub metalu. Konserwacja filtra przeciw-tłuszczowego zależy od jego typu. Filtr syntetyczny nie może być myty i należy go wymieniać co trzy miesiące. Filtr przeciw-tłuszczowy metalowy należy myć co miesiąc w gorącej wodzie z detergentem, nie zginając go. Przed ponownym zamontowaniem pozostawić do wyschnięcia.

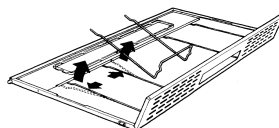

FILTR Z WĘGLA AKTYWNEGO

Ma za zadanie neutralizować zapachy obecne w powietrzu, które przez niego przechodzi.

Oczyszczone powietrze wraca do kuchni i w kolejnych cyklach znowu przechodzi przez filtr. Filtra węglowego nie wolno myć, należy go wymieniać co około trzy miesiące. Aby wyjąć filtr węglowy, należy otworzyć metalową kratkę zasysania i delikatnie obrócić filtr w kierunku przeciwnym do ruchu wskazówek zegara, jednocześnie delikatnie naciskając go ręką. Podczas montażu postępować w odwrotnej kolejności.

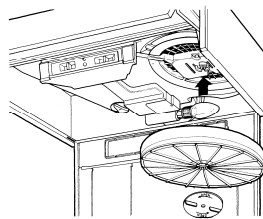



UWAGA! Istnieje niebezpieczeństwo wypadku, jeżeli filtry nie są czyszczone i wymieniane zgodnie z instrukcjami producenta. Aby wyjąć filtr przeciw tłuszczowy, niezbędne jest otwarcie kratki zasysania i usunięcie jego metalowych zabezpieczeń.

OŚWIETLENIE

Jeżeli żarówka nie działa, należy otworzyć kratkę metalową i sprawdzić czy jest ona prawidłowo przykręcona.

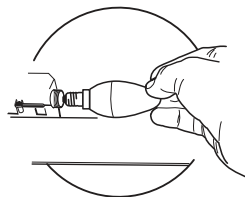
Jeżeli znajdzie konieczność wymiany, należy użyć żarówki tego samego typu oraz mocy.



Typ żarówki	Moc (W)	Mocowanie	Napięcie (V)	Wymiary (mm)	Kod ILCOS
	4	E14	220-240	107 x 37	DRBB/F-4-220-240-E14-35/100
	5	GU10	230	52 x 50	DRPAR-5/840-220/240-GU10-35/36 DRPAR-5/830-220/240-GU10-35/36

INFORMACIJE O SIGURNOSTI

i Radi vlastite sigurnosti i ispravnog rada uređaja, molimo da pažljivo pročitate ovaj priručnik prije instalacije i stavljanja u funkciju uređaja. Ove upute uvijek držite uz uređaj, čak i u slučaju ustupanja ili prijenosa trećim osobama. Važno je da su korisnici upoznati sa svim značajkama rada i sigurnosti uređaja.

⚠ Spajanje električnih vodova mora obaviti kompetentni tehnički stručnjak.

- Proizvođač se ne može smatrati odgovornim za eventualne štete nastale zbog neprikladne instalacije ili korištenja.
- Minimalna sigurnosna udaljenost između površine za kuhanje i usisne nape je 650 mm (neki modeli mogu se instalirati na manju visinu; pogledajte dio koji se odnosi na radne dimenzije i instalaciju).
- Ako upute za instalaciju plinskog štednjaka određuju veću udaljenost od gore navedene, potrebno je uvažiti.
- Provjerite da mrežni napon odgovara onom naznačenom na pločici s tehničkim podacima koja se nalazi s unutrašnje strane nape.
- Glavni izolatori moraju biti instalirani u fiksnom uređaju u skladu s propisima o sustavima ožičenja.
- Za uređaje razreda I, provjerite da kućna mreža napajanja ima odgovarajuće uzemljenje.
- Spojite napu na dimnjak pomoću cijevi minimalnog promjera 120 mm. Put kojim prolazi dim mora biti što je moguće kraći.
- Moraju se poštovati svi propisi koji se odnose na ispuš zrak.
- Ne spajate usisnu napu na dimnjake koje odводе dim od izgaranja (npr. kotlova, kamina, itd.).
- Ako se napa koristi u kombinaciji s neelektričnim uređajima (npr. uređajima na plin), mora biti osiguran dovoljan stupanj prozračenosti u prostoriji radi sprječavanja vraćanja toka ispušnih plinova. Kad se kuhinjska napa koristi u kombinaciji s uređajima koje ne napaja električna energija, negativni tlak u prostoriji ne smije prelaziti 0,04 mbara kako bi se izbjeglo da napa ponovno usisa dim u prostoriju.
- Zrak se ne smije odvoditi kroz odvodnu cijev koja se koristi za ispuš dima od uređaja sa izgaranjem koje napaja plin ili druga goriva.

- Ako je kabel napajanja oštećen mora ga zamijeniti proizvođač ili tehničar servisne službe.
- Spojite utikač u utičnicu tipa koji odgovara važećim zakonima i nalazi se na dostupnom mjestu.
- U vezi tehničkih i sigurnosnih mjera koje treba poštovati u vezi ispuštanja dima, važno je pažljivo se pridržavati odredbi lokalnih vlasti.

⚠ UPOZORENJE: prije instaliranja nape, uklonite zaštitne folije.

- Koristite samo vijke i sitni materijal tipa koji odgovara napi.

⚠ UPOZORENJE: Nepotpuna instalacija vijaka ili elemenata za učvršćivanje u skladu s ovim uputama može dovesti do opasnosti od električnog udara.

- Ne gledajte izravno optičkim sredstvima (naočale, povećalo...).
- Ne flambirajte ispod nape: može doći do požara.
- Ovaj uređaj mogu koristiti djeca ne mlađa od 8 godina i osobe sa smanjenim psihofizičkim i senzoričkim sposobnostima ili nedovoljnim iskustvom i znanjem samo ako ih se nadgleda i uputi u korištenje uređaja na siguran način te upozna s opasnostima koje to podrazumijeva. Pobrinite se da se djeca ne igraju s uređajem. Čišćenje i održavanje ne smiju obavljati djeca, osim ako ih se nadgleda.
- Nadgledajte djecu i pobrinite se da se ne igraju s uređajem.
- Ovaj uređaj ne smiju koristiti osobe (uključujući djecu) smanjenih psihofizičkih i senzorskih sposobnosti ili nedovoljnog znanja, osim ako ih se pažljivo ne nadzire i instruiraju.

⚠ Dostupni dijelovi mogu postati jako vrući tijekom korištenje uređaja za kuhanje.

- Očistite i/ili zamijenite filtre nakon naznačenog razdoblja (opasnost od požara). Pogledajte dio Održavanje i čišćenje.
- U prostoriji treba osigurati odgovarajuću ventilaciju kada se napa upotrebljava istodobno s uređajima koji koriste plin ili druga goriva (ne odnosi se na uređaje koji ispuštaju samo zrak natrag u prostoriju).

- Simbol  na proizvodu ili na ambalaži označava da se proizvod ne može odlagati kao uobičajeni kućanski otpad. Proizvod koji je za otpad mora se predati odgovarajućem centru za reciklažu električnih i elektroničkih komponenti. Bitno je o pravilnom odlaganju proizvoda, pridonosi se sprječavanju potencijalnih negativnih posljedica za okoliš i zdravlje, koje bi inače mogle proizići iz njegova neprikladnog odlaganja. Za detaljnije informacije o reciklaži ovog proizvoda, kontaktirajte gradski ured, lokalnu komunalnu službu čistoće ili trgovinu u kojoj ste kupili proizvod.

KARAKTERISTIKE - INSTALACIJA

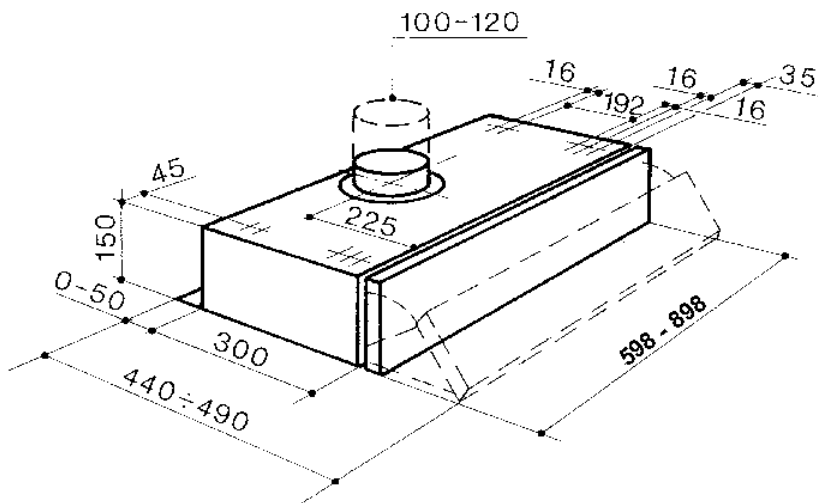

PRIČVRŠĆIVANJE NA VISEĆI ELEMENT

- Izbušite otvore na visećem elementu na temelju priloženog dimenzioniranog crteža.
- Učvrstite napu na element vijcima dužine 44,4 mm tako da ih pričvrstite s unutarnjeg dijela visećeg elementa.

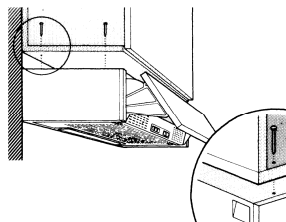

Priključci

IZLAZ ZRAKA VERZIJA S USISAVANJEM (VANJSKA EVAKUACIJA)

Za instalaciju u verziji s usisavanjem spojite napu na izlaznu cijev pomoću krute ili fleksibilne cijevi, čiji izbor je prepušten instalateru.

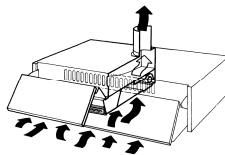

- Umetnite prirubnicu na izlaz tijela nape.
- Otvorite usisnu rešetku i provjerite da je regulacijski gumb na položaju za usisavanje.
- Spojite izlaz zraka nape s evakuacijskim izlazom pomoću cijevi.
- Učvrstite cijev odgovarajućim trakicama za stezanje cijevi. Potrebni materijal nije dio opreme.
- Pobrinite se da nisu prisutni filtar protiv mirisa i filtar s aktivnim ugljenom.

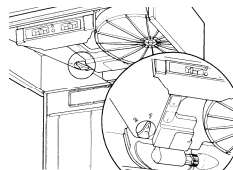

IZLAZ ZRAKA VERZIJA S FILTRIRANJEM (INTERNA RECIRKULACIJA)

- Otvorite usisnu rešetku i provjerite je li regulacijski gumb na položaju za filtriranje.
- Stavite filtar s aktivnim ugljenom, koji nije predviđen na napama s usisavanjem. (Nape u verziji sa 2 motora trebaju dva filtra)

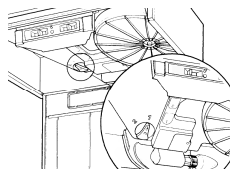
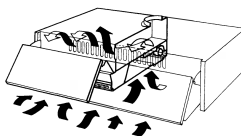

UPUTE ZA OTVARANJE USISNE REŠETKE

- Pustite da odgovarajući bočni držači skliznu prema sredini nape i istodobno povucite rešetku prema naprijed.
- Rešetka će se spustiti okrećući se oko dva stražnja klina i ostat će zakačena na njima.
- Za konačno odvajanje povucite lagano naprijed desni dio rešetke da klin izađe iz rešetke kroz prsten na tijelu nape.

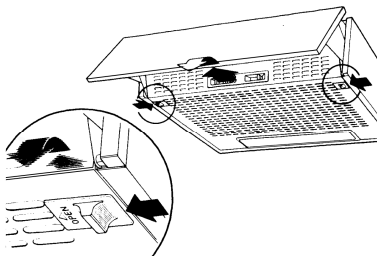

ELEKTRIČNI PRIKLJUČAK

- Priloži kapuljača na strujnu interposing prekidač u bipolarnom-kontakt pokrivenost od najmanje 3 mm.

KORIŠTENJE

Komandna ploča

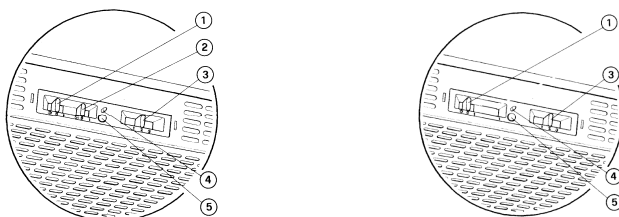

1	Svjetla	Uključuje i isključuje rasvjetni uređaj.
2	Motor	Uključuje i isključuje usisni motor.
3	Brzina	Određuje brzinu rada: 1. Minimalna brzina, prikladna za stalnu vrlo tihiu izmjenu zraka kod malo para od kuhanja. 2. Srednja brzina, prikladna kod većine uvjeta korištenja budući da ima izvrstan omjer između količine tretiranog zraka i razine buke. 3. Maksimalna brzina, prikladna za suočavanje s maksimalnim emisijama pare od kuhanja, čak i dulje vrijeme.

OPCIONALNE FUNKCIJE

4	Mikro	Mikroprekidač koji se aktivira pokretanjem vizira, daje naredbu za uključivanje i isključivanje uvjeta prethodno određenih kursorima komandne ploče.
5	Led	Označava uključivanje usisnog motora.

ČIŠĆENJE I ODRŽAVANJE

FILTAR PROTIV MASNOĆE

Konstantno održavanje jamči dobar rad i dobru učinkovitost tijekom vremena. Posebna pažnja posvećuje se filtru protiv masnoće i filtru s aktivnim ugljenom biljnog podrijetla (ako je napa u verziji s filtriranjem) koji se redovito zamjenjuje.

Ima funkciju zadržavanja zaostalih masnih čestica. Smješten je u unutarnjem dijelu usisne rešetke i može se dobiti ili od sintetičkog materijala ili metalni. Održavanje filtra protiv masnoće varira ovisno o korištenom tipu. Sintetički filtar protiv masnoće se ne može prati i mijenja se svaka tri mjeseca. Metalni filtar protiv masnoće mora se prati svaki mjesec u toploj vodi i deterđentu izbjegavajući njegovo savijanje. Prije ponovne montaže ostavite da se osuši.

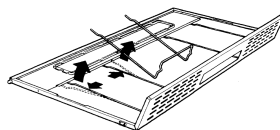

FILTAR S AKTIVNIM BILJNIM UGLJENOM

Ima funkciju zadržavanja mirisa prisutnih u dotoku zraka koji prolazi kraj njega.

Zrak se vraća u prostor kuhinje pročišćen višestrukim prolaskom kroz filter. Filter s ugljenom ne može se prati i mijenja se u prosjeku svaka tri mjeseca. Da biste uklonili filter s ugljenom, otvorite metalnu rešetku usisavanja i jednom rukom lagano okrenite filter u smjeru obrnutom od smjera kazaljke na satu, istodobno vršeći lagani pritisak. Za ponovnu montažu treba postupiti obrnuto.

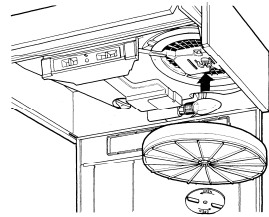



PAŽNJA! Postoji opasnost od požara ako filtri nisu očišćeni ili zamijenjeni prema uputama proizvođača. Za uklanjanje filtra protiv masnoće neophodno je otvoriti rešetku usisavanja i ukloniti prikladne držače filtra od metalne žice.

RASVJETA

Ako u bilo kojem trenutku neka žarulja ne funkcionira, otvorite metalnu rešetku i provjerite je li dobro zavrnutu.

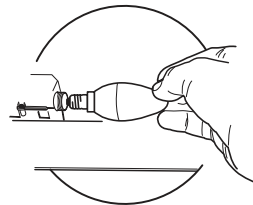
Ako je potrebno zamijeniti, koristite žarulju istog tipa i snage.



Žarulja	Apsorpcija (W)	Grlo žarulje	Voltaža (V)	Dimenzije (mm)	Sustav označavanja ILCOS
	4	E14	220 – 240	107 x 37	DRBB/F-4-220-240-E14-35/100
	5	GU10	230	52 x 50	DRPAR-5/840-220/240-GU10-35/36 DRPAR-5/830-220/240-GU10-35/36

VARNOSTNE INFORMACIJE

i Zaradi lastne varnosti in za pravilno delovanje naprave priporočamo, da pred namestitvijo in prvo uporabo pozorno preberete ta priročnik. Ta navodila vedno shranjujte skupaj z napravo, tudi v primeru, da jo odstopite ali predate tretji osebi. Pomembno je, da uporabniki poznajo vse značilnosti delovanja in varnosti naprave.

⚠ Kable naj priključi usposobljen tehnik.

- Proizvajalec ne prevzema odgovornosti za morebitno škodo zaradi nepravilne namestitve ali uporabe.
- Najmanjša varnostna razdalja med kuhalno površino in napo za izsesavanje zraka mora biti 650 milimetrov (nekatero modele je mogoče namestiti nižje; glejte poglavje, ki se nanaša na velikosti in mere namestitve).
- Če je v navodilih za namestitev naprave za kuhanje na plin določeno, da je potrebna večja razdalja od zgoraj navedene, je treba upoštevati navodila.
- Prepričajte se, da napetost v vašem električnem omrežju ustreza vrednosti, ki je navedena na tablici s podatki v notranjosti nape.
- Naprave za izklop morajo biti nameščene v nepremično napravo, in sicer v skladu s predpisi glede sistemov kableske napeljave.
- Pri napravah razreda I preverite, ali ima napajalno omrežje v hiši ustrezno ozemljitev.
- Napo priključite na cev za odvajanje dima premera najmanj 120 mm. Cev naj bo čim krajša.
- Upoštevati morate vse predpise, ki zadevajo izpuste zraka.
- Nape ne priključujte na dimniške vode za odvod dima, ki nastane pri izgorevanju (npr. v kotlu, kaminu itd.).
- Če napo uporabljate skupaj z neelektričnimi napravami (npr. plinskimi napravami), morate zagotoviti zadostno stopnjo prezračevanja prostora, da bi preprečili povratni tok izpušnih plinov. Kadar se kuhinjska napa uporablja skupaj z napravami, ki jih ne napaja električni tok, negativni tlak v prostoru ne sme presegati vrednosti 0,04 mbar, da napi preprečimo vsesavanje dima v prostor.
- Zrak ne sme biti speljan v cev za odvajanje dima naprav za izgorevanje, ki se ne napajajo na plin ali na drugo gorivo.

- Poškodovan napajalni kabel mora zamenjati proizvajalec ali tehnik servisne službe proizvajalca.
- Vtič priključite v vtičnico, ki je skladna z veljavnimi standardi in na dosegljivem mestu.
- Glede tehničnih in varnostnih ukrepov, ki jih je potrebno sprejeti za izpust dimov, je treba natančno spoštovati predpise, ki jih določajo lokalni organi.

⚠ OPOZORILO: preden namestite napa, odstranite zaščitno folijo.

- Uporabite samo najbolj ustrezne vijake in dele za napa.

⚠ OPOZORILO: če vijakov ali pritrdilnih elementov ne namestite v skladu s temi navodili, lahko pride do električnega udara.

- Ne glejte direktno z optičnimi napravami (daljnogled, povečevalno steklo ...).
- Pod napa ne pripravljajte flambiranih jedi, saj lahko pride do požara.
- Otroci, mlajši od 8 let, in osebe z zmanjšanimi psihičnimi, fizičnimi ali čutilnimi sposobnostmi ali z nezadostnimi izkušnjami in znanjem, smejo uporabljati napravo le, če so pod nadzorom odgovornih oseb in če so bili poučeni glede varne uporabe naprave in z njo povezanih tveganj. Zagotovite, da se otroci ne bodo igrali z napravo. Otroci ne smejo izvajati čiščenja in vzdrževanja, razen če so pod nadzorom odgovornih oseb.
- Nadzorujte otroke in zagotovite, da se ne bodo igrali z napravo.
- Naprave ne smejo uporabljati osebe (vključno z otroki) z zmanjšanimi psihičnimi, fizičnimi ali čutilnimi sposobnostmi ali z nezadostnimi izkušnjami in znanjem, razen če jih pri tem ne vodi in pozorno nadzoruje oseba.

⚠ Dostopni deli se lahko med uporabo kuhalnih naprav močno segrejejo.

- Po navedenem časovnem obdobju očistite in/ali zamenjajte filtre (tveganje požara). Glejte odstavek Vzdrževanje in čiščenje.
- Prostor mora biti ustrezno prezračevan, če se napa uporablja istočasno z napravami na plin ali na druga goriva (ne velja za naprave, ki izključno dovajajo zrak v prostor).

- Simbol  na izdelku ali embalaži označuje, da se izdelek ne sme odlagati med običajne gospodinjske odpadke. Izdelek, ki ga želite odstraniti, oddajte v ustrezen zbirni center za recikliranje električnih in elektronskih komponent. Z zagotovitvijo pravilne odstranitve tega izdelka pripomorete k preprečevanju možnih neželenih posledic, ki bi jih neprimerno odlaganje imelo za okolje in zdravje ljudi. Za podrobnejše informacije o recikliranju tega izdelka se obrnite na lokalno skupnost, lokalno službo za odstranjevanje odpadkov ali trgovino, kjer ste kupili izdelek.

LASTNOSTI – NAMESTITEV

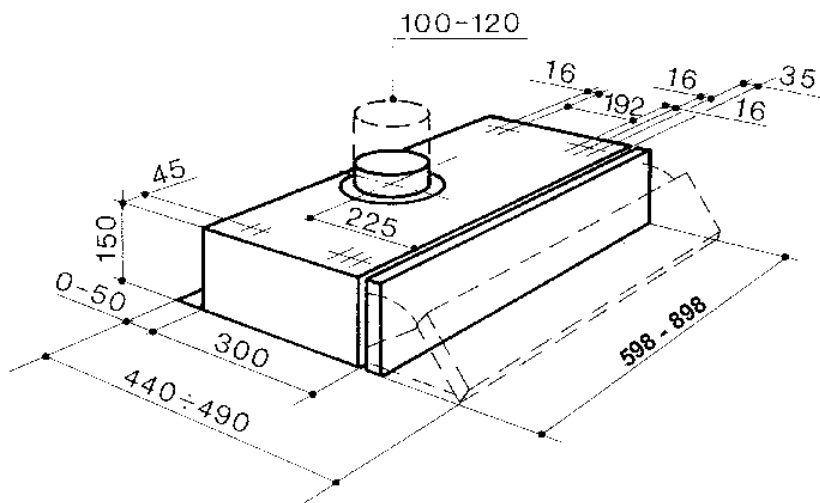

PODVGRADNA NAMESTITEV

- Viseči kos pohištva preluknjajte glede na dobavljeno risbo z dimenzijami.
- Napo pritrdite na kos pohištva z vijaki dolžine 44,4 mm, tako da jih privijete z notranje strani kosa pohištva.

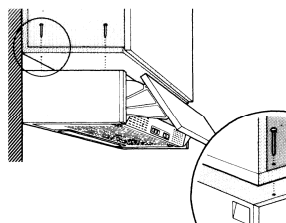

Priključki

ODVOD ZRAKA PRI MODELU ZA IZSESAVANJE ZRAKA (ODVOD ZRAKA IZVEN PROSTORA)

Napo modela za izsesavanje priključite na izhod zraka s pomočjo fiksne ali upogljive cevi, ki jo izbere inštalater.

- Prirobnico vstavite v izhod ogrodja nape.
- Odprite rešetko za izsesavanje in se prepričajte, da je gumb za pretvorbo v položaju izsesavanja.
- Izhod zraka nape priključite na odvod zraka izven prostora s cevjo.
- Cev pritrдите z ustreznimi pritrđilnimi trakovi za cev. Potrebni material ni priložen k opremi.
- Prepričajte se, da filtri proti vonjavam z aktivnim ogljem niso prisotni

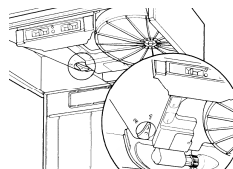
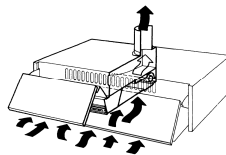

ODVOD ZRAKA NA MODELU ZA FILTRIRANJE ZRAKA (NOTRANJE KROŽENJE)

- Odprite rešetko za izsesavanje in se prepričajte, da je gumb za pretvorbo v položaju filtriranja.
- Namestite filter z aktivnim ogljem, ki ni dobavljen za sesalne nape. (nape z dvema motorjema potrebujejo dva filtra)

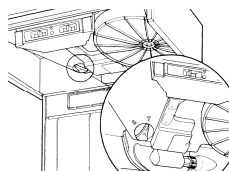
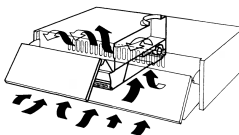

NAVODILA ZA ODPIRANJE REŠETKE ZA IZSESAVANJE

- Ustrezne stranske zatiče pustite drseti do središča nape in rešetko istočasno vlecite naprej.
- Rešetka se bo spustila, tako da se bo vrtela okoli zadnjih dveh sornikov in bo obvisela na njih.
- Da bi rešetko dokončno sneli, desno stran rešetke rahlo povlecite naprej, tako da sornik odstranite iz rešetke skozi režo, ki se nahaja na ogrodju nape.

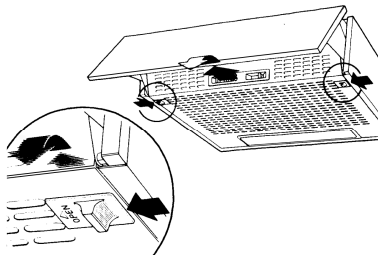

ELEKTRIČNA PRIKLJUČITEV

- Pripni kapuco na električno omrežje interposing stikalo pri bipolarni stiku pokritje vsaj 3 mm.

UPORABA

Nadzorna plošča

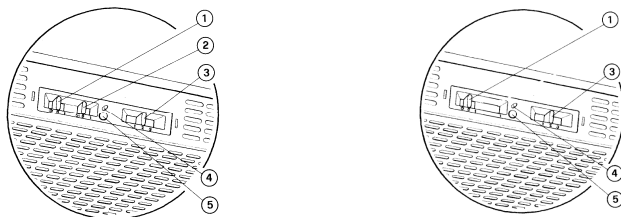

1	Luči	Vključi in izključi osvetljavo.
2	Motor	Prižge in ugasne motor izsesavanja.
3	Hitrost	Določi hitrost delovanja: 1. Minimalna hitrost omogoča zelo hitro in konstantno menjavanje zraka, kadar je v prostoru malo pare. 2. Srednja hitrost v povprečju ustreza vsem pogojem kuhanja, ker je razmerje med količino prečiščenega zraka in stopnjo hrupa optimalno. 3. Največja hitrost je primerna, kadar pri kuhanju več časa nastaja velika količina pare.

DODATNA IZBIRA

4	Mikro	Mikrostikalo, ki ga vključi pomikanje zaslona, upravlja vklop in izklop glede na pogoje, ki jih predhodno določajo drsniki nadzorne plošče.
5	LED	Opozarja na vklop motorja izsesavanja.

ČIŠČENJE IN VZDRŽEVANJE

PROTIMAŠČOBNI FILTER

Redno vzdrževanje zagotavlja dolgoročno delovanje nape. Posebno pozornost je treba nameniti protimaščobnim filtrom in filtrom z aktivnim rastlinskim ogljem (če je napa v različici za filtriranje zraka), ki jih je treba redno zamenjati.

Funkcija filtra je zadrževanje lebdečih maščobnih delcev. Filter se nahaja v notranjem delu rešetke za izsesavanje in je dobavljen iz sintetičnega materiala ali kovine. Vzdrževanje protimaščobnega filtra je odvisno od tipa uporabljenega filtra. Sintetičnega protimaščobnega filtra ni mogoče oprati in ga je treba zamenjati vsake tri mesece. Kovinski protimaščobni filter je treba oprati vsak mesec s toplo vodo in detergentom, pri tem morate paziti, da ga ne prepognete. Filter osušite, preden ga znova namestite.

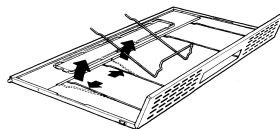

FILTER NA AKTIVNO RASTLINSKO OGLJE

Filter prefiltrira zrak, tako da zadrži vonjave, ki se nahajajo v njem.

Prečiščeni zrak se ponovno vrne v obtok v kuhinjski prostor. Filtra z ogljem se ne sme prati, temveč ga je treba zamenjati približno vsake tri mesece. Filter z ogljem snamete tako, da odprete kovinsko rešetko za izsesavanje, ga z eno roko rahlo obrnete v nasprotni smeri urinega kazalca, z drugo pa ga na rahlo potisnete. Namestite ga v obratnem vrstnem redu.

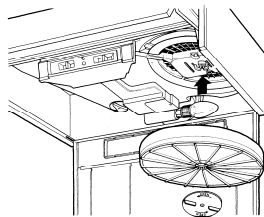



OPOZORILO! Če filtre ne očistite ali zamenjate, kakor je navedeno v proizvajalčevih navodilih, lahko nastane požar. Če želite odstraniti protimaščobni filter, odprite rešetko za izsesavanje in odstranite pritrjevalne elemente za filter iz kovinske žice.

OSVETLJAVA

Če v katerem koli trenutku svetilka ne sveti, odprite kovinsko rešetko in se prepričajte, da je dobro privita.

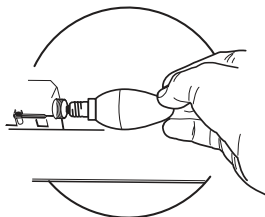
Po potrebi jo zamenjajte in uporabite novo svetilko istega tipa in moči.



Svetilka	Absorpcija (W)	Vtičnica	Napetost (V)	Mere (mm)	Koda ILCOS
	4	E14	220-240	107 x 37	DRBB/F-4-220-240-E14-35/100
	5	GU10	230	52 x 50	DRPAR-5/840-220/240-GU10-35/36 DRPAR-5/830-220/240-GU10-35/36

ΠΛΗΡΟΦΟΡΙΕΣ ΓΙΑ ΤΗΝ ΑΣΦΑΛΕΙΑ

ⓘ Για τη δική σας ασφάλεια και για τη σωστή λειτουργία της συσκευής, παρακαλούμε να διαβάσετε με προσοχή τις παρούσες οδηγίες πριν την εγκατάσταση και τη θέση σε λειτουργία. Φυλάσσετε αυτές τις οδηγίες πάντα μαζί με τη συσκευή, ακόμα και σε περίπτωση μεταβίβασης σε τρίτους. Είναι σημαντικό οι χρήστες να γνωρίζουν όλα τα χαρακτηριστικά λειτουργίας και ασφάλειας της συσκευής.

⚠ Η σύνδεση των καλωδίων πρέπει να γίνει από έναν αρμόδιο τεχνικό.

- Ο κατασκευαστής δεν μπορεί να θεωρηθεί υπεύθυνος για ενδεχόμενες ζημιές που οφείλονται σε ακατάλληλη εγκατάσταση ή χρήση.
- Η ελάχιστη απόσταση ασφαλείας μεταξύ της επιφάνειας των εστιών και του απορροφητήρα είναι 650 mm (Ορισμένα μοντέλα μπορούν να εγκατασταθούν σε μικρότερο ύψος. Ανατρέξτε στην παράγραφο με τις διαστάσεις λειτουργίας και εγκατάστασης).
- Αν οι οδηγίες εγκατάστασης της μονάδας εστιών με υγραέριο υποδεικνύουν ότι απαιτείται απόσταση μεγαλύτερη από εκείνη που αναφέρεται παραπάνω, είναι απαραίτητο να τις λάβετε υπόψη.
- Βεβαιωθείτε ότι η τάση του δικτύου αντιστοιχεί στην τιμή που αναγράφεται στην πινακίδα χαρακτηριστικών στο εσωτερικό του απορροφητήρα.
- Τα συστήματα διακοπής πρέπει να εγκατασταθούν στη μόνιμη εγκατάσταση σύμφωνα με τη νομοθεσία για τις εγκαταστάσεις καλωδίωσης.
- Για τις συσκευές Κλάσης I, βεβαιωθείτε ότι το οικιακό δίκτυο τροφοδοσίας είναι κατάλληλα γειωμένο.
- Συνδέστε τον απορροφητήρα στην καπνοδόχο με ένα σωλήνα με ελάχιστη διάμετρο 120 mm. Η διαδρομή των ατμών πρέπει να είναι όσο το δυνατόν συντομότερη.
- Πρέπει να τηρούνται όλοι οι κανονισμοί αναφορικά με την εκκένωση του αέρα.
- Μη συνδέετε τον απορροφητήρα σε αγωγούς απαγωγής καπναερίων που παράγονται από καύση (π.χ. λέβητες, τζάκια κλπ.).
- Αν χρησιμοποιείτε τον απορροφητήρα σε συνδυασμό με άλλες μη ηλεκτρικές συσκευές (π.χ. συσκευές υγραερίου), θα πρέπει να εξασφαλίσετε τον επαρκή αερισμό του χώρου ώστε να εμποδίσετε την επιστροφή των καπναερίων. Όταν ο απορροφητήρας της κουζίνας χρησιμοποιείται σε συνδυασμό με μη ηλεκτρικές συσκευές, η αρνητική πίεση του χώρου δεν πρέπει να υπερβαίνει τα 0,04 mbar έτσι ώστε να αποφεύγεται η επιστροφή των καπναερίων στο χώρο και η αναρρόφησή τους από τον απορροφητήρα.

- Ο αέρας δεν πρέπει να απάγεται μέσω ενός αγωγού που χρησιμοποιείται για την απαγωγή των καπναερίων από συσκευές καύσης που τροφοδοτούνται με αέριο ή άλλα καύσιμα.
- Το ηλεκτρικό καλώδιο, αν πάθει ζημιά, πρέπει να αντικατασταθεί από τον κατασκευαστή ή από έναν τεχνικό του σέρβις.
- Συνδέετε το φως σε μια πρίζα που συμμορφούται με τους ισχύοντες κανονισμούς και σε σημείο με εύκολη πρόσβαση.
- Όσον αφορά τα τεχνικά μέτρα και τα μέτρα ασφαλείας που πρέπει να εφαρμοστούν για την απαγωγή των καπναερίων, είναι σημαντικό να τηρούνται σχολαστικά οι κανονισμοί των τοπικών φορέων.

⚠ ΠΡΟΕΙΔΟΠΟΙΗΣΗ: πριν εγκαταστήσετε τον απορροφητήρα, αφαιρέστε τις προστατευτικές μεμβράνες.

- Χρησιμοποιείτε μόνο βίδες και εξαρτήματα κατάλληλου τύπου για τον απορροφητήρα.

⚠ ΠΡΟΕΙΔΟΠΟΙΗΣΗ: η μη τοποθέτηση των βιδών και των συστημάτων στερέωσης σύμφωνα με τις παρούσες οδηγίες, μπορεί να προκαλέσει ηλεκτροπληξία.

- Μην κοιτάζετε απευθείας με οπτικά όργανα (κιάλια, μεγεθυντικός φακός...).
- Μην μαγειρεύετε φαγητά φλαμπέ κάτω από τον απορροφητήρα: μπορεί να προκληθεί πυρκαγιά.
- Αυτή η συσκευή μπορεί να χρησιμοποιηθεί από παιδιά ηλικίας άνω των 8 ετών και από άτομα με μειωμένες ψυχικές ή διανοητικές ικανότητες, ή από άτομα χωρίς πείρα και επαρκή γνώση, αρκεί να επιβλέπονται και εκπαιδεύονται στην ασφαλή χρήση της συσκευής και στους κινδύνους που απορρέουν από αυτή. Βεβαιωθείτε ότι τα παιδιά δεν παίζουν με τη συσκευή. Ο καθαρισμός και η συντήρηση δεν πρέπει να εκτελούνται από παιδιά, εκτός εάν επιβλέπονται.
- Τα παιδιά πρέπει να επιβλέπονται ώστε να εξασφαλιστεί ότι δεν παίζουν με τη συσκευή.
- Η συσκευή δεν πρέπει να χρησιμοποιείται από άτομα (συμπεριλαμβανομένων των παιδιών) με μειωμένες ψυχικές ή διανοητικές ικανότητες, ή από άτομα χωρίς πείρα και επαρκή γνώση, εκτός εάν ελέγχονται και εκπαιδεύονται.

⚠ Τα προσβάσιμα μέρη μπορεί να έχουν υψηλή θερμοκρασία κατά τη χρήση των συσκευών μαγειρέματος.

- Καθαρίζετε ή/και αντικαθιστάτε τα φίλτρα μετά την καθορισμένη χρονική περίοδο (κίνδυνος πυρκαγιάς). Βλέπε παράγραφο Συντήρηση και καθαρισμός.

- Πρέπει να υπάρχει κατάλληλος αερισμός στο χώρο όταν ο απορροφητήρας χρησιμοποιείται ταυτόχρονα με συσκευές που χρησιμοποιούν αέριο ή άλλα καύσιμα (δεν ισχύει για συσκευές που απάγουν αποκλειστικά τον αέρα στο χώρο).
- Το σύμβολο  πάνω στο προϊόν ή πάνω στη συσκευασία του υποδεικνύει ότι το προϊόν δεν πρέπει να διατίθεται σαν ένα συνηθισμένο οικιακό απόρριμμα. Το προϊόν προς διάθεση πρέπει να παραδίδεται σε ένα κατάλληλο κέντρο συλλογής για την ανακύκλωση των ηλεκτρικών και ηλεκτρονικών συσκευών. Φροντίζοντας για τη σωστή διάθεση αυτού του προϊόντος, συμβάλλετε στην αποφυγή πιθανών αρνητικών επιπτώσεων για το περιβάλλον και την υγεία, που μπορεί να οφείλονται στην ακατάλληλη διάθεσή του. Για λεπτομερέστερες πληροφορίες σχετικά με την ανακύκλωση αυτού του προϊόντος, απευθυνθείτε στο Δήμο, στην τοπική υπηρεσία συλλογής απορριμμάτων ή στο κατάστημα από το οποίο αγοράσατε το προϊόν.

ΧΑΡΑΚΤΗΡΙΣΤΙΚΑ - ΕΓΚΑΤΑΣΤΑΣΗ

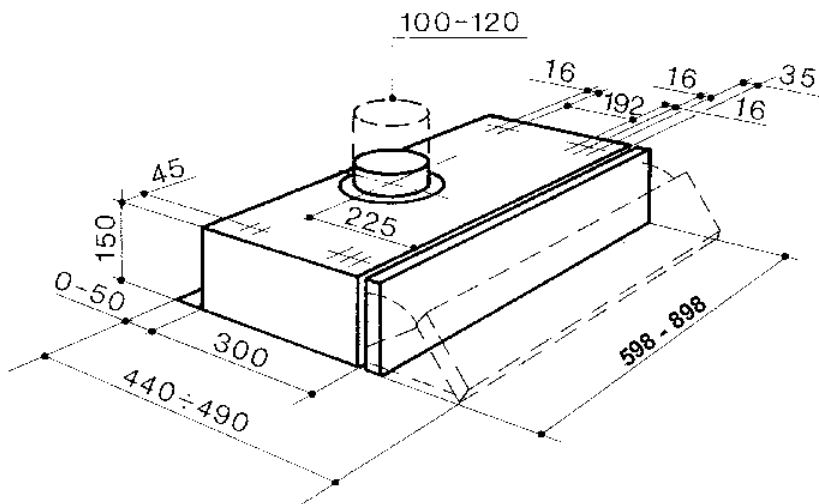

ΣΤΕΡΕΩΣΗ ΚΑΤΩ ΑΠΟ ΝΤΟΥΛΑΠΙ

- Τρυπήστε το έπιπλο του ντουλαπιού σύμφωνα με το σχέδιο διαστάσεων του σχετικού κεφαλαίου.
- Στερεώστε τον απορροφητήρα στο έπιπλο με τις βίδες μήκους 44,4 mm, βιδώνοντας από το εσωτερικό του επίπλου.

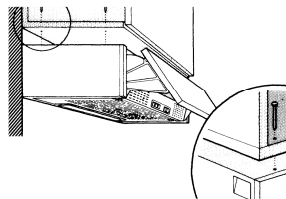

Συνδέσεις

ΕΞΟΔΟΣ ΑΕΡΑ ΜΟΝΤΕΛΟΥ ΑΠΑΓΩΓΗΣ (ΕΞΩΤΕΡΙΚΗ ΕΚΚΕΝΩΣΗ)

Για την εγκατάσταση του μοντέλου απαγωγής, συνδέστε τον απορροφητήρα στο σωλήνα εξόδου με έναν άκαμπτο ή εύκαμπτο σωλήνα, η επιλογή του οποίου επαφίεται στον εγκαταστάτη.

- Τοποθετήστε τη φλάντζα στην έξοδο του σώματος του απορροφητήρα.
- Ανοίξτε τη γρίλια αναρρόφησης και βεβαιωθείτε ότι ο διακόπτης μετατροπής βρίσκεται στη θέση απαγωγής.
- Συνδέστε την έξοδο αέρα του απορροφητήρα με την έξοδο εκκένωσης χρησιμοποιώντας ένα σωλήνα.
- Στερεώστε το σωλήνα με κατάλληλα κολάρα. Τα αναγκαία υλικά δεν διατίθεται με τον εξοπλισμό.
- Βεβαιωθείτε ότι ο απορροφητήρας δεν περιέχει φίλτρα ενεργού άνθρακα

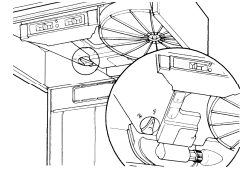
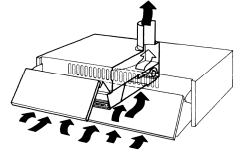

ΕΞΟΔΟΣ ΑΕΡΑ ΜΟΝΤΕΛΟΥ ΑΝΑΚΥΚΛΩΣΗΣ (ΕΣΩΤΕΡΙΚΗ ΑΝΑΚΥΚΛΩΣΗ)

- Ανοίξτε τη γρίλια αναρρόφησης και βεβαιωθείτε ότι ο διακόπτης μετατροπής βρίσκεται στη θέση ανακύκλωσης.
- Τοποθετήστε το φίλτρο ενεργού άνθρακα που δεν διατίθεται στα μοντέλα απαγωγής. (Οι απορροφητήρες με 2 μοτέρ απαιτούν δύο φίλτρα)

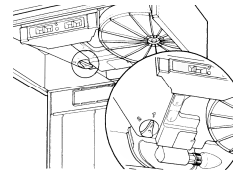
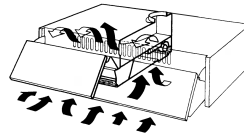

ΟΔΗΓΙΕΣ ΓΙΑ ΤΟ ΑΝΟΙΓΜΑ ΤΗΣ ΓΡΙΛΙΑΣ ΑΝΑΡΡΟΦΗΣΗΣ

- Μετακινήστε προς το κέντρο του απορροφητήρα τις ειδικές πλευρικές ασφάλειες και τραβήξτε ταυτόχρονα τη γρίλια προς τα εμπρός.
- Η γρίλια κατεβαίνει περιστρεφόμενη στους δύο πίσω πείρους και παραμένει στη θέση αυτή.
- Για να την απελευθερώσετε τελείως, τραβήξτε αργά προς τα εμπρός τη δεξιά πλευρά της γρίλιας για να απελευθερωθεί ο πείρος από την υποδοχή στο πλαίσιο του απορροφητήρα.

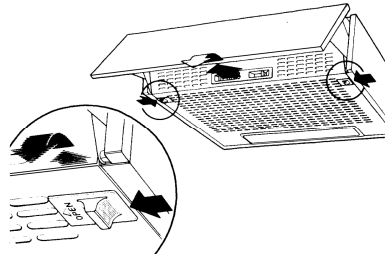

ΗΛΕΚΤΡΙΚΗ ΣΥΝΔΕΣΗ

- Συνδέστε τον απορροφητήρα στο δίκτυο παρεμβάλλοντας διπολικό διακόπτη με άνοιγμα επαφών τουλάχιστον 3 mm.

ΧΡΗΣΗ

Πίνακας χειριστηρίων

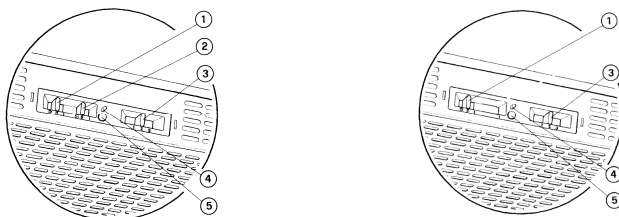

1	Φωτισμός	Ανάβει και σβήνει το φως.
2	Μοτέρ	Ανάβει και σβήνει το μοτέρ αναρρόφησης.
3	Ταχύτητα	Επιλέγει την ταχύτητα λειτουργίας: 1. Ελάχιστη ταχύτητα, κατάλληλη για ιδιαίτερα αθόρυβη και συνεχή εναλλαγή του αέρα, με λίγους ατμούς από το μαγειρέμα. 2. Μέση ταχύτητα, κατάλληλη για την πλειοψηφία των συνθηκών χρήσης, με άριστη σχέση παροχής επεξεργασμένου αέρα και στάθμης θορύβου. 3. Μέγιστη ταχύτητα, κατάλληλη για μεγάλη παραγωγή ατμών από το μαγειρέμα, ακόμη και για μεγάλο χρονικό διάστημα.

ΠΡΟΑΙΡΕΤΙΚΑ

4	Micro	Μικροδιακόπτης που ελέγχεται από την κίνηση του καλύμματος για να ανάβει και να σβήνει τον απορροφητήρα αναλόγως με τη θέση των διακοπών του πίνακα χειριστηρίων.
5	Led	Επισημαίνει τη λειτουργία του μοτέρ αναρρόφησης.

ΚΑΘΑΡΙΣΜΟΣ ΚΑΙ ΣΥΝΤΗΡΗΣΗ

ΦΙΛΤΡΟ ΓΙΑ ΛΙΠΗ

Μια σταθερή συντήρηση εξασφαλίζει την καλή λειτουργία και απόδοση στο πέρασμα του χρόνου. Ειδική προσοχή πρέπει να δίνετε στο φίλτρο για λίπη και στο φίλτρο ενεργού φυτικού άνθρακα (για μοντέλα ανακύκλωσης), η αλλαγή του οποίου πρέπει να γίνεται τακτικά.

Σκοπός του φίλτρου είναι να συγκρατεί τα αιωρούμενα σωματίδια λίπους. Βρίσκεται στο εσωτερικό της γρίλιας αναρρόφησης και μπορεί να είναι συνθετικό ή μεταλλικό. Η συντήρηση του φίλτρου για λίπη διαφέρει αναλόγως με τον χρησιμοποιούμενο τύπο. Το συνθετικό φίλτρο για λίπη δεν μπορεί να πλυθεί και πρέπει να αντικαθίσταται κάθε τρεις μήνες. Το μεταλλικό φίλτρο για λίπη πρέπει να πλένεται μια φορά το μήνα με ζεστό νερό και απορρυπαντικό αποφεύγοντας το στράβωμα. Αφήστε το φίλτρο να στεγνώσει καλά πριν το τοποθετήσετε.

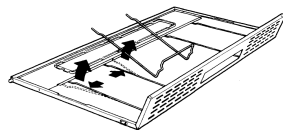

ΦΙΛΤΡΟ ΕΝΕΡΓΟΥ ΦΥΤΙΚΟΥ ΑΝΘΡΑΚΑ

Σκοπός του είναι να συγκρατεί τις οσμές από τον αέρα που το διασχίζει.

Ο αέρα διοχετεύεται εκ νέου στην κουζίνα καθαρισμένος μετά από συνεχή περάσματα διαμέσου του φίλτρου. Το φίλτρο ενεργού άνθρακα δεν μπορεί να πλυθεί και πρέπει να αντικαθίσταται κάθε τρεις μήνες. Για να αφαιρέσετε το φίλτρο ενεργού άνθρακα, ανοίξτε τη μεταλλική γρίλια αναρρόφησης και γυρίστε το αργά προς τα αριστερά με το ένα χέρι εξασκώντας παράλληλα μια ελαφρά πίεση. Για την τοποθέτηση εφαρμόστε την αντίστροφη διαδικασία.

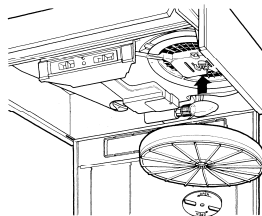



ΠΡΟΣΟΧΗ! Κίνδυνος πυρκαγιάς σε περίπτωση που τα φίλτρα δεν καθαρίζονται και αντικαθίστανται σύμφωνα με τις οδηγίες του κατασκευαστή. Για να αφαιρέσετε το φίλτρο για λίπη πρέπει να ανοίξετε τη γρίλια αναρρόφησης και να βγάλετε τις ειδικές μεταλλικές ασφάλειες.

ΦΩΤΙΣΜΟΣ

Εάν κάποια στιγμή ένας λαμπτήρας πάψει να λειτουργεί, ανοίξτε τη μεταλλική γρίλια και ελέγξτε αν είναι καλά βιδωμένος.

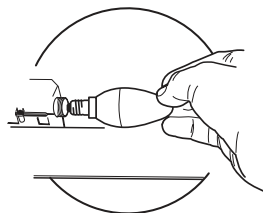
Εν ανάγκη, αντικαταστήστε τον χρησιμοποιώντας λαμπτήρα ίδιου τύπου και ισχύος.



Λαμπτήρας	Κατανάλωση (W)	Κάλυκας	Τάση (V)	Διαστάσεις (mm)	Κωδικός ILCOS
	4	E14	220-240	107 x 37	DRBB/F-4-220-240-E14-35/100
	5	GU10	230	52 x 50	DRPAR-5/840-220/240-GU10-35/36 DRPAR-5/830-220/240-GU10-35/36

GÜVENLİK HAKKINDA BİLGİLER

i Kendi güvenliğiniz açısından ve cihazın düzgün çalışması için, kurulum ve devreye alma işlemlerini gerçekleştirmeden önce, lütfen bu kılavuzu dikkatlice okuyunuz. Satış ya da üçüncü şahıslara devir durumunda dahi, işbu talimatları cihaz ile birlikte bulundurun. Kullanıcıların, cihazın tüm işletim ve güvenlik özelliklerini bilmeleri önemlidir.

⚠ Kablo bağlantıları, ehil bir kişi tarafından yapılmalıdır.

- Ürünün yanlış montajı veya kullanımından doğacak olan hasarlardan üretici sorumlu tutulamaz.
- Ocak ile davlumbaz aspiratörü arasındaki minimum güvenlik mesafesi 650 mm'dir (bazı modeller daha düşük bir yükseklikte monte edilebilir, çalışma boyutlarına ve kurulumuna ilişkin paragrafa bakın).
- Gazlı ocağın montaj talimatları, yukarıda belirtilenden daha fazla bir mesafe olması gerektiğini belirtiyorsa, bu göz önünde bulundurulmalıdır.
- Şebeke geriliminin, davlumbazın içine uygulanmış olan etiket üzerinde belirtilen gerilime karşılık gelip gelmediğini kontrol edin.
- Bağlantı kesme cihazları, kablolama sistemindeki yönetmeliklere uygun olarak sabit sisteme monte edilmelidir.
- 1. Sınıf cihazlar için, ev güç kaynağının düzgün topraklandığını kontrol edin.
- Davlumbazı, çapı en az 120 mm olan bir boru ile, duman tahliye bacasına bağlayın. Dumanın izlediği güzergah, mümkün olduğunca kısa olmalıdır.
- Hava tahliyesi ile ilgili tüm yönetmeliklere uyulmalıdır.
- Davlumbaz aspiratörünü, (örn; şofben, şömine, vb. gibi) yanıcı duman ihtiva eden kanallara bağlamayın.
- Eğer davlumbaz, elektrikli olmayan cihazlar ile (örneğin gazlı cihazlar) bir kombinasyon halinde kullanılıyorsa, tahliye gazının geriye doğru akışının önlenmesi için, yeter seviyede bir yerel havalandırma sağlanmış olmalıdır. Davlumbazın, elektrik akımı tarafından beslenmeyen cihazlarla kombine bir halde kullanıldığı zaman, ilgili mahaldeki negatif basınç, dumanın davlumbaz tarafından geriye emilmesini önlemek için, 0,04 mbar'ı aşmamalıdır.
- Hava, gaz yakma cihazlarından veya diğer yakıtlardan çıkan egzoz gazları için kullanılan bir kanaldan tahliye edilmemelidir.

- Besleme kablosu, eğer hasar görmüşse, üretici tarafından ya da bir servis teknisyeni tarafından ikame edilmelidir.
- Fişi, mevcut yürürlükteki mevzuata uygun ve erişilebilir bir prize bağlayın.
- Dumanın tahliyesi için uygulanacak teknik ve emniyet tedbirlerine ilişkin olarak, yerel makamlar tarafından belirlenen kurallara titiz bir şekilde riayet edilmesi önemlidir.

⚠ DİKKAT: Davlumbazı monte etmeden önce, koruyucu filmleri çıkartın.

- Davlumbaz için sadece vidalar ve uygun tipteki parçalar kullanın.

⚠ DİKKAT: İşbu talimatlara uygun vida ve sabitleyicilerle monte edilmemesi, elektrik şokla sonuçlanabilir.

- Optik aletler ile (dürbün, büyüteç, vb.) doğrudan doğruya gözlemlemeyin.
- Davlumbazın altında flambe yapmayınız: yangın çıkabilir.
- Bu cihaz, 8 yaşının altında olmayan çocuklar tarafından ve psikolojik-fiziksel-duyusal yetenekleri sınırlı veya bilgi ve becerileri yetersiz olan kişiler tarafından, cihazın emniyetli bir şekilde nasıl kullanılacağı ve oluşabilecek tehlikeler hakkında dikkatlice denetlenmeleri ve talimatlandırılmaları şartıyla, kullanılabilir. Çocukların ekipman ile oynamadıklarından emin olun. Kullanıcı tarafından yapılacak temizlik ve bakım işlemleri, denetlenmedikleri sürece, çocuklar tarafından yürütülmemelidir.
- Çocukları, cihaz ile oynamadıklarından emin olarak gözlemleyin.
- Bu ev aleti, psikolojik, fiziksel, duyuşsal sorunları olan veya tecrübe ve bilgi eksikliği olan kişilerce (çocuklar dahil), güvenliklerinden sorumlu birisi tarafından gözlemlenmedikçe ve talimat verilmedikçe kullanılmamalıdır.

⚠ Erişilebilir parçalar, pişirme ekipmanlarının kullanılması esnasında çok sıcak bir hal alabilirler.

- Belirtilen zaman periyodundan sonra, filtreleri temizleyin ve/veya ikame edin (yangın tehlikesi). Bakım ve temizlik paragrafına bakın.
- Davlumbaz, gaz veya diğer yakıtları kullanan başka aletlerle birlikte kullanıldığında, oda yeterli derecede havalandırılmalıdır (sadece odaya hava salınımı yapan ev aletlerine uygun değildir).

-  Ürün üzerinde ya da ambalajı üzerinde bulunan işaret, ürünün, evsel atıklar gibi bir imha işlemine tabi olmadığını belirtir. İmha edilecek ürün, elektrikli ve elektronik bileşenlerinin geri dönüşümü için, yetkili bir toplama merkezine teslim edilmelidir. Bu ürünün doğru şekilde imha edildiğinden emin olunması, aksi takdirde uygunsuz bir şekilde imhasından kaynaklanabilecek, çevre ve sağlık bakımından, muhtemel olumsuz sonuçların önlenmesine yardımcı olacaktır. Bu ürünün geri dönüşümü hakkında daha detaylı bilgi için, Belediye ile, yerel atık toplama imha servisi ile ya da ürünün satın alındığı mağaza ile irtibata geçiniz.

ÖZELLİKLER - MONTAJ

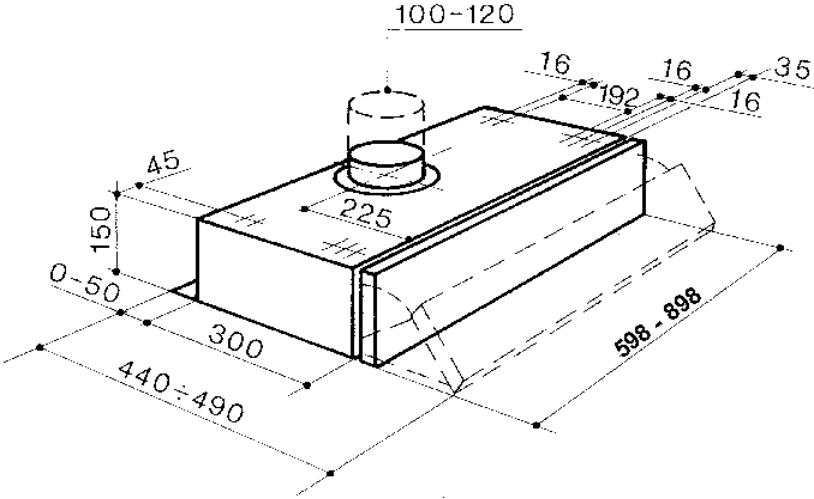

RAF-KONSOL ALTINA SABİTLEME

- Raf yada konsol mobilyasını ölçüler şemasında verilen ebatlara uyarak deliniz.
- Davlumbazı mobilyaya 44,4 mm uzunluğunda vidalarla sabitleyiniz, vidaları mobilyanın iç tarafından sıkınız.

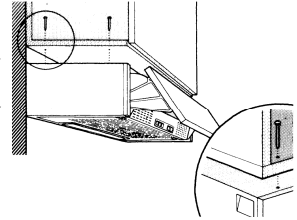

Bağlantılar

ASPIRATÖRLÜ MODELİN HAVA ÇIKIŞI (DIŞARI TAHLİYE)

Aspiratörlü modeli monte ederken davlumbazı çıkış borusuna bağlayınız. Bu bağlantı montörün seçeceği rijit (sert) ya da esnek bir boru ile yapılmalıdır.

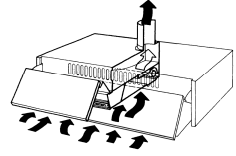

- Flanşı davlumbaz gövdesi çıkışına geçiriniz.
- Emme ızgarasını açınız ve dönüştürme kulpunun emme pozisyonunda olduğunu kontrol ediniz.
- Davlumbazın hava çıkışını bir boru vasıtasıyla tahliye çıkışına bağlayınız.
- Boruyu uygun kelepçelerle sabitleyiniz. Bu malzeme cihaz donanımında verilmemiştir.
- Aktif karbonlu koku giderici filtreler bulunmadığından emin olunuz.

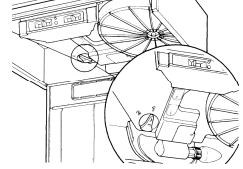

FİLTRELİ MODELİN HAVA ÇIKIŞI (İÇ DOLAŞIM)

- Emme ızgarasını açınız ve dönüştürme kulpunun filtreleme pozisyonunda olduğunu kontrol ediniz.
- Aktif karbonlu filtreyi takınız. Bu filtre aspiratörlü davlumbazlarda yoktur. (2 motorlu modellerde iki adet filtreye gerek vardır)

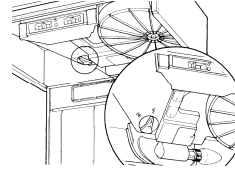
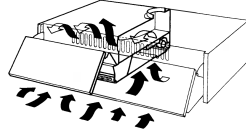

EMME IZGARASINI AÇMA TALİMATLARI

- Yan kısımlardaki tutucuları davlumbazın merkezine doğru kaydırınız ve aynı anda ızgarayı öne doğru çekiniz.
- İzgara iki arka pimnin etrafında dönerek incek ve bunlara asılı durumda kalacaktır.
- Bunlardan nihai olarak kurtulmasını sağlamak için ızgaranın sağ tarafını hafifçe öne doğru çekiniz ve pimi davlumbaz iskeleti üzerindeki delikten çıkarınız.

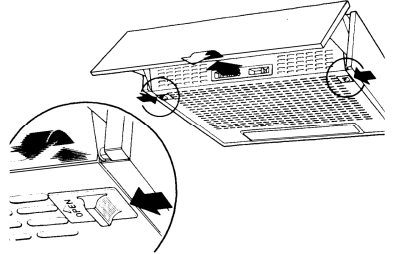

ELEKTRİK BAĞLANTISI

- Davlumbazı, temas noktaları arasında 3 mm açıklık olan çift kutuplu bir anahtar üzerinden elektrik şebekesine bağlayınız.

KULLANIM

Kumanda Tablosu

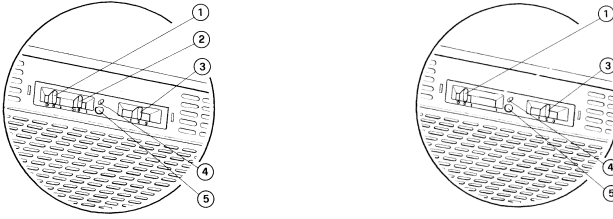

1	Lambalar	Aydınlatma sistemini açar ve kapatır.
2	Motor	Aspiratör motorunu açar ve kapatır.
3	Hız	Çalışma hızını belirler: 1. Minimum hız, sessizce ve sürekli bir hava değişimi sağlar, az miktarda pişirme buharı olduğunda uygundur. 2. Orta hız, genel kullanım koşullarının çoğuna bu hız uygundur; işlenen hava debisi ile ses düzeyi arasındaki oran optimum seviyededir. 3. Maksimum hız, uzun süreli ve çok buharlı pişirme işlemlerine uygundur.

OPSİYONELLER

4	Micro	Mikroanahtar görüntü siperliği hareketiyle çalışır ve kumanda tablosu kursörlerinin belirlediği koşullarda açma ve kapama eylemine kumanda eder.
5	Led	Aspiratör motorunun açık olduğuna işaret eder.

TEMİZLİK VE BAKIM

YAĞ TUTUCU FİLTRE

Bu filtreye istikrarlı olarak yapılacak bakım işlemi, hem iyi çalışmasını, hem de uzun ömürlü olmasını sağlar. Yağ tutucu filtre ile aktif bitkisel karbonlu filtre (davlumbazın filtreli modelindeki) özel itina ve vaktinde değiştirme gerektirir.

Bu filtrenin fonksiyonu havada asılı yağ zerreciklerini tutmaktır. Emme ızgarasının iç kısmına yerleştirilmiştir ve sentetik ya da metal malzemeden mamüldür. Yağ tutucu filtrenin bakımı kullanılan tipte filtreye göre değişir. Sentetik malzemeden olan yıkanmaz ve üç ayda bir değiştirilir. Metalik olan yağ filtresi ise ayda bir kez sıcak su ve deterjanla yıkanmalı, katlama kıvrıma gibi hareketlere maruz bırakılmamalıdır. Yerine takmadan önce kuruması için bekletilmelidir.

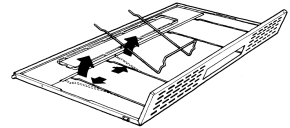

AKTİF BİTKİSEL KARBONLU FİLTRE

Bu filtrenin görevi, içinden geçen hava akımındaki kokuları tutmaktır. Kokusu alınan ve arındırılan bu hava filtreden yeniden geçmek üzere ortama salınır. Karbonlu filtre yıkanmaz ve ortalama üç ayda bir değiştirilir. Karbon filtreyi çıkarmak için metal emme ızgarasını açınız ve filtreyi hafifçe bastırarak (ittirerek) bir elinizle sola doğru döndürünüz. Tekrar takmak için de bu işlemi tersine uygulayınız.

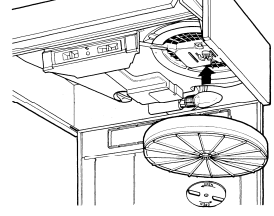



DİKKAT! Filtrelerin kirli olması ve üreticinin talimatları uyarınca değiştirilmemesi yangın riski oluşturur. Yağ tutucu filtreyi sökmek için emme ızgarasının açılması ve metal filtre tutucu parçaların çıkartılması şarttır.

AYDINLATMA

Herhangi bir lambanın çalışmaması durumunda, metal ızgarayı açınız ve ampulün iyi vidalanmış durumda olmasını kontrol ediniz.

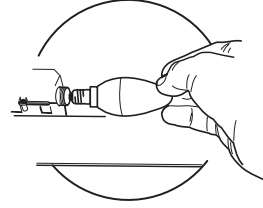
Değiştirilmesi gerekiyorsa aynı tipte ve güçte bir ampul kullanınız.



Ampul	Ampul Gücü (W)	Duy/Soket	Ampul Voltajı (V)	Boyut (mm)	ILCOS Kodu
	4	E14	220-240	107 x 37	DRBB/F-4-220-240-E14-35/100
	5	GU10	230	52 x 50	DRPAR-5/840-220/240-GU10-35/36 DRPAR-5/830-220/240-GU10-35/36

ИНФОРМАЦИЯ ЗА БЕЗОПАСНОСТ

i За вашата безопасност и правилното използване на уреда, прочетете внимателно това упътване преди монтажа и употребата му. Винаги съхранявайте тези инструкции заедно с уреда, дори ако го преместите или продадете. Потребителите трябва да са подробно запознати с експлоатацията и мерките за безопасност на уреда.

⚠ Кабелното свързване трябва да бъде извършено от компетентен техник.

- Производителят не носи отговорност за повреди, предизвикани от неправилен или неподходящ монтаж.
- Минималното безопасно разстояние между горната част на готварската печка и аспиратора е 650 мм (някои модели може да могат да се монтират и на по-малка височина, вж. разделите за работни размери и монтаж).
- Ако инструкциите за монтаж на газовия котлон посочват по-голямо разстояние, то трябва се спазва.
- Проверете дали захранващото напрежение съответства на посоченото на табелката с данни, поставена от вътрешната страна на аспиратора.
- В електрическата мрежа трябва да е монтиран прекъсвач в съответствие с правилата за окабеляване.
- За уредите от клас I проверете дали електрозахранването в дома гарантира подходящото заземяване.
- Свържете аспиратора към отвеждащия комин чрез тръба с минимален диаметър 120 мм. Пътят на комина трябва да бъде възможно най-къс.
- Спазвайте изискванията на разпоредбите за отделяне на въздух в атмосферата.
- Не свързвайте аспиратора към отвеждащи тръби, по които преминават леснозапалими пари (бойлери, камини и др.).
- Ако аспираторът се използва заедно с неелектрически уреди (например газови), осигурете достатъчна вентилация, за да избегнете връщане на изпарения в стаята. Когато аспираторът се използва заедно с уреди, захранвани с енергия, различна от електричество, отрицателното налягане в стаята не трябва да надвишава 0,04 mbar, за предотвратяване връщането на дим в стаята през аспиратора.
- В комина, който служи за отвеждане на парите, не трябва да се изпуска въздух от уреди, работещи на газ или друго гориво.

- Ако захранващият кабел е повреден, той трябва да се смени от производителя или от сервиза на негов представител.
- Включете щепсела в контакт, който отговаря на нормите за електрозахранване и е разположен на достъпно място.
- За да бъдат изпълнени техническите мерки и мерките за безопасност при отвеждане на дим и пари, е важно строго да се спазва нормативната уредба, издадена от местните органи.

⚠ ПРЕДУПРЕЖДЕНИЕ: Преди да монтирате аспиратора, махнете защитните фолиа.



- Използвайте само винтовете и дребните детайли за закрепване на аспиратора.

⚠ ПРЕДУПРЕЖДЕНИЕ: Неспазването на тези инструкции при поставянето на винтовете или закрепващите елементи може да доведе до опасност от електрически удар.

- Не гледайте директно към светлината през оптични устройства (бинокли, увеличителни стъкла и др.).
- Не фламбирайте под аспиратора поради риск от пожар.
- Този уред може да се използва от деца на възраст над 8 години, от лица с намалени физически, сетивни и умствени способности или от лица без опит и познания, когато са под наблюдение или са инструктирани как да използват уреда по безопасен начин и разбират възможните опасности. Не позволявайте на деца да си играят с уреда. Дейностите по почистване и поддръжка не трябва да се извършват от деца без надзор.
- Наблюдавайте децата и не позволявайте да си играят с уреда.
- Уредът не е предназначен за използване от лица (включително деца) с намалени физически, сетивни или умствени способности, или на които липсват опит и познания, освен ако не бъдат наблюдавани или инструктирани.

⚠ Достъпните части могат да се нагорещат при използване с уреди за готвене.

- Почиствайте и/или сменяйте филтрите след указания период от време (опасност от пожар). Вижте раздел "Поддръжка и почистване".
- В стаята трябва да има добра вентилация, когато аспираторът се използва с уреди, работещи на газ или друго гориво (не се отнася за уреди, които изпускат само въздух обратно в помещението).

- 
 Символът  върху продукта или неговата опаковка показва, че не трябва да се изхвърля с домакинските отпадъци. Вместо това, той трябва да се предаде в специализиран пункт за рециклиране на електрическо и електронно оборудване. Чрез правилното изхвърляне на този продукт вие помагате за предотвратяване на възможните отрицателни въздействия върху околната среда и човешкото здраве, които биха възникнали в резултат от неправилното изхвърляне на продукта. За по-подробна информация относно рециклирането на този продукт се обърнете към местната градска управа, фирмата за събиране на домакински отпадъци или магазина, от който сте закупили уреда.

ХАРАКТЕРИСТИКИ – МОНТАЖ

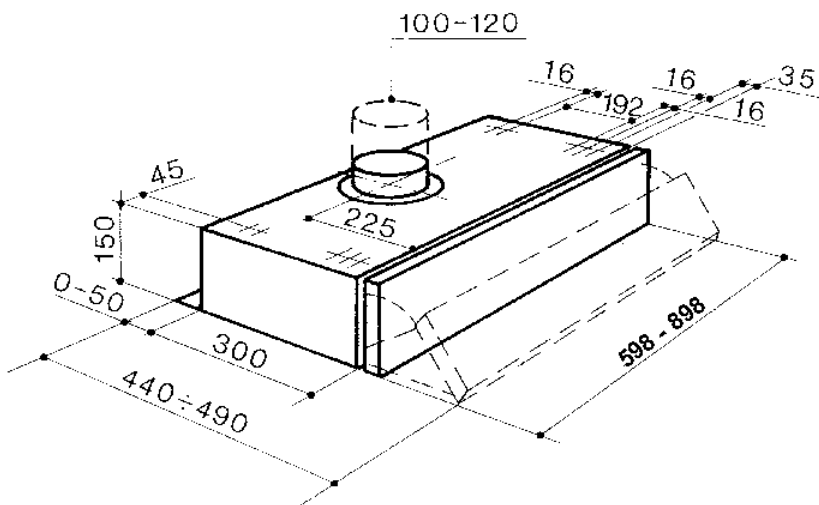

МОНТИРАНЕ НА АСПИРАТОРА ПОД ШКАФА

- За да пробиете отвори в шкафа, спазвайте обозначенията в размерния чертеж в раздела, в който са дадени размерите на аспиратора.
- Монтирайте аспиратора към шкафа с помощта на 44,4-мм винтове, които трябва да вкарате и да затегнете откъм вътрешната страна на шкафа.

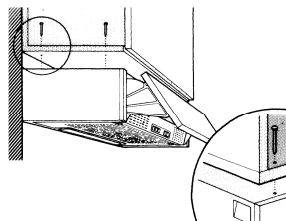

Свързване към изхода за въздух

ИЗХОД ЗА ВЪЗДУХ В РЕЖИМА С ОТВЕЖДАНЕ

При инсталиране във варианта с отвеждане, аспираторът може да се свърже към тръбата при изхода за въздух с помощта на твърда или гъвкава тръба – по преценка на монтажника.

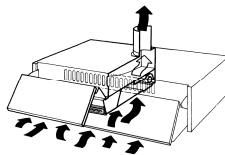

- Вкарайте фланеца в изходния отвор в тялото на аспиратора.
- Отворете металната решетка и се уверете, че копчето за превключване е в положение за отвеждане.
- Свържете с тръба аспиратора към тръбата при изхода за въздух.
- Укрепете тръбата с достатъчно на брой скоби. Те не влизат в комплекта на аспиратора.
- Извадете филтъра с активен въглен, ако има такъв.

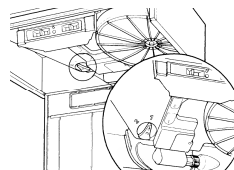

ИЗХОД ЗА ВЪЗДУХ В РЕЖИМА НА РЕЦИРКУЛАЦИЯ

- Отворете металната решетка и се уверете, че копчето за превключване е в положение за рецикулация.
- Поставете филтъра с активен въглен. Филтърът с активен въглен не влиза в комплекта на аспиратора. (Аспираторите с два мотора трябва да са оборудвани с два филтъра с активен въглен).

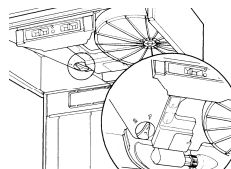
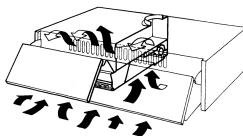

ИНСТРУКЦИИ ЗА ОТВАРЯНЕ НА СМУКАТЕЛНАТА РЕШЕТКА

- Плъзнете страничните стопери към средата на аспиратора и едновременно с това издърпайте напред решетката.
- Решетката ще излезе и ще увисне на двата задни щифта.
- За да я откачите напълно, издърпайте дясната страна на решетката леко напред, така че щифтът да излезе от решетката през отвора в тялото на аспиратора.

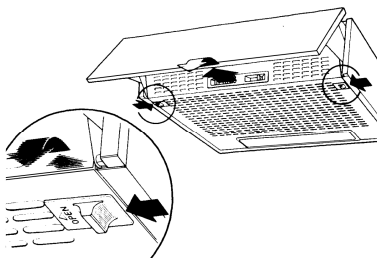

ЕЛЕКТРИЧЕСКО СВЪРЗВАНЕ

- Свържете аспиратора към електрическата мрежа посредством един двуполусен прекъсвач с контакт разлика от поне 3 mm.

УПОТРЕБА

Табло за управление

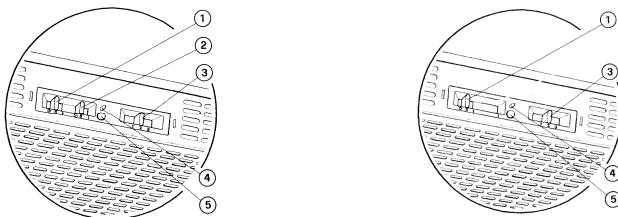

1	Осветление	Включва/изключва осветителната система.
2	Мотор	Включва/изключва мотора.
3	Скорост	Управление на скоростта 1. Минимална скорост: особено тиха работа и непрекъснат обмен на въздух; подходяща при малко изпарения и миризми от готвенето. 2. Средна скорост: благодарение на оптималното съчетание от екстракционен капацитет и ниво на шума на аспиратора, тя е подходяща за повечето условия на готвене. 3. Максимална скорост: подходяща за готвене, при което се отделят голямо количество изпарения и миризми, дори за по-дълго време.

ОПЦИЯ

4	Микроклуч	Микроклуч, който се активира от движението на козирката. Включва и изключва аспиратора според условията, зададени по-рано чрез плъзгачите на панела за управление.
5	Светодиод	Показва кога моторът е включен.

ПОДДРЪЖКА И ПОЧИСТВАНЕ

ФИЛТЪР ЗА МАЗНИНИ

Редовната поддръжка и почистване осигуряват добра работа и надеждност, като същевременно удължават живота на аспиратора. Особено важно е филтърът за мазнини да се поддържа винаги чист и въгленовият филтър (модели с рецикулация) да се сменя редовно. За да свалите филтрите за почистване или смяна, първо отворете металната решетка. Този филтър задържа твърдите мазни частици. Постава се върху обратната страна в долната част на решетката и може да е от синтетичен материал или метален. Поддръжката на филтъра за мазнини зависи от вида му: синтетичните филтри за мазнини не бива да се перат и трябва да се сменят на всеки три месеца. Металните филтри за мазнини се мият веднъж месечно с гореща вода и слаб миеш препарат или течен сапун. Филтърът не бива да се прегъва и трябва да се остави да изсъхне, преди да се постави отново. Филтърът се сваля лесно от решетката: натиснете въртящите се телени шипки на една страна и го извадете.

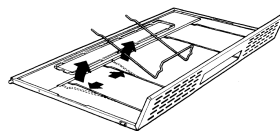

ВЪГЛЕНОВ ФИЛТЪР

Въгленовият филтър абсорбира миризмите в режима на рецикулация. Въгленовият филтър не може да се почиства и трябва да се сменя поне на 6 месеца или по-често, ако аспираторът се използва интензивно.

За да смените въгленовия филтър, поддържайте филтъра с една ръка, свалете кръглия диск в центъра му и въртете филтъра, докато излезе.

Поставете новия филтър по обратния ред.

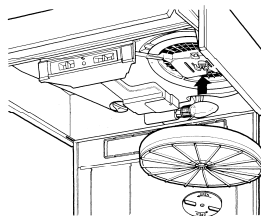



ПРЕДУПРЕЖДЕНИЕ! Съществува опасност от пожар, ако филтрите не се почистват или сменят, както е препоръчително.

ОСВЕТЛЕНИЕ

Ако някоя крушка угасне, отворете металната решетка и проверете дали крушката е добре завита във фасунгата.

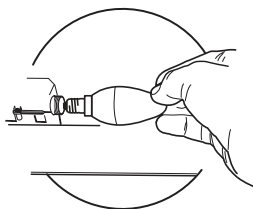
При смяна на крушката трябва да се постави крушка със същите параметри, за да се гарантира безопасна работа на аспиратора.



Крушка	Мощност (W)	Фасунга	Напрежение (V)	Размери (mm)	Код по ILCOS
	4	E14	220 – 240	107 x 37	DRBB/F-4-220-240-E14-35/100
	5	GU10	230	52 x 50	DRPAR-5/840-220/240-GU10-35/36 DRPAR-5/830-220/240-GU10-35/36

ҚАУІПСІЗДІК ТУРАЛЫ АҚПАРАТ

i Өз қауіпсіздігіңіз үшін және құрылғыны дұрыс пайдалану үшін, оны орнатудың және пайдаланудың алдында осы нұсқаулықты мұқият оқып шығыңыз. Құрылғыны көшірген немесе сатқан жағдайда да, осы нұсқаулықтарды әрқашан құрылғымен бірге сақтаңыз. Пайдаланушылар құрылғыны пайдалану талаптары және қауіпсіздігі туралы өте жақсы дәрежеде хабардар болуы тиіс.

! Сымдарды мамандандырылған техник қосуы тиіс.

- Қате немесе тиісті емес түрде орнату нәтижесінде туындаған кез келген зақымға өндіруші жауапты болмайды.
- Тамақ пісірушінің басы мен түтін сорғышқа дейінгі арақашықтық – 650 мм (кейбір үлгілері төмендеу орнатылуы мүмкін, өлшемдер мен орнату туралы мәліметтерді тиісті бөлімдерден оқыңыз).
- Газ кәмпірегін орнату жөніндегі нұсқаулықтарда ұзақ қашықтық көрсетілген болса, ол қашықтық сақталуы тиіс.
- Сыртқы қуат көзінің кернеуі түтін сорғыштың ішкі жағына бекітілген техникалық мәліметтер тақтасындағы көрсеткіштермен сәйкес болуын қадағалаңыз.
- Сөндіру құралдары, электр сымдар жүйесін құру ережелеріне сәйкес бекітілген сымдар жүйесінің бөлігі болуы тиіс.
- 1-сынып құрылғылары үшін үйдегі қуат көзі жерге тұйықтауды тиісті түрде қамтамасыз ететінін тексеріңіз.
- Сорып алу құрылғысын 120 мм-лік ең аз диаметрге ие құбыр арқылы сорып алу арнасымен біріктіріңіз. Арна төсеу жолы барынша қысқа болуы тиіс.
- Ауаны сорып алуға қатысты талаптарды ұстану керек.
- Сорып алу құрылғысын отын жануынан пайда болған түтіндерді (қазандар, каминдер) өткізетін түтіндіктерге жалғамаңыз.
- Сорып алу құрылғысы электр қуатын қолданбайтын құрылғылармен (мысалы, газды жағатын құрылғылар) бірге пайдаланылса, пайдаланылған газдардың бөлмеге қайта тартылмауын болдырмау үшін сол бөлмеде тиісті желдету болуы тиіс. Плита сүзіндісі, электрден басқа энергиямен жұмыс істейтін құрылғылармен іргелес қолданылған кезде, түтін плита сүзіндісінен кері кіруін болдырмау үшін, бөлмедегі теріс қысым 0,04 мбар-дан аспауы тиіс.

- Ауа, газдан немесе басқа отын түрлерінен қуат алатын құрылғылардан шығатын түтінді сорып алуға арналған арнаға кірмеуі тиіс.
- Қуат сымы зақымдалса, өндірушіден немесе сервистік ұйымнан ұсынылған сыммен ауыстырылуы тиіс.
- Ашаны қолданыстағы ережелерге сәйкес қолжетімді жердегі розеткаға қосыңыз.
- Түтінді бұру үшін сақталуы тиісті техникалық шаралар мен қауіпсіздік шараларына келер болсақ, жергілікті органдар тарапынан белгіленген ережелерді мұқият сақтау маңызды.

⚠ ЕСКЕРТУ: Сорып алу құрылғысын орнатпас бұрын, қорғаныш үлдірлерін алып тастаңыз.

- Сорып алу құрылғысын бекіту үшін бұрамалар мен шағын бөлшектерді ғана қолданыңыз.

⚠ ЕСКЕРТУ: Бұрамаларды немесе бекіткіш бөлшектерді дұрыс орнатпаудың салдарынан электр тогының соғу қаупі төнуі мүмкін.

- Оптикалық құрылғылар (дүрбі, ұлғайтқыш шыны...) арқылы жарыққа тура қарамаңыз.
- Жанып тұрған отпен дайындалатын тағамдарды сорып алу құрылғысының астында пісірмеңіз; өртену қаупі бар.
- 8 жасқа толмаған балалар және физикалық, сезу немесе ақыл-ой қабілеті төмен немесе тәжірибесі мен білімі жеткіліксіз болып табылатын адамдар құрылғыны бақылаумен немесе қадағалаумен қауіпсіз тәсілмен қолданып, ілеспелі қауіп-қатерді түсінсе, оларға құрылғыны қолдануға рұқсат беріледі. Балаларға құрылғымен ойнауға тыйым салынады. Балалар құрылғыны қараусыз тазартпауы және оған қызмет көрсетпеуі тиіс.
- Балалар құрылғымен ойнамауын қамтамасыз ету үшін оларды
- Құрылғыны физикалық, сезу немесе ақыл-ой қабілеті төмен адамдар немесе кеңес не нұсқау берілмеген болса, тәжірибесі мен білімі жеткіліксіз адамдар (балалар) пайдаланбауы тиіс.

⚠ Қол жететін бөліктер пісіру құрылғыларымен бірге қолданған кезде ыстық болуы мүмкін.

- Сүзгілерді көрсетілген уақыт кезеңінен кейін тазартыңыз және/немесе ауыстырыңыз (өртену қаупі). «Күтім көрсету және тазарту» тармағын қараңыз.

- Сорып алу құрылғысы газдан немесе отынның басқа түрлерінен қуат алатын құрылғылармен бірге жұмыс істейтін орынжайда, тиісті желдету жүйесі қамтамасыз етілуі тиіс (ауаны қайтадан орынжайға ысыратын құрылғыларға қатысты емес).
- Өнімдегі  таңбасы бұл өнімді кәдімгі үй қоқысы ретінде тастауға болмайтынын білдіреді. Мұның орнына, қаптаманы электрлік және электрондық жабдықтарды қайта өңдеу үшін тиісті жинау орнына тапсыру керек. Бұл өнімді тиісті түрде тастау арқылы қоршаған ортаға және адам денсаулығына төнуі мүмкін теріс әсерлердің алдын аласыз, әйтпесе, өнімді дұрыс тастамаған кезде сол теріс әсерлерге себеп болуыңыз мүмкін. Осы өнімді тиісті түрде қайта өңдеу туралы егжей-тегжейлі мәлімет алу үшін қала әкімшілігіне, қоқыс тастау қызметіне немесе өнімді сатып алған дүкенге хабарласыңыз.

ТЕХНИКАЛЫҚ СИПАТТАМАСЫ - ОРНАТУ

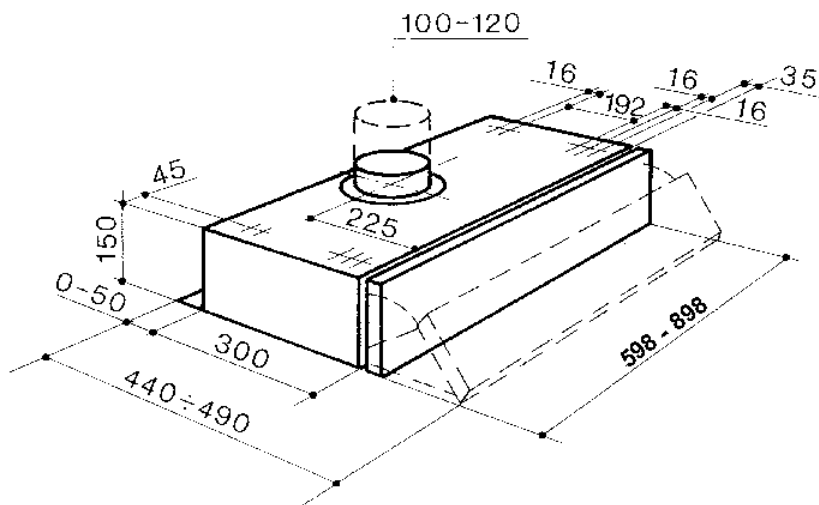

СҮЗІНДІНІ ШКАФТЫҢ АСТЫНА БЕКІТУ

- Шкафты тесу үшін сүзіндінің өлшемдері берілген тараудағы өлшем сызбасындағы нұсқауларды орындаңыз.
- Сүзіндіні шкафқа бекіту үшін ұзындығы 44,4 мм бұрандаларды шкафтың ішкі жағынан салыңыз және бекітіңіз.

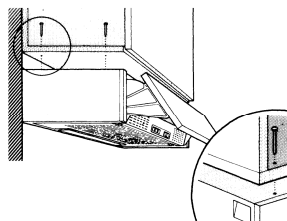

Ауа шығару тесігіне қосылыс

АУА ӨТКІЗУ РЕЖИМІНДЕГІ АУА ШЫҒАРУ ТЕСІГІ

Ауа өткізу режимінде сүзінді орнатқан кезде, орнатушының таңдауы негізінде қатты немесе иілгіш құбыр сүзіндіні ауа шығару тесігі құбырына жалғау үшін қолданылады.

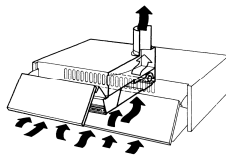

- Сүзінді корпусының тесігіндегі редукторды салыңыз.
- Темір торды ашыңыз және түрлендіргіш тұтқа ауа өткізу күйінде екеніне көз жеткізіңіз.
- Сүзіндіні құбырдың ауа шығару тесігіне құбырмен жалғаңыз.
- Құбырды құбыр қысқышымен жеткілікті мөлшермен бекітіңіз. Бұл материал сүзіндімен бірге берілмейді.
- Егер бар болса, көміртек сүзгісін алып тастаңыз.

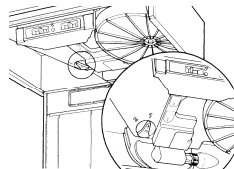

РЕЦИРКУЛЯЦИЯ РЕЖИМІНДЕГІ АУА ШЫҒАРУ ТЕСІГІ

- Темір торды ашыңыз және түрлендіргіш тұтқа рециркуляция күйінде екеніне көз жеткізіңіз.
- Көміртек сүзгіні салыңыз. Көміртек сүзгісі сүзіндімен бірге берілмейді. (Екі моторы бар сүзінділер екі көміртек сүзгімен жабдықталуы тиіс).

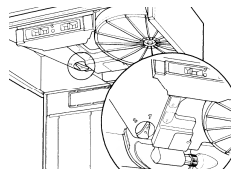
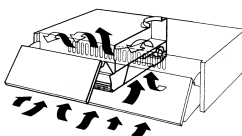

СОРУ ТОРЫН АШУ ЖІНІНДЕГІ НІСІАУЛАР

- Бүйір тіректерді сүзіндінің ортасына сырғытыңыз, осы уақытта торды алға қара тартыңыз.
- Тор шығады және екі артқы штифтері ашылады да, сол штифтерге ілулі қалады.
- Оны толығымен ажырату үшін тордың оң жақ бөлігін тордың штиві сүзіндінің корпусындағы ұяшықтан шығатындай етіп алға қарай баяу тартыңыз.

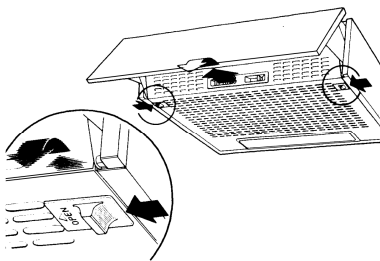

ҚУАТ КӨЗІНЕ ҚОСУ

- Сорып алу құрылғысын тоққа контактілерінің арасындағы аралығы 3 мм болатын екі полүсті ауыстырып-қосқыш арқылы қосыңыз.

ПАЙДАЛАНУ ӨДІСІ

Басқару тақтасы

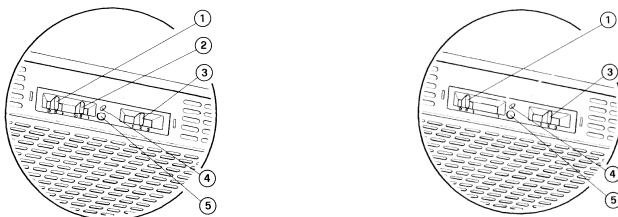

1	Жарықтандыру	Жарықтандыру жүйесін қосу/ажырату.
2	Мотор	Моторды қосу/ажырату.
3	Жылдамдық	Жылдамдықты басқару: 1. Ең аз жылдамдық, ерекше тыныш, үздіксіз ауа алмасу, аздап ас әзірлеу кезіндегі бу және иістер болған кезде ыңғайлы. 2. Орташа жылдамдық, сүзінді шығару сыйымдылығы мен шу деңгейінің арасындағы оңтайлы қатынасқа байланысты көптеген ас әзірлеу жағдайларында ыңғайлы. 3. Ең көп жылдамдық, бу мен иістер ұзақ уақыт бойы көп шыққан ас әзірлеу жағдайларында ыңғайлы болып келеді.

ҚОСЫМША

4	Шыған ажыратқыш	Шағын ажыратқыш, көрсеткіш тетіктің қозғалысы арқылы іске қосылады. Ол бұрын басқару тақтасының жүгірткілерімен орнатылған жағдайларға негізделген сүзіндіні қосады және ажыратады.
5	Көрсеткіш шамы	Көрсеткіш шам мотордың қосулы екенін білдіреді.

КҮТІМ КӨРСЕТУ ЖӘНЕ ТАЗАРТУ

КІР-ҚОҚЫС СҮЗГІСІ

Сүзіндіге дүркін-дүркін техникалық қызмет көрсетіп, тазартқан жағдайда, құрылғының оңтайлы өндірілгендігі мен сенімділігі қамтамасыз етіліп, сүзіндінің қолданыс кезеңі де арта түседі. Кір-қоқыс сүзгісін әрқашан таза сақтауға назар аударыңыз және көміртек сүзгісі (рециркуляция үлгісі) жиі ауыстырылуы тиіс. Сүзгілерді тазалау және ауыстыру үшін алдымен темір тор тақтасын ашыңыз. Бұл қатты кір-қоқыс бөлшектерін ұстап тұрады. Ол төменгі тордың темір панелінің кері жағына монтаждалады және синтетикалық немесе металл материалдан болуы мүмкін. Май сүзгісіне, оның қолданылатын түріне байланысты қызмет көрсетіледі: синтетикалық кір-қоқыс сүзгілері жуылмайды және әрбір үш ай сайын ауыстырылуы тиіс. Темір кір-қоқыс сүзгісін жуғыш құралды немесе сұйық сабынды қолдана отырып, айына бір рет ыстық суда жуып тұрған жөн. Оны майыстыруға болмайды және қайта бекітуден бұрын кепкенше күте тұрыңыз. Сүзгіні тордан серіппе темір қысқыштарды бір жаққа қарай басып тұрып алу арқылы оңай алып тастауға болады.

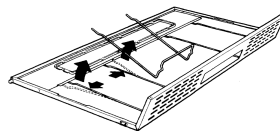

КІМІРТЕК СҮЗГІ

Рециркуляция режимінде көміртек сүзгісі жағымсыз иістерді сіңіреді. Көмір сүзгісі тазартылмайды және егер сүзінді тұрақты негізде қолданылатын болса, оны ең сирек дегенде алты ай сайын немесе одан да жиірек ауыстырып тұрған жөн.

Көміртек сүзгісін ауыстыру үшін сүзгіні бір қолмен ұстаңыз, көміртек сүзгісінің ортасындағы дөңгелек дискіні шығарыңыз да, оны сүзгі шыққанға дейін бұраңыз.

Орнына кері ретпен салыңыз.

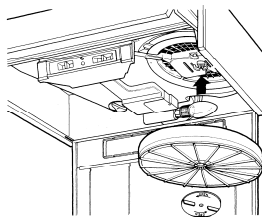



ЕСКЕРТУ! Егер сүзгілер тазартылмаған және ұсынылған уақытта ауыстырылмаған болса, өрт шығу қаупі бар.

ЖҰМЫС ПАБАТЫНЫ ЖАНАТЫН ЖАРЫҒЫ

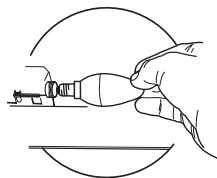
Егер де шам істен шығатын болса, металл торының панелін ашып, патронның ішінде шамның нықтап бекітілгеніне көз жеткізіңіз. Сүзіндінің қауіпсіз жұмысын қамтамасыз ету үшін шамды дәл сондай шамға ауыстырған жөн.



Шам	Қуат (Вт)	Цоколь түрі	Кернеуі (В)	Көлемі (ММ)	Халықаралық шамдарды кодтау жүйесі
	4	E14	220-240	107 x 37	DRBB/F-4-220-240-E14-35/100
	5	GU10	230	52 x 50	DRPAR-5/840-220/240-GU10-35/36 DRPAR-5/830-220/240-GU10-35/36

БЕЗБЕДНОСНИ ИНФОРМАЦИИ

i Заради ваша сопствена безбедност и заради правилно функционирање на апаратот, внимателно прочитајте го овој прирачник пред да започнете со монтирање и употреба. Секогаш чувајте ги овие упатства со апаратот, дури и кога се преселувате или го продавате. Корисниците мора целосно да се запознаени со работењето и безбедносните функции на апаратот.

! Поврзувањето на каблите мора да го направи специјализиран техничар.

- Производителот нема да биде одговорен за оштетувања кои настанале како резултат на неправилна или несоодветна монтажа.
- Минималното безбедно растојание меѓу плочата за готвење и аспираторот е 650 mm (некои модели можат да се инсталираат и на помала висина, ве молиме, погледнете ги деловите за работни димензии и монтажа).
- Ако упатствата за монтажа на плочата за готвење на гас наведуваат дека е потребно поголемо растојание, тие мора да се почитуваат.
- Проверете дали волтажата на струјата одговара на онаа која е наведена на плочката со спецификации, прицврстена на внатрешната страна на аспираторот.
- Начините на исклучување мора да бидат вградени во фиксната инсталација во согласност со правилата за поврзување кабли.
- За уреди од Класа I, проверете дали домашното напојување со електрична струја гарантира соодветно заземјување.
- Поврзете го аспираторот со одводно црево преку цевка која има минимален дијаметар од 120 mm. Трасата на цревото мора да биде што пократка.
- Регулативите за испуштање воздух треба да се почитуваат.
- Не поврзувајте го аспираторот со одводни канали низ кои се спроведуваат запаливи гасови (бојлери, огништа, итн.)
- Доколку аспираторот се користи заедно со уред кој не работи на електрична струја (на пример, уред на гас), мора да се обезбеди доволен степен на вентилација во просторијата за да се спречи враќање назад на издувните гасови. Кога аспираторот се користи заедно со апарати кои не работат на електрична струја, негативниот притисок во просторијата не смее да биде поголем од 0,04 mbar, со цел да се спречи враќање на издувните гасови назад во просторијата од страна на аспираторот.

- Воздухот не смее да се испушта во оџак што се користи за испуштање гасови од апарати што работат на гас или на други горива.
- Ако е оштетен кабелот за струја, мора да биде заменет од производителот или од негов агент за сервисирање.
- Поврзете го приклучокот во штекер којшто одговара на тековните регулативи и се наоѓа на пристапна локација.
- Во однос на техничките и безбедносните мерки за испуштање гасови, важно е стриктно да се следат регулативите на локалните власти.

⚠ ПРЕДУПРЕДУВАЊЕ: Пред да го монтирате аспираторот, отстранете ги заштитните фолии.

- Користете само шrafoви и мали делови за потпора на аспираторот.

⚠ ПРЕДУПРЕДУВАЊЕ: Ако шrafoвите или уредот за фиксирање не ги монтирате во согласност со овие упатства, може да дојде опасности поврзани со струјата.

- Не гледајте директно во светлото низ оптички уреди (двоглед, лупа...).
- Не фламбирајте храна под аспираторот; постои опасност од пожар.
- Овој апарат може да го користат деца постари од 8 години и лица со намалени физички, сетилни или ментални способности или со недоволно искуство и знаење, ако се под надзор или ако им се даваат упатства за употребата на апаратот на безбеден начин и свесни се за опасностите. Деца не смеат да си играат со апаратот. Чистењето и одржувањето не смеат да го прават деца без надзор.
- Малите деца треба да бидат под надзор за да не играат со уредот.
- Апаратот не е наменет за употреба од страна на лица (вклучително и деца) со намалени физички, сензорни или ментални способност, или со недоволно искуство и знаење, освен во случаи кога се под надзор или кога добиваат упатства во врска со користењето на уредот.

⚠ Достапните делови можат да се вжештат кога се користат со уреди за готвење.

- Исчистете и/или заменете ги филтрите по определениот временскиот период (Опасност од пожар). Видете го делот Грижа и чистење.
- Мора да има соодветна вентилација во просторијата каде што се користи аспираторот, а во која истовремено се користат апарати што работат на гас или на други горива (не е применливо за апарати што воздухот го испуштаат во просторијата).



- Симболот  на производот или неговото пакување покажува дека производот не смее да се третира како отпад од домаќинства. Тој треба да се предаде во соодветен собирен пункт за рециклирање на електрична и електронска опрема. Со правилно расходување на овој производ, вие помагате да се спречат потенцијалните негативни последици врз животната средина и човековото здравје, кои би можеле да настанат како резултат на несоодветното расходување на овој производ како отпад. За повеќе детали и информации во врска со рециклирањето на овој производ, ве молиме контактирајте ја вашата локална градска власт, вашата служба за расходување на домашен отпад или продавницата од каде што сте го купиле производот.

КАРАКТЕРИСТИКИ - МОНТАЖА

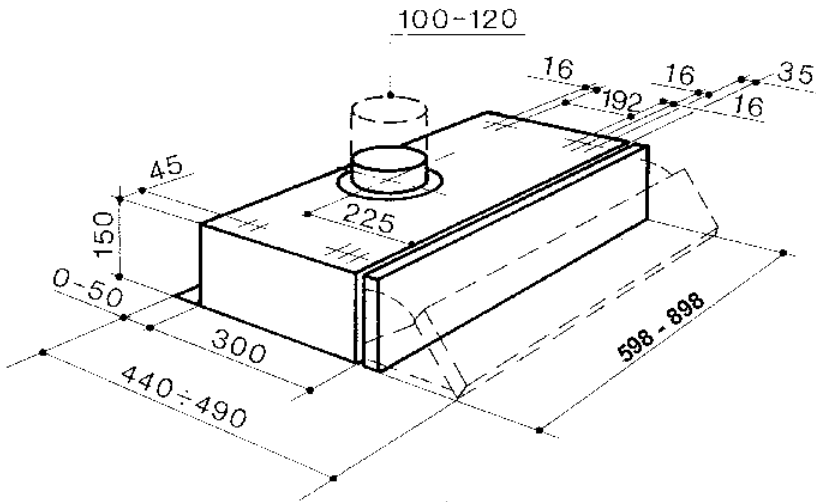

ФИКСИРАЊЕ НА АСПИРАТОРОТ ПОД ШКАФЧЕ

- За да го издупчите шкафчето, следете ги упатствата наведени на цртежот со димензии во поглавјето кое ги содржи димензиите на аспираторот.
- За да го фиксирате аспираторот на шкафче користете 44,4 мм долги завртки кои ќе ги вметнете и прицврстите од внатрешноста на шкафчето.

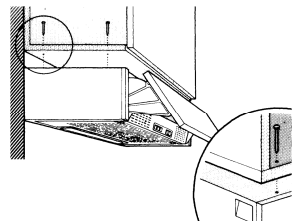

Поврзување со одводот на воздух

ОДВОД НА ВОЗДУХ ВО РЕЖИМ НА СПРОВЕДУВАЊЕ НИЗ КАНАЛ

При монтирање аспиратор со канал за спроведување на воздухот, според изборот на монтерот може да се користи цврста или флексибилна цевка за да се поврзе аспираторот со каналот за одвод на воздухот.

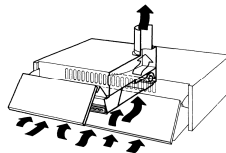

- Вметнете го лежиштето на одводот на телото на аспираторот.
- Отворете ја металната решетка и проверете дали копчето за конверзија е во позиција на спроведување на воздухот.
- Поврзете го аспираторот со каналот за одвод на воздухот со цевка.
- Прицврстете ја цевката со соодветен број на спојници за цевки. Овој материјал не се испорачува заедно со аспираторот.
- Тргнете ги филтрите со јаглен, доколку ги има.

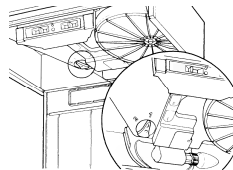

ОДВОД НА ВОЗДУХ ВО РЕЖИМ НА РЕЦИКЛИРАЊЕ

- Отворете ја металната решетка и проверете дали копчето за конверзија е во позиција на рециклирање.
- Ставете го филтерот со јаглен. Филтерот со јаглен не се испорачува заедно со аспираторот. (Аспиратори со два мотора треба бидат опремени со два филтри со јаглен).

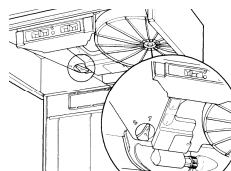
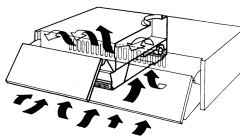

УПАТСТВА ЗА ОТВОРАЊЕ И ВАДЕЊЕ НА МЕТАЛНАТА РЕШЕТКА

- За да ја отворите решетката, повлечете го предниот панел надвор во работна позиција.
- Притиснете ги кон внатре двата лизгачки прицврстувачи што се наоѓаат на секоја страна од решетката во близина на предниот панел, додека ја влечете решетката кон надвор. Тогаш решетката може да спушти надолу.
- За да ја извадите решетката, олабавете ја десната шарка од лежиштето по должината на куќиштето и решетката веќе може да се извади.

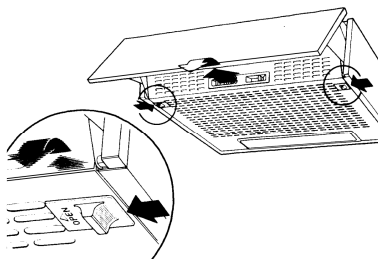

ПОВРЗУВАЊЕ СО СТРУЈА

- Поврзете го аспираторот со струја преку двополен прекинувач кој има контактен јаз од најмалку 3 мм.

Контролна табла

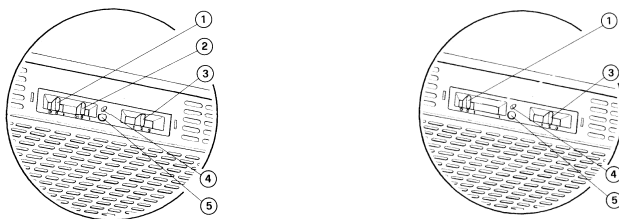

1	Осветлување	Вклучен/исклучен систем за осветлување.
2	Мотор	Вклучен/исклучен мотор.
3	Брзина	Контрола на брзината: 1. Минимална брзина, особено тивка, континуирана размена на воздух, соодветна при мали испарувања од готвењето и миризби. 2. Средна брзина, заради оптималниот сооднос меѓу капацитетот на извлекување на аспираторот и нивото на бука, најпогодна е за повеќето услови на готвење. 3. Максимална брзина, соодветна за услови на готвење кога испарувањата и миризбите се најголеми и тоа при подолги временски периоди.

НЕЗАДОЛЖИТЕЛНО

4	Микро-прекинувач	Микро-прекинувач, кој се активира при движење на решетката. Го вклучува и исклучува аспираторот врз основа на условите кои претходно биле поставени со лизгачите на контролната табла.
5	Led	Led кој покажува кога моторот е вклучен.

ГРИЖА И ЧИСТЕЊЕ

ФИЛТЕР ЗА МАСНОТИЈА

Редовното одржување и чистење ќе обезбеди добар перформанс и сигурност, како и продолжување на работниот век на аспираторот. Посебно внимание треба да се обрне на чистењето на филтерот за маснотија, кој треба секогаш да биде чист, а филтерот со јаглен (модел со рециркулирање на воздухот) треба редовно да се заменува. За да ги извадите филтрите заради нивно чистење и замена, прво отворете ја металната решетка.

Таа ги задржува цврстите честички од маснотија. Таа се поставува на обратната страна од долната решетка и може да биде направена или од синтетички материјал или од метал. Одржувањето на филтерот за маснотии може да биде различно, во зависност од видот што се користи: синтетичките филтри за маснотија не треба да се мијат туку треба да се заменуваат на секои три месеци. Металните филтри за маснотија треба да се мијат еднаш месечно со благ детергент или течен сапун. Тие не треба да се превиткуваат и треба да се остават да се исушат пред да се постават

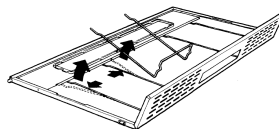

ФИЛТЕР СО ЈАГЛЕН

Во режим на рециклирање, филтерот со јаглен ги апсорбира миризбите и аромите. Филтерот со јаглен не може да се чисти и треба да се заменува на секои шест месеци или почесто доколку аспираторот се користи редовно.

За да го замените филтерот со јаглен, задржете го филтерот со едната рака, извадете го тркалезниот диск низ центарот на филтерот со јаглен и вртете го додека не излезе филтерот.

Заменете го правејќи ја истата операција по обратен редослед.

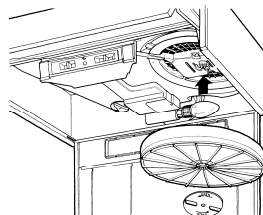



ПРЕДУПРЕДУВАЊЕ! Постои опасност од пожар доколку филтрите не се чистат и заменуваат според препораките.

ОСВЕЛУВАЊЕ НА РАБОТНАТА ПОВРШИНА

Доколку светилката престане да функционира, отворете ја металната решетка и проверете дали светилката е целосно навртена во држачот.

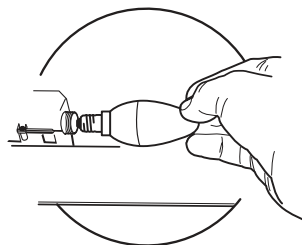
Кога ја менувате светилката, мора да најдете идентична замена за да обезбедите безбедно работење на аспираторот.



Светилка	Напојување (W)	Штекер	Напон (V)	Димензии (mm)	ILCOS Код
	4	E14	220-240	107 x 37	DRBB/F-4-220-240-E14-35/100
	5	GU10	230	52 x 50	DRPAR-5/840-220/240-GU10-35/36 DRPAR-5/830-220/240-GU10-35/36

INFORMACIONE PËR SIGURINË

i Për sigurinë tuaj e për funksionimin korrekt të aparatit, lutemi të lexoni me vëmendje këtë manual para instalimit e vënies në punë. Mbajini këto udhëzime gjithnjë bashkë me aparatit, edhe në rast se ua jepni ose transferoni të tretëve. Është e rëndësishme që përdoruesit t'i njohin të gjitha karakteristikat e funksionimit e të sigurisë së aparatit.

! Lidhja e kablove duhet të bëhet nga një teknik kompetent.

- Prodhuesi nuk mund ta konsiderojë veten përgjegjës për dëme eventuale që shkaktohen nga instalimi ose përdorimi jo i duhur.
- Distanca minimale e sigurisë midis platformës e aspiratorit është prej 650 mm (disa modele mund të instalohen në një lartësi më të vogël; shikoni paragrafin për përmasat e punës e për instalimin).
- Nëse udhëzimet e instalimit të platformës me gaz përcaktojnë një distancë më të madhe se sa ajo e treguar më sipër, është e nevojshme të mbahet parasysh.
- Kontrolloni tensionin e rrymës në rrjet nëse korrespondon me atë që shënohet në targën e të dhënave të vendosur brenda aspiratorit.
- Mekanizmat e ndarjes duhet të instalohen tek impianti fiks në përputhje me normativat e sistemeve të kabllimit.
- Për aparatet e Klasës I, kontrolloni që rrjeti i ushqimit të shtëpisë të ketë një lidhje të duhur me masë.
- Lidhni aspiratorin me gypin për daljen e tymit me një tub me diametër minimal prej 120 mm. Rruga e tymrave duhet të jetë sa më e shkurtër që të jetë e mundur.
- Duhet të respektohen të gjitha normativat që kanë të bëjnë me shkarkimin e ajrit.
- Mos e lidhni aspiratorin me kanalet e tymrave që transportojnë tymra të djegies (p.sh. të kaldajave, oxhaqeve, etj.).
- Nëse aspiratori përdoret në kombinim me aparate jo elektrike (p.sh. aparate me gaz), duhet të garantohet një ajrim i mjaftueshëm në lokal për të ndaluar kthimin e fluksit të gazrave të shkarkimit. Kur aspiratori për kuzhinën përdoret në kombinim me aparate jo të ushqyera me rrymë elektrike, trysnia negative në lokal nuk duhet të kalojë 0,04 mbar për të shmangur rithithjen e tymrave në lokal nga aspiratori.
- Ajri nuk duhet nxjerrë nëpërmjet një kanali të përdorur për shkarkimin e tymrave nga aparate djegieje të ushqyera me gaz ose me lëndë të tjera djegëse.

- Kabloja ushqyese, nëse është e dëmtuar, duhet të zëvendësohet nga prodhuesi ose nga një teknik i shërbimit të asistencës.
- Lidheni spinën me një prizë që është në përputhje me normativat në fuqi e në pozicion të arritshëm.
- Lidhur me masat teknike e të sigurisë për t'u adoptuar për shkarkimin e tymrave ka rëndësi që t'u përmbaheni rreptësisht rregulloreve të përcaktuara nga autoritet vendore.

⚠ Njoftim: Para se ta instaloni aspiratorin, hiqini cipën mbrojtëse plastike.

- Përdorni vetëm vidha e vogëlina të llojit të duhur për aspiratorin.

⚠ Njoftim: Në rast se nuk instalohen vidhat ose mekanizmat e fiksimit në përputhje me këto udhëzime mund të shkaktohen rreziqe për goditje elektrike.

- Mos e shikoni direkt me mjete optike (dylbi, lente zmadhuese....).
- Mos gatuani me mënyrën flambé nën aspirator: mund të përhapet zjarri.
- Ky aparat mund të përdoret nga fëmijë me moshë jo më pak se 8 vjeç e nga persona me aftësi të reduktuara psiko-fiziko-shqisore ose me përvojë e njohje të pamjaftueshme, me kusht që të kontrollohen me vëmendje e të udhëzohen për përdorimin në mënyrë të sigurt të aparatit e për rreziqet që ai mbart. Sigurohuni që fëmijët të mos luajnë me aparatin. Pastrimi e mirëmbajtja nga ana e përdoruesit nuk duhet të bëhen nga fëmijët, përveç rasteve kur janë të kontrolluar.
- Kontrolloni fëmijët, duke u siguruar që të mos luajnë me aparatin.
- Ky aparat nuk duhet të përdoret nga persona (përfshirë fëmijët) me aftësi të reduktuara psiko-fiziko-shqisore ose me përvojë e njohje të pamjaftueshme, me përjashtim të rasteve kur kontrollohen me vëmendje dhe udhëzohen.

⚠ Pjesët e prekshme mund të bëhen shumë të nxehta gjatë përdorimit të aparateve të gatimit.

- Pastroni e/o zëvendësoni filtrat pas periudhës së kohës së përcaktuar (rrezik zjarri). Shikoni paragrafin Mirëmbajtja e pastrimi.
- Duhet të jetë i pranishëm një ajrim i mjaftueshëm në lokal kur aspiratori përdoret njëkohësisht me aparate që përdorin gaz ose lëndë të tjera djegëse (nuk mund t'u vihet aparateve që shkarkojnë vetëm ajrin në lokal).

- Simboli  mbi produktin ose mbi ambalazhin e tij tregon se produkti nuk mund të përpunohet si një mbeturinë normale shtëpiake. Produkti për t'u përpunuar duhet të çohet pranë një qendre të posaçme grumbullimi për riciklimin e përbërësve elektrikë dhe elektronikë. Duke u siguruar se ky produkt është përpunuar në mënyrë korrekte, do të kontribuojmë për parandalimin e pasojave potenciale negative për mjedisin e për shëndetin që mund të rrjedhë përndryshe nga përpunimi i tij i papërshtatshëm. Për informacione më të detajuara për riciklimin e këtij produkti, kontaktoni Komunën, shërbimin vendor për përpunimin e mbeturinave ose dyqanin ku është blerë produkti.

KARAKTERISTIKAT - INSTALIMI

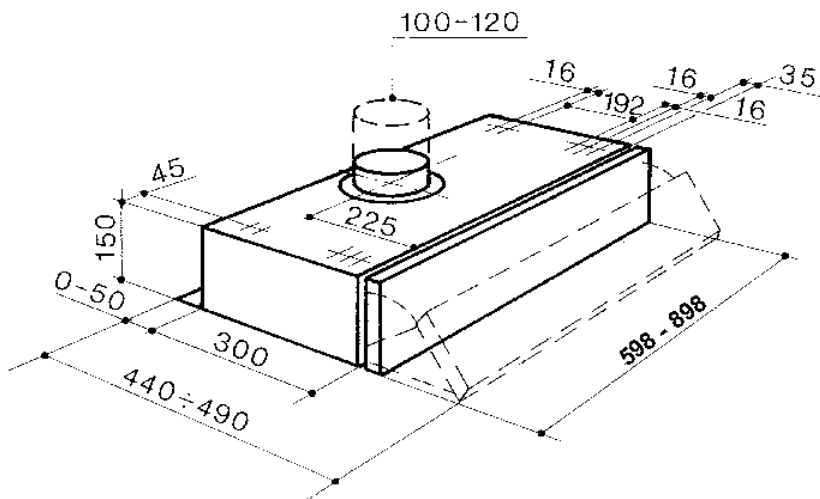

NGULITJA PEZULL

- Shpojeni mobilien e varur duke u bazuar tek vizatimi përmasor i ofruar.
- Nguliteni aspiratorin me mobilien nëpërmjet vidhave me gjatësi 44,4 mm duke i vidhosur nga ana e brendshme e mobilies.

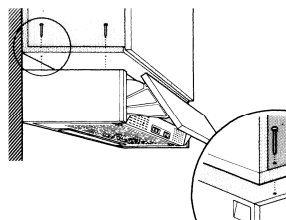

Lidhjet

DALJA E AJRIT TEK VERSIONI THITHËS (EVAKUIM I JASHTËM)

Për instalimin tek Versioni Thithës lidhni aspiratorin me tubin e daljes nëpërmjet një tubi të papërkulshëm ose të përkulshëm zgjedhja e të cilit i lihet në dorë instaluesit.

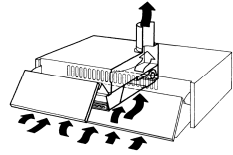

- Futeni Flanxhën tek Dalja e trupit të aspiratorit.
- Hapeni rrjetën e thithjes dhe verifikoni nëse çelësi rrotullues i ndërrimit është në pozicionin thithës.
- Lidhni daljen e ajrit të aspiratorit me daljen e evakuimit nëpërmjet tubit.
- Fiksoni tubin me rripa që shtrengojnë tubat. Materiali i nevojshëm nuk bën pjesë tek pajimet.
- Sigurohuni që të mos jenë të pranishme Filtrat kundër erërave me Karbon Aktiv

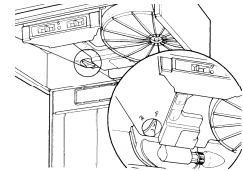

DALJA E AJRIT TEK VERSIONI FILTRUES (RIQARKULLIM I BRENDSHËM)

- Hapeni rrjetën e thithjes dhe verifikoni nëse çelësi rrotullues i ndërrimit është në pozicionin filtrues.
- Vendosni filtrin me karbon aktiv, që nuk jepet si pajisje tek aspiratorët thithës. (Aspiratorët në versionin me 2 motorë kanë nevojë për dy filtra)

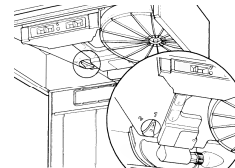
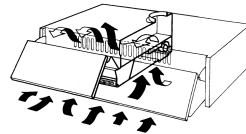

UDHËZIME PËR HAPJEN E RRJETËS SË THITHJES

- Rrëshqisni drejt qendrës së aspiratorit kapëset e posaçme anësore dhe tërhiqeni njëkohësisht rrjetën përpara.
- Rrjeta do të zbresë duke u rrotulluar rreth dy boshteve të pasme e do të mbetet e varur tek ato.
- Për të arritur shkëputjen përfundimtare, tërhiqeni lehtësisht përpara pjesën e djathtë të rrjetës e nxirreni boshtin nga rrjeta nëpërmjet të çarës së bërë në trupin e aspiratorit.

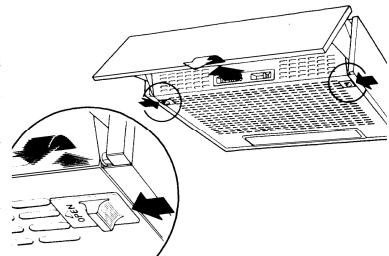

LIDHJA ELEKTRIKE

- Lidhni individualitet në rrjeta përmes një switch dy pole me një hendek kontakti prej së paku 3 mm.

Kuadri i komandimeve

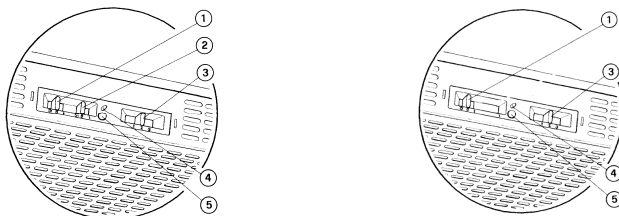

1	Dritat	Ndez e fik Impiantin e Ndrëçimit
2	Motori	Ndez e fik motorin e Thithjes.
3	Shpejtësia	Cakton shpejtësitë e ushtrimit: <ol style="list-style-type: none"> 1. Shpejtësi minimale, e përshtatshme për këmbimin e vazhdueshëm të ajrit veçanërisht pa zhurmë, në prani të pak avujve të gatimit. 2. Shpejtësi mesatare, e përshtatshme për pjesën më të madhe të kushteve të përdorimit, duke pasur parasysh raportin e shkëlqyer midis sasisë së ajrit të trajtuar e nivelit të zhurmës. 3. Shpejtësi maksimale, e përshtatshme për t'u bërë ballë daljeve maksimale të avujve të gatimit, edhe për kohë të zgjatur.

OPSIONE

4	Mikro	Celës i vogël që futet në punë nga lëvizja e mbrojtëses, komandon ndezjen e fikjen në kushtet e paracaktuara nga kursorët e kuadrit të komandimeve.
5	Led	Sinjalizon ndezjen e motorit të Thithjes.

PASTRIMI E MIRËMBAJTJA

FILTRI KUNDËR YNDYRËS

Mirëmbajtja e vazhdueshme siguron funksionimin dhe rendimentin e mirë në kohë. Vëmendje të posaçme i duhet dhënë filtrit kundër yndyrës dhe filtrit me karbon vegjetal aktiv (nëse aspiratori është në version filtrues) që duhet të ndërrohet rregullisht.

Ka funksionin e bllokimit të pjesëzave të yndyrta. Është i vendosur në pjesën e brendshme të rrjetës së thithjes e mund të jetë ose prej materiali sintetik, ose prej metali. Mirëmbajtja e filtrit kundër yndyrës ndryshon sipas llojit të përdorur. Filtri sintetik kundër yndyrës nuk mund të lahet e duhet të zëvendësohet çdo tre muaj. Filtri metalik kundër yndyrës duhet të lahet çdo muaj me ujë të ngrohtë e detergjent duke shmangur përkuljen e tij. Lëreni të thahet para se ta montoni sërish.

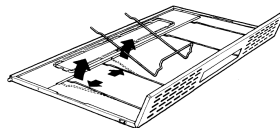

FILTËR ME KARBON VEGJETAL AKTIV

Ka funksionin që të mbajë erërat e pranishme në fluksin e ajrit që e përshkon.

Ajri futet sërish në mjedisin e kuzhinës pasi është pastruar nga kalimet e mëpasshme nëpërmjet filtrit. Filtri me karbon nuk mund të lahet e duhet të ndërrohet mesatarisht çdo tre muaj. Për ta hequr filtrin me karbon, hapeni rrjetën metalike të thithjes e rrotulloheni pak filtrin në drejtimin e kundërt të akrepave të orës me një dorë, duke ushtruar njëkohësisht një trysni të lehtë. Për ta rimontuar ndërroni veprimet.

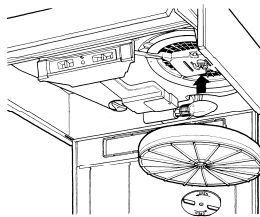



KUJDES! Ka një rrezik të mundshëm zjarri në qoftë se filtrat nuk janë të pastra e të zëvendësuar sipas udhëzimeve të prodhuesit. Për ta hequr filtrin kundër yndyrës është e domosdoshme të hapet rrjeta e thithjes e të hiqen kapëset e posaçme të filtrit prej fije metalike.

NDRIÇIMI

Në çdo moment, në qoftë se një llambë nuk punon, hapeni rrjetën metalike dhe kontrolloni nëse është e vidhosur mirë.

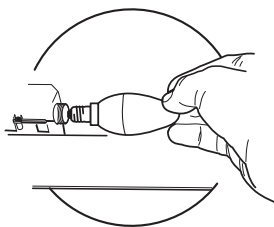
Në qoftë se është e nevojshme të ndërrohet, përdorni një llambë të të njëjtit lloj e fuqi.



Llamba	Absorbimi (W)	Spina	Voltazhi (V)	Përmasa (mm)	Kodi ILCOS
	4	E14	220 – 240	107 x 37	DRBB/F-4-220-240-E14-35/100
	5	GU10	230	52 x 50	DRPAR-5/840-220/240-GU10-35/36 DRPAR-5/830-220/240-GU10-35/36

БЕЗБЕДНОСНЕ ИНФОРМАЦИЈЕ

i Ради ваше безбедности и правилног коришћења уређаја, пре монтаже и употребе пажљиво прочитајте ово упутство. Увек чувајте ово упутство заједно са уређајем, чак и приликом пресељења или продаје. Корисници морају у потпуности да познају рад и безбедносне карактеристике уређаја.

⚠ Спајање каблова мора да обави специјализовани техничар.

- Произвођач неће бити одговоран ни за какву штету насталу услед неправилне или неодговарајуће инсталације.
- Минимална безбедна удаљеност између горње површине штедњака и аспиратора је 650 mm (неки модели се могу поставити и ниже, погледајте одељке о радним димензијама и постављању).
- Ако је у упутству за постављање гасног штедњака наведено веће растојање, то се мора поштовати.
- Проверите да ли напон напајања одговара ономе који је назначен на натписној плочици са унутрашње стране аспиратора.
- Уређај за прекид напајања мора бити уграђен у фиксно ожичење у складу са прописима о ожичавању.
- У случају уређаја 1. класе, проверите да ли струјна утичница може да обезбеди адекватно уземљење.
- Прикључите аспиратор на вентилациону цев помоћу цеви пречника бар 120 mm. Цев мора бити што је могуће краћа.
- Морају се поштовати прописи који се односе на испуштање ваздуха.
- Не прикључујте аспиратор на издувне цеви кроз које пролазе продукти сагоревања (нпр. из котлова и камина).
- Ако се аспиратор користи заједно са неелектричним уређајима (нпр. уређаји који сагоревају гас), мора се обезбедити довољна проветреност просторије да би се спречио повратни ток издувног гаса. Када се аспиратор користи заједно са уређајима који не користе електричну енергију, негативан притисак у просторији не сме прећи 0,04 mbar да се испарења не би враћала кроз аспиратор у просторију.
- Ваздух не сме да се одводи у вентилациону цев која се користи за одвод испарења из уређаја који раде на гас или друга горива.

- Ако се кабл за напајање оштети, мора га заменити произвођач или његов заступник.
- Утикач ставите у утичницу која је у складу са важећим прописима и постављена на лако доступном месту.
- У погледу примене техничких и безбедносних мера које се односе на издувавање испарења, важно је пажљиво се придржавати прописа локалних власти.

⚠ УПОЗОРЕЊЕ: Пре постављања аспиратора скините заштитне фолије.

- Користите само завртње и мале делове који држе аспиратор.

⚠ УПОЗОРЕЊЕ: Постављање завртњева или носача које није у складу са овим упутством може довести до струјног удара.

- Не гледајте директно у извор светлости кроз оптичка помагала (наочаре, лупе...).
- Не фламбирајте намирнице испод аспиратора; опасност од ватре.
- Овај уређај могу да користе деца узраста од 8 година навише и особе са смањеним физичким, чулним или менталним способностима, као и особе које немају довољно искуства и знања, ако су под надзором или су упућене у безбедан начин употребе уређаја и разумеју могуће опасности. Малој деци не дозволите да се играју са уређајем. Чишћење и одржавање не треба да обављају деца без надзора.
- Деца морају бити под надзором да се не би играла са уређајем.
- Овај уређај не треба да користе особе (укључујући и децу) са смањеним физичким, чулним или менталним способностима, као и особе које немају довољно искуства и знања, сем ако их надзиру или о употреби уређаја саветују особе одговорне за њихову безбедност.

⚠ Приступачни делови могу постати врели кад се користе заједно са апаратима за кување.

- Очистите и/или замените филтере након одређеног временског периода (опасност од ватре). Погледајте одељак „Чишћење и одржавање”.
- Просторија се мора адекватно проветравати ако се аспиратор користи у исто време кад и уређаји који раде на гас или друга горива (не односи се на уређаје који испуштају ваздух натраг у просторију).



- Симбол  на производу или његовој амбалажи означава да се он не сме сматрати обичним кућним отпадом. Уместо тога мора се предати на одговарајућем месту служби за рециклажу електричних и електронских уређаја. Обезбеђивањем правилног уклањања овог производа допринећете спречавању потенцијалних негативних последица по животну средину и здравље људи, до чега би могло доћи у случају његовог неодговарајућег уклањања. За детаљније информације о рециклажи овог производа обратите се локалној управи, служби за одношење смећа или продавници у којој сте купили производ.

КАРАКТЕРИСТИКЕ – ИНСТАЛИРАЊЕ

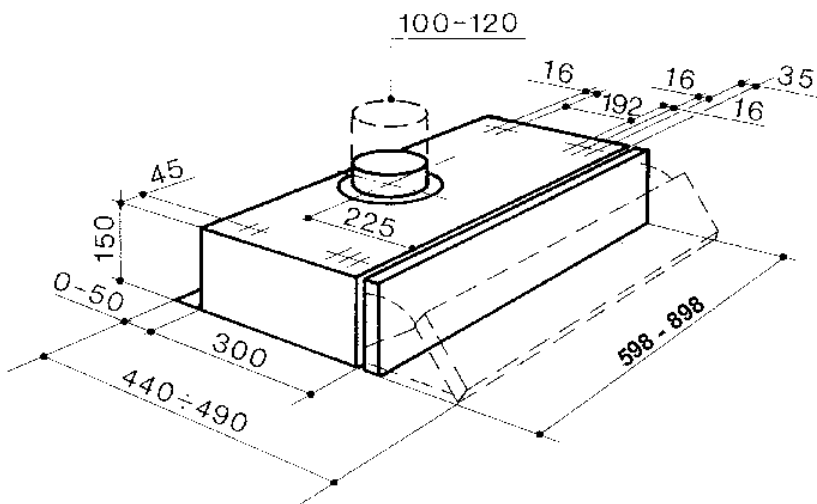

ПРИЧВРШЋИВАЊЕ АСПИРАТОРА ИСПОД КУХИЊСКОГ ЕЛЕМЕНТА

- Да бисте избушили елемент, користите мере дате на техничком цртежу у поглављу о димензијама аспиратора.
- Да бисте причврстили аспиратор за елемент, користите завртње дужине 44,4 mm. Увртите их и притегните са унутрашње стране елемента.

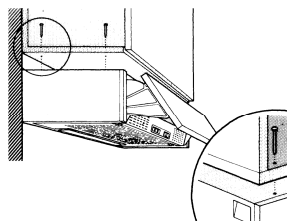

Прикључивање на одвод ваздуха

ОДВОД ВАЗДУХА КОД ВЕРЗИЈЕ ЗА ИЗДУВАВАЊЕ

При постављању модела за издувавање, причврстите аспиратор на димовод користећи савитљиву или чврсту цев по избору инсталатера.

- Поставите прирубницу на одвод ваздуха на телу аспиратора.
- Отворите металну решетку и проверите да ли је клин за подешавање у положају за издувавање.
- Спојите тело аспиратора са димоводом помоћу цеви.
- Причврстите цев одговарајућим бројем обујмица. Тај радни материјал није приложен уз аспиратор.
- Извадите филтер са активним угљем ако постоји.

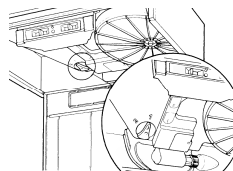
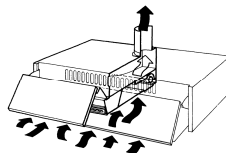

ОДВОД ВАЗДУХА КОД ВЕРЗИЈЕ ЗА РЕЦИРКУЛАЦИЈУ

- Отворите металну решетку и проверите да ли је подесиви клин у положају за рецикулацију.
- Поставите филтер са активним угљем. Филтер са активним угљем није приложен уз аспиратор. (Аспиратори са два мотора морају имати два филтера са активним угљем).

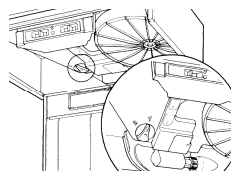
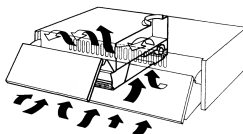

УПУТСТВО ЗА ОТВАРАЊЕ РЕШЕТКЕ УСИСНОГ ОТВОРА

- Померите бочне граничнике ка средини аспиратора уз истовремено повлачење решетке према напред.
- Решетка ће се ослободити и окренути на две задње осовине и остаће да виси окачена о њих.
- Да бисте је потпуно одвојили, повуците десну страну решетке мало према напред тако да осовина изађе из ње кроз отвор на телу аспиратора.

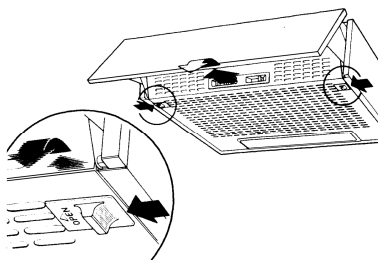

ЕЛЕКТРИЧНИ ПРИКЉУЧАК

- Прикључите аспиратор у струју преко двополног прекидача код кога је растојање између контаката бар 3 mm.

УПОТРЕБА

Контролна табла

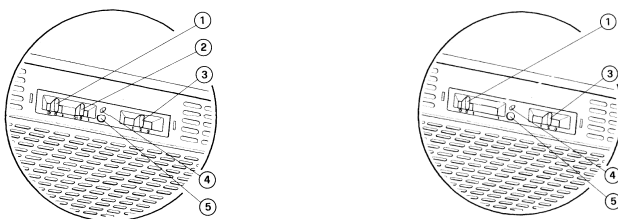

1	Осветљење	Укључивање и искључивање осветљења.
2	Мотор	Укључивање и искључивање мотора.
3	Брзина	Регулација брзине: 1. Најмања брзина – нечујна и непрекидна размена ваздуха, погодна за мале количине испарења и мириса. 2. Средња брзина – погодна за већину услова у кухињи због оптималног односа капацитета издувавања и буке. 3. Највећа брзина – погодна за кување у случају стварања великих количина испарења и мириса чак и у дужем периоду.

ОПЦИОНАЛНО

4	Микропрекидач	Микропрекидач који се активира померањем визира. Укључује и искључује аспиратор у складу са раније подешеним условима помоћу клизача на контролној табли.
5	LED	LED означава када је укључен мотор.

ЧИШЋЕЊЕ И ОДРЖАВАЊЕ

ФИЛТЕР ЗА МАСТ

Редовно одржавање и чишћење ће обезбедити добар радни утицај и поузданост, а уз то продужити радни век аспиратора. Посебно треба pazити да филтер за маст буде увек чист и да се редовно мења филтер са активним угљем (код модела за рециркулацију). Да бисте уклонили филтер ради чишћења и замене, најпре отворите металну решетку.

Он задржава чврсте честице масти. Поставља се на унутрашњу страну доње решетке и може бити синтетички или метални. Одржавање филтера за маст зависи од коришћене врсте: синтетички се не перу и треба их мењати свака три месеца; метални се перу једном месечно топлем водом и благим детергентом или течним сапуном. Филтер не сме да се савија и пре враћања га треба осушити. Лако се скида са решетке тако што померите опружне држаче у страну и извадите га.

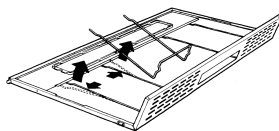

ФИЛТЕР СА АКТИВНИМ УГЉЕМ

У режиму рецикулације, филтер са активним угљем упија мирисе. Филтер са активним угљем се не сме чистити и мора да се мења сваких шест месеци или чешће ако се аспиратор често користи.

Да бисте заменили филтер са активним угљем, подуприте филтер једном руком, извучите округли диск кроз средиште филтера са активним угљем и при томе га обрните док филтер скроз не изађе.

Замените га користећи обрнут поступак.

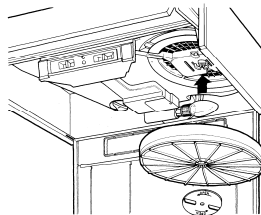



УПОЗОРЕЊЕ! Постоји опасност од пожара ако се филтери не чисте и не мењају како је препоручено.

ОСВЕТЉЕЊЕ РАДНЕ ПОВРШИНЕ

Ако сијалица престане да ради, отворите металну решетку и проверите да ли је сијалица добро уврнута у грло.

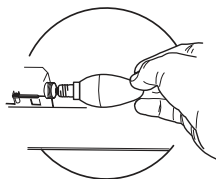
При замени мора да се користи исти тип сијалице како би се осигурао безбедан рад аспиратора.



Сијалица	Снага (W)	Грло	Напон (V)	Димензије (mm)	ILCOS ознака
	4	E14	220-240	107 x 37	DRBB/F-4-220-240-E14-35/100
	5	GU10	230	52 x 50	DRPAR-5/840-220/240-GU10-35/36 DRPAR-5/830-220/240-GU10-35/36

- ① اقرأ هذا الدليل بعناية قبل التركيب والاستخدام حرصاً على سلامتك ومن أجل التشغيل الصحيح للجهاز. احتفظ دائماً بهذه التعليمات مع الجهاز حتى عند نقله أو بيعه. يجب على المستخدم أن يعرف بالكامل مميزات التشغيل والسلامة لهذا الجهاز.
- ⚠ يجب توصيل الأسلاك بواسطة فني متخصص.
- المصنع ليس مسؤولاً عن الأضرار الناتجة عن سوء التركيب أو سوء استعمال الجهاز.
 - المسافة في الحد الأدنى للسلامة بين سطح الطبخ والمدخنة يجب أن تكون 650 مم، (بعض الموديلات يمكن تركيبها على ارتفاع أقل، يرجى الرجوع الى فقرات الأحجام والتركيب.
 - إذا كان لتعليمات التثبيت لفرن الغاز تشير إلى الحاجة لمسافة أكبر من المشار إليها أعلاه، يجب أن تأخذ ذلك في الحسبان.
 - تأكد من أن التيار الكهربائي مطابق لما هو مشار إليه في اللوحة الموجودة داخل المدخنة.
 - يجب تركيب أجهزة الفصل في النظام الثابت بما يتوافق مع لوائح أنظمة توصيل الأسلاك.
 - بالنسبة للأجهزة من الفئة I، تحقق من أن شبكة تغذية الطاقة المنزلية تمتلك توصيل أرضي مناسب.
 - قم بتوصيل المدخنة بماسورة تفرغ الدخان بحيث يكون قطرها 120 مم. ينبغي أن يكون مسار الماسورة قصيراً قدر الامكان.
 - يجب احترام جميع القوانين السارية الخاصة بالتخلص من الهواء الفاسد. لا توصل المدخنة الشافطة بمواسير تحمل أدخنة احتراق (على سبيل المثال من الغلايات والمدخن وما إلى ذلك)
 - إذا تم استخدام المدخنة مع الأجهزة غير الكهربائية (مثل أجهزة الغاز) ، يجب ضمان درجة كافية من التهوية في الغرفة لمنع عودة تدفق غاز العادم. عند استخدام المدخنة مع الأجهزة التي تعمل بالطاقة بدلاً من الكهرباء، فإن الضغط السلبي في المكان يجب ألا يتجاوز 0,04 ميلي بار لمنع رجوع الأدخنة مجدداً إلى المكان بواسطة المدخنة. لا يجب إخلاء الهواء من خلال ماسورة أو قناة تُستخدم لتصريف الأبخرة من جهاز احتراق يعمل بالغاز أو بأنواع الوقود الأخرى.
 - يجب استبدال سلك الطاقة عن طريق المصنع أو فني الخدمة، في حال تلفه.
 - قم بتوصيل القابس بمنفذ يتوافق مع اللوائح المعمول بها ويكون في وضع يسهل الوصول إليه.
 - فيما يتعلق بالتدابير التقنية والسلامة الواجب اتخاذها لتصريف الأدخنة، من الضروري اتباع القواعد التي وضعتها السلطات المحلية بدقة.

⚠ **تحذير:** قبل القيام بتركيب المدخنة، قم بإزالة رقاقة الحماية.

قم باستخدام البراغي والأدوات التي تتوافق مع الجهاز فقط.

⚠ **تحذير:** الفشل في تركيب البراغي أو تثبيت الجهاز وفقاً لهذه التعليمات قد ينجم عنه

- مخاطر كهربائية .
لا تنظر إليها مباشرة بواسطة الأجهزة البصرية (مناظير، عدسة مكبرة....).
- لا تطبخ الطعام الذي ينتج لهب مرتفع مثل الفلامبيه تحت المدخنة: قد يسبب ذلك حريق.
- يمكن استخدام هذا الجهاز من قبل الأطفال بعمر 8 سنوات أو أقل ومن قبل الأشخاص ذوي القدرات الحسية النفسية الجسدية الأقل أو مع الخبرة والمعرفة غير الكافية، بشرط أن يتم الإشراف عليهم وإرشادهم بعناية حول كيفية استخدام الجهاز بأمان وعلى الأخطار التي تنطوي على استخدامه. لا يجوز أن يلعب الأطفال بالجهاز. يُسمح للأطفال بتنظيف الجهاز وصيانته بشرط الإشراف عليهم.
- يجب الإشراف على الأطفال ومنعهم من العبث بالجهاز.
- يجب ألا يستخدم الجهاز الأشخاص (بما في ذلك الأطفال) الذين لديهم قدرات نفسية-حسية منخفضة أو مع خبرة ومعرفة غير كافية، ما لم يتم الإشراف عليهم وإرشادهم بعناية.

⚠ **المناطق المكشوفة والتي يمكن الوصول إليها عند استعمال جهاز الطبخ قد تكون شديدة الحرارة.**

- قم بتنظيف و/أو استبدال الفلاتر بعد الفترة الزمنية المحددة انظر فقرة الصيانة والتنظيف. يجب أن يكون هناك تهوية كافية في الغرفة عند استخدام المدخنة في نفس الوقت الذي تستخدم فيه الأجهزة التي تستخدم الغاز أو أنواع الوقود الأخرى (لا تنطبق على الأجهزة التي تقوم بتفريغ الهواء داخل الغرفة فقط).

- يشير الرمز  على المنتج أو على العبوة إلى عدم التخلص من المنتج كنفايات منزلية عادية. بل يجب تسليمه إلى نقطة جمع نفايات متخصصة في إعادة تدوير المعدات الكهربائية والإلكترونية. عند التأكد من التخلص من هذا المنتج بطريقة صحيحة، فأنت تساعد بذلك في منع حدوث عواقب سلبية على البيئة والصحة البشرية، والتي قد تقع بالفعل بسبب التعامل غير السليم مع المنتج كنفاية. لمزيد من المعلومات عن إعادة تدوير هذا المنتج، يُرجى الاتصال على مكتب المدينة المحلي، أو خدمة التخلص من النفايات المنزلية، أو المتجر الذي اشتريته منه هذا المنتج.

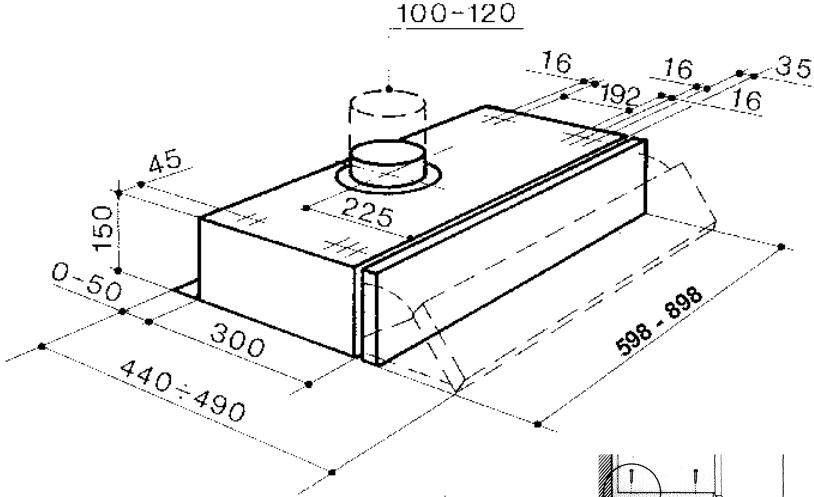

التركيب في الافريز

- قم بعمل الثقوب في الافريز بناء على الرسم المساحي المزود.
- قم بتهيئة المدخنة في الافريز بواسطة البراغي بطول 44,4 مم وذلك من الجهة الداخلية للافريز.

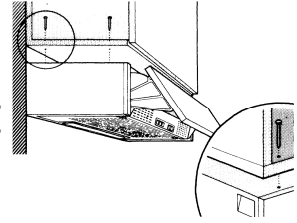

توصيلات

مخرج الهواء طراز الشافط (تفريغ نحو الخارج)
تركيب المدخنة نسخة الشافط قم بربط المدخنة لأنبوب المخرج بواسطة أنبوب صلب أو مطاوع ويترك أمر الاختيار لمن يقوم بالتركيب.

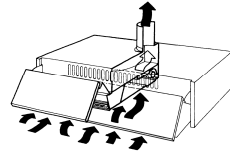

- أدخل حافة التخفيف على مخرج جسم المدخنة.
- افتح شبكة الشفط وتأكد من ذراع التبديل في وضع الشفط.
- قم بتوصيل مخرج الهواء للمدخنة بمخرج التفريغ بواسطة انبوب.
- قم بتهيئة الأنابيب بواسطة مشدات التثبيت. المواد اللازمة مزودة مع الجهاز.
- تأكد من من عدم وجود الفلاتر الكربونية النشطة المضادة للروائح.

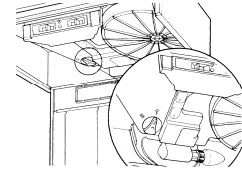

مخرج الهواء طراز ذو الفلاتر (تدوير داخلي)

- افتح شبكة الشفط وتأكد من ذراع التبديل في وضع الشفط.
- قم بوضع فلتر الكربون النشط، غير مزود على المداخل الشافطة. (المداخل من طراز الموتورين 2 يلزمهم عدد 2 فلاتر)

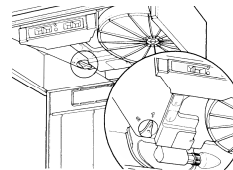
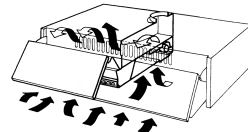

تعليمات لفتح □بكة الشفط

- ازلق المزلق الجانبية تجاه مركز المدخنة وفي نفس الوقت قم بسحب الشبكة للأمام.
- سوف تنحدر الشبكة مستديرة حول اثنين من المسامير الخلفية وتبقى معلقة.
- من أجل فك الشبكة نهائياً اسحب قليلاً للأمام الطرف الأيمن من الشبكة واترك المسمار ليخرج من الشبكة من خلال الفتحة في هيكل المدخنة.

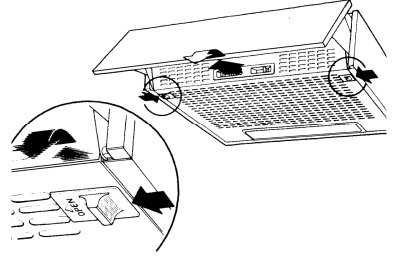

توصيل الكهـرء

قم بتوصيل الشفط بمصدر الكهرباء الرئيسي عن طريق مفتاح ثنائي ذو فتحة توصيل لا تقل عن 3مم

الاستخدام

التحكم لـ□وة

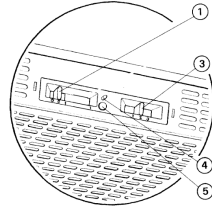
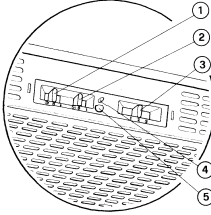

1	إدارة	يشعل ويطفئ جهاز الإثارة.
2	موتور	اشعل واطفاء موتور الشفط
3	سرعة	يحدد سرعة التشغيل:
1.		أقل سرعة، وهي مناسبة من حيث إنخفاض الضوضاء وتسمح بتدفق الهواء، في حال وجود القليل من أبخرة الطبخ.
2.		سرعة متوسطة، وهي تناسب معظم ظروف الاستعمال، نظراً للعلاقة الجيدة بين تدفق الهواء ومستوى الضوضاء.
3.		أقصى سرعة، ملائمة لمواجهة انبعاث بخار الطبخ القوي، حتى إذا كانت مدة الطبخ طويلة.

إختيارات

4	ميكرو	مفتاح الكروني صغير يتم تشغيله من حركة الواقى، يتحكم بالأشعل والاطفاء للأوضاع المبرمجة مسبقة وذلك عن طريق المحدد.
5	ديود	يشير إلى إشعل موتور الشفط.

التنظيف والصيانة

فلتر مضاد للشحوم

الصيانة المستمرة تضمن التشغيل السليم والكفاءة مع مرور الوقت، وينبغي إيلاء اهتمام خاص للفلاتر المضادة للشحوم وفلاتر الكربون النشط (إذا كانت المدخنة من طراز المرشحات) وذلك بتغييرها بانتظام.

وتتمثل مهمتها في الحفاظ على جزيئات الشحوم، وهي تقع في الجزء الداخلي من شبكة الشفط وتتوفر كفلاتر معدنية أو من المواد الاصطناعية. صيانة الفلاتر المضادة للشحوم تختلف تبعاً لنوعية استخدامها. الفلاتر المضادة للشحوم من المواد الاصطناعية لا يمكن غسلها ويجب استبدالها كل ثلاثة شهور. الفلتر المعدني المضاد للشحوم يجب غسله كل شهر بالماء الحار والصابون والحرص على عدم تنيه. اتركه ليجف قبل إعادة تركيبه.

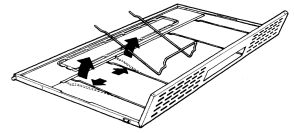

فلتر الكربون النباتي النشط

وظيفته هي حجز الروائح في الهواء الذي يمر من خلاله. يعود الهواء بعد ذلك في بيئة المطبخ بعد تنقيته لكي يعود بعد ذلك ليغير من خلال الفلتر. إن فلتر الكربون لا يمكن غسله بل يجب تبديله فوراً بعد انقضاء ثلاثة أشهر. لإزالة فلتر الكربون، قم بخلع شبكة الشفط المعدنية وقم بتدوير الفلتر قليلاً بعكس اتجاه عقارب الساعة وفي الوقت نفسه القيام بالضغط الخفيف. لإعادة تركيبه أعد نفس الخطوات بطريقة معكوسة.

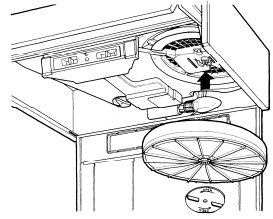



تنبيه! هناك □ تمال □ دوث □ ريق إذا لم تكن الفلاتر نظيفة ولم يتم تبديلها □ سب التعليمات المصنع المنتج. لإزالة الفلتر المضاد للشحوم افتح □ بكة الشفط واخلع مثبتات الفلتر ذات السلك المعدني.

إنارة

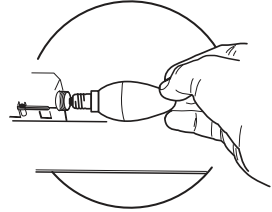
إذا لم يعمل مصباح في أي وقت، قم بفتح الشبكة المعدنية وتحقق من أنه مثبت بشكل صحيح. إذا كان هناك ضرورة لتغيير المصباح، قم باستخدام مصباح من نفس النوع ونفس الطاقة.



رمز الـ ILCOS	الإبعاد (مم)	الفولتاج (واط)	التوصيلة	الإستهلاك (واط)	المصباح
DRBB/F-4-220-240-E14-35/100	107 x 37	220 – 240	E14	4	
DRPAR-5/840-220/240-GU10-35/36 DRPAR-5/830-220/240-GU10-35/36	52 x 50	230	GU10	5	

CE