

SPISKÅPA 353
COOKER HOOD 353
EMHÆTTE 353
LIESIKUPU 353
KJØKKENHETTE 353



FRANKE

SV Bruksanvisning

Säkerhetsföreskrifter	3
Installation	4
Användning	11
Service och garanti	12

GB User Instructions

Safety Instructions	13
Installation	15
Instructions for use	22
Servicing and warranty	23

DA Betjeningsvejledning

Sikkerhedsforskrifter	24
Installation	25
Betjening	32
Service og garanti	33

FI Käyttöohje

Turvallisuusmääräykset	34
Asennus	35
Käyttö	42
Huolto ja takuu	43

NO Bruksanvisning

Sikkerhetsforskrifter	44
Installasjon	45
Bruk	52
Service og garanti	53

Läs noga igenom denna bruks- och monteringsanvisning, i synnerhet säkerhetsföreskrifterna, innan du installerar och börjar använda produkten.

Spara bruksanvisningen för senare användning eller till den som eventuellt övertar produkten efter dig.

Gör produkten strömlös innan all form av rengöring och skötsel.

§ Avledning av utblåsningsluften skall utföras i enlighet med föreskrifter utfärdade av berörd myndighet.

§ Utblåsningsluften får inte ledas in i rökkanal som används för avledning av rökgaser från t ex gas- eller braskaminer, ved- eller oljepannor etc.

§ Avståndet mellan spis och produkt måste vara minst 50 cm. Vid gasspis ökas avståndet till 65 cm. Om högre monteringshöjd rekommenderas av gasspisens tillverkare ska hänsyn tas till detta.

§ För att undvika att fara uppstår ska fast installation, utbyte av sladdställ eller annan typ av anslutning utföras av behörig fackman.

§ Att flambra under produkten är inte tillåtet.

§ Tillräckligt med luft måste tillföras rummet när produkten används samtidigt med produkter som använder annan energi än el-energi, t ex gasspis, gas- eller braskaminer, ved- eller oljepannor etc.

§ Produkten kan användas av barn från 8 år och personer med nedsatt mental, sensorisk eller fysisk förmåga, eller brist på erfarenhet och kunskap, om de informeras om hur produkten är avsedd att användas.

§ Barn skall inte leka med produkten. Rengöring och underhåll av produkten skall inte utföras av barn utan tillsyn.

§ Åtkomliga delar av produkten kan bli heta i samband med matlagning.

§ Risken för brandspridning ökar om inte rengöring sker så ofta som anges.

Obs!

Byggherren ansvarar för att installationen blir korrekt och att gällande byggregler är uppfyllda.

Spiskåpan är avsedd för montering infälld mellan skåp. Spiskåpan är försedd med led-belysning och metalltrådsfilter. Installation, användning, skötsel, underhåll mm framgår av denna anvisning.

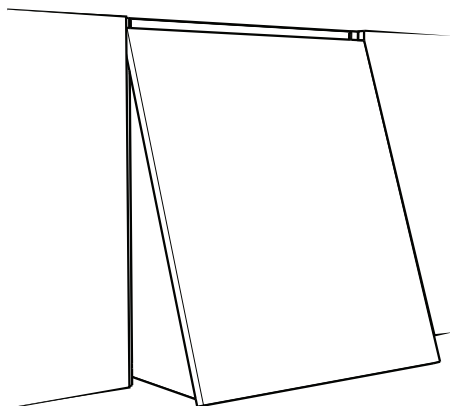

TEKNISKA UPPGIFTER

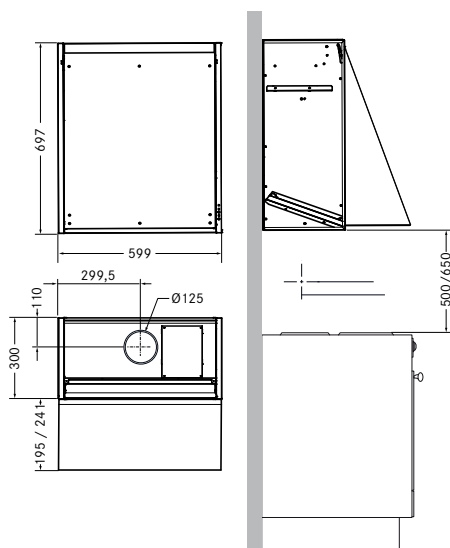

Fig. 1

Mått	se Fig. 1
Elektrisk anslutning	230 V ~ med skyddsjord.
Belysning	LED 2 x 2 W

INSTALLATION

Monteringsdetaljer, skruvar för uppfästning mm levereras med spiskåpan.

Elektrisk installation

Spiskåpan levereras med sladd och jordad stickpropp för anslutning till jordat vägguttag. Vägguttaget ska vara åtkomligt efter installation.

Före montering av spiskåpan

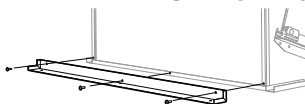

Obs! Om spiskåpan ska monteras mellan skåp som är djupare än 300 mm ska en täcklist skruvas fast i nedre kanten på baksidan. Täcklisten ska skruvas fast innan spiskåpan monteras mellan skåpen.

Täcklisten säljs som tillbehör.

Montering av spiskåpan

Obs!

Se till att vägguttaget är placerat ovanför spiskåpan.

Spiskåpan ska monteras mellan köksskåp och kräver att avståndet mellan skåpen är minst 600 mm.

Obs!

Se till att alla lösa monteringsdetaljer är urplockade ur kåpan innan montering och att kåpan är stående under hela monteringen.

Demontera kåpans front

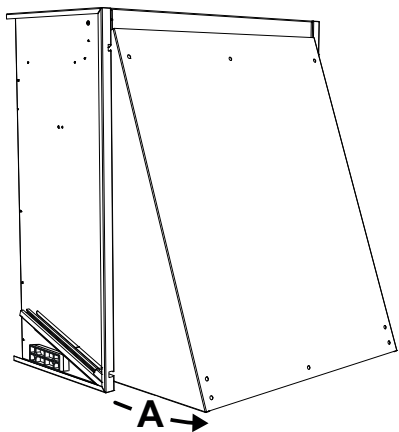

Fig.2

Börja med att öppna fronten helt, se Fig.2A.

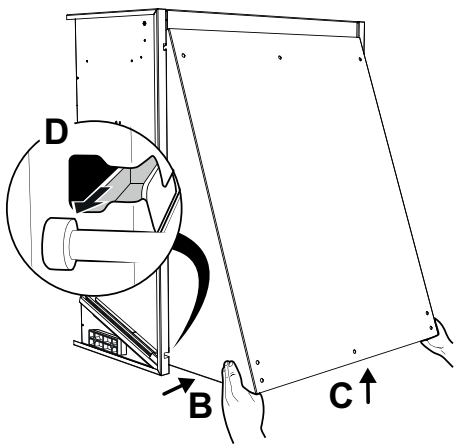

Fig.3

Tryck frontens gavlar inåt från båda sidor, Fig.3B, lyft samtidigt uppåt, Fig.3C, till frontens styrtappar friläggs, se Fig.3D.

Nu hänger kåpans front i de övre infästningarna.

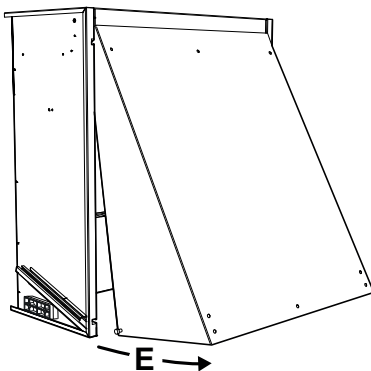

Fig.4

Lyft ut frontens nedredel, se Fig.4E.

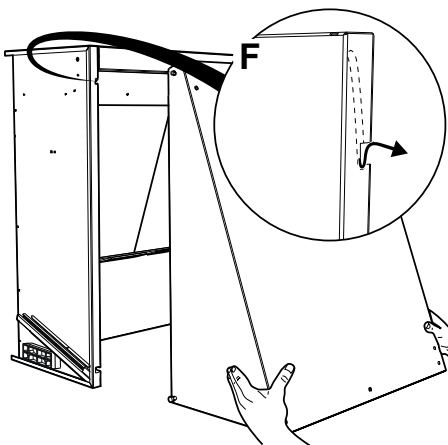

Fig.5

Lyft av överdelen, se Fig.5F.

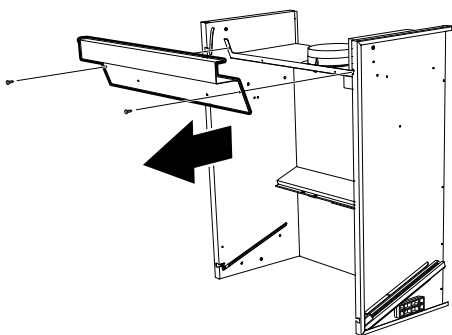

Fig.6

Tag loss filtret, se Fig.23 , sida 11.

Skruva loss servicelucka placerad längst upp på kåpan, se Fig.6.

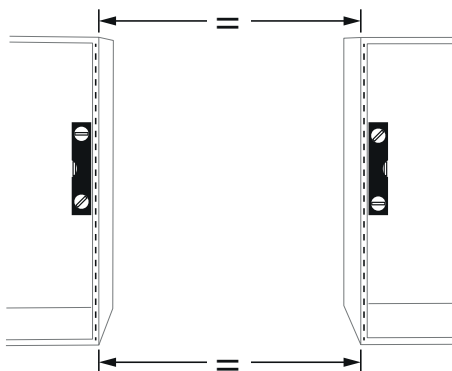

Fig.7

Kontrollera att avståndet i över- och underkant mellan grannskåpen överensstämmer, se Fig.7. Kontrollera även att sidorna är lodräta.

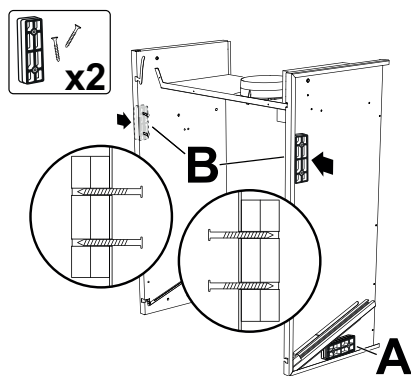

Fig.8

Innan kåpan placeras, positionera de övre distanserna (se Fig.8B) med de medföljande skruvarna något inskruvade. Detta för att hålla distanserna på plats likt de förmonte-rade distanserna nedtill, se Fig.8A.

TIPS! Tvingar och en bräda kan användas för att underlätta montering, se Fig.9

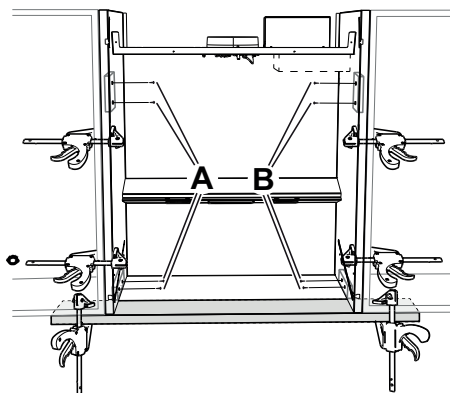

Fig.9

Justera båda sidor noga och spänn tvingarna innan du skruvar. Skruva sedan fast kåpan i de fyra försänkta hålen med skruv 3,5x35 mm med försänkt huvud. Skruva fast en sida i taget, se Fig.9A och Fig.9B .

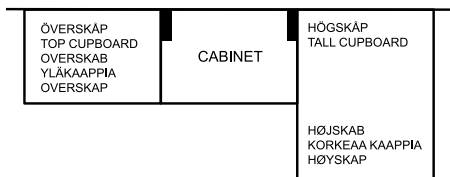

Fig.10

Om Cabinet skulle placeras vid högskåp eller vägg, montera två tråklossar (100x30x20 mm) på väggen och häng Cabinet på dem för att sedan justera och skruva fast, se Fig.10.

Montera frånluftsventil

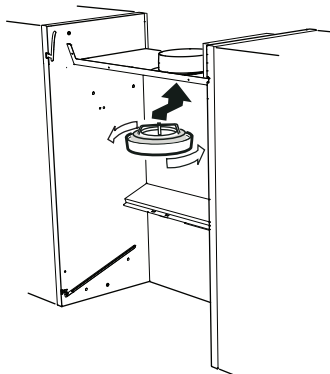

Fig.11

Skruva fast frånluftsventilen i anslutningskragen i spiskåpan, underifrån i utfluthålet, Fig.11.

Obs!

Frånluftsventilen ingår inte i spiskåpens utrustning.

Anslutning till frånluftkanal

Anslut spiskåpan med rör eller slang $\varnothing 125$ mm. För lägsta ljudnivå rekommenderar vi anslutning med rör.

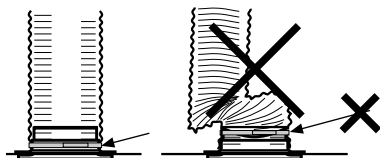

Fig.12

Obs!

Vid anslutning med slang måste slangen monteras sträckt närmast anslutningen, Fig.12, då detta har påverkan på såväl funktion som ljud.

Borttagning av skyddsplast

Avlägsna all skyddsplast från filter och eventuella övriga delar av produkten.

Montera skåpluckan på kåpens front

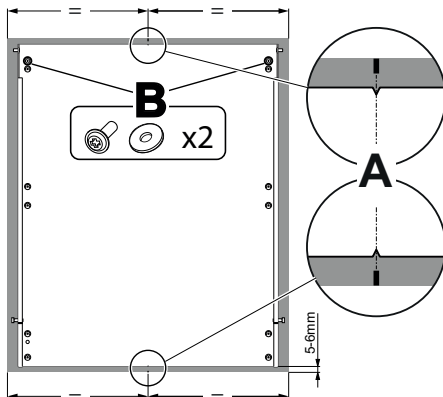

Fig.13

Mät ut och markera centrum på över- och undersida av skåpluckans baksida. Placera spiskåpens front på baksidan av skåpluckan, centrera dina markeringar mot v-formen på fronten, se Fig.13A. Placera skåpluckan så att luckan sticker ned ca 5-6 mm under kåpens front. Detta kan variera med avseende på din köksinredning.

Placera brickorna enligt Fig.13B och skruva sedan skåpluckan på kåpens front med skruv 4,2x16 mm. Tänk på att fästa skruvarna så centrerat som möjligt i hålen för att kunna justera in skåpluckan. **Drag ej skruvarna hårt**, lämna 1 mm för att sedan kunna finjustera skåpluckan.

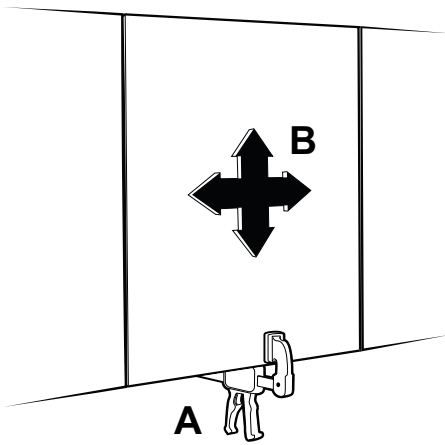

Fig. 14

Finjustering av köksluckan måste ske med frontluckan på plats i kåpan. Säkra skåpluckan med en tving och montera fronten i kåpan, se Fig. 14A. Lätta sedan på tvingen för att justera skåpluckan i höjd- och sidled och passa den mot resterande köksinredning, se Fig. 14B. När du är nöjd med justeringen, säkra luckan på plats genom att späanna fast tvingen igen.

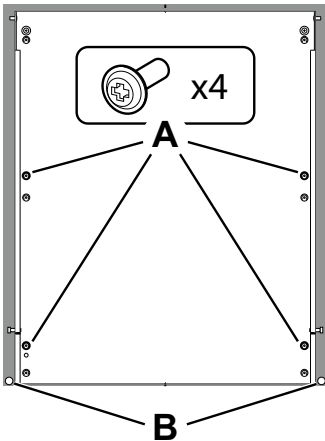

Fig. 15

Med skåpluckan i rätt position, drag fast de nedre skruvarna, Fig. 15A, för att fixera luckans läge. Tag loss luckan från kåpan för lättare åtkomst. När skåpluckan är fastskruvad och säkrad kan tvingen lossas.

Obs!

Notera reservhålen under respektive skruvhål. Skruva aldrig i samma hål två gånger. Vid förbrukat skruvhål, skruva i tillhörande reservhål.

Fyra dämpkuddar följer med i skruvpåsen. Två kan placeras på insidan av nedre kanten på köksluckan enligt Fig. 15B, och två på skåpluckor på vardera sida för att justera eventuella nivåskillnader mot skåpen bredvid.

Montera tillbaka kåpans front

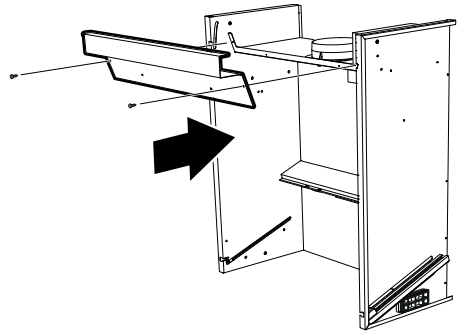

Fig. 16

⚠ Varning

Tänk på att fronten är tyngre när skåpluckan är monterad.

Innan fronten monteras igen, kom ihåg att återmontera fettfiltret och skruva fast serviceluckan, se Fig. 16.

Obs!

Innan fronten monteras, kontrollera att plastklossarna i glidskenorna är placerade längst ned i glidskenorna och med urtaget in mot mitten av kåpan, se Fig. 17A.

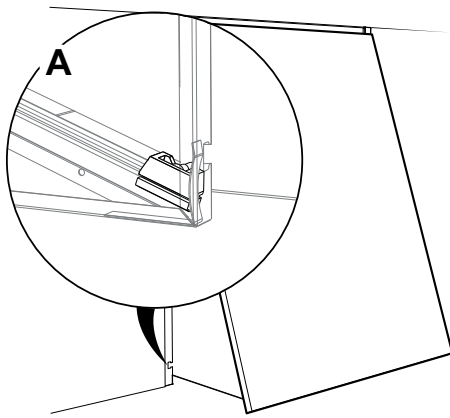

Fig. 17

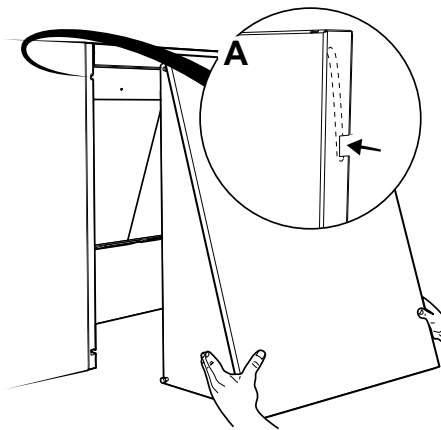

Fig. 18

Häng upp fronten i överkant, se Fig. 18A.
Nu kan fronten hänga fritt i överkant.

⚠ Varning

Var vaksam med de övre styrtapparna när fronten återmonterats och se till att de ligger i rätt läge vid hantering. Vid oförsiktiga lyft riskerar fronten att haka ur kåpan.

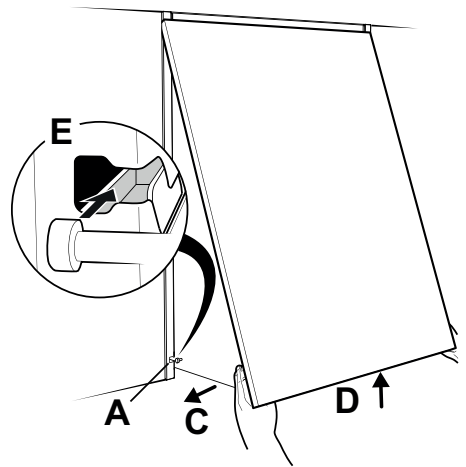

Fig. 19

Placera frontens styrtappar i plastklossarna som sitter i glidskenorna genom att trycka frontens båda sidor utåt (Fig. 19C) och samtidigt lyfta fronten (Fig. 19D). När styrtapparna ligger i linje med ingången till glidskenan (Fig. 19A), för de in till plastklossarna så att de klickar i läge, se Fig. 19E.

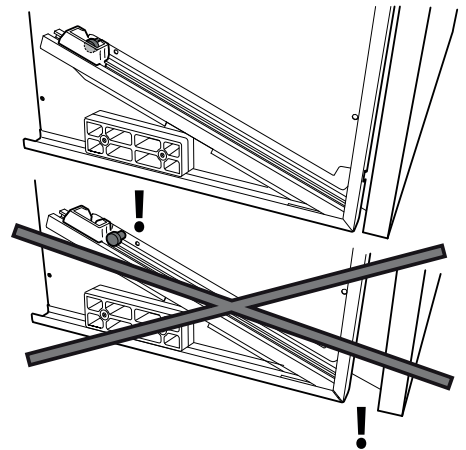

Fig. 20

Obs!

Om luckan inte går att stänga ordentligt kontrollera att frontens styrtappar är placerade på rätt sätt i glidskenornas plastklossar.

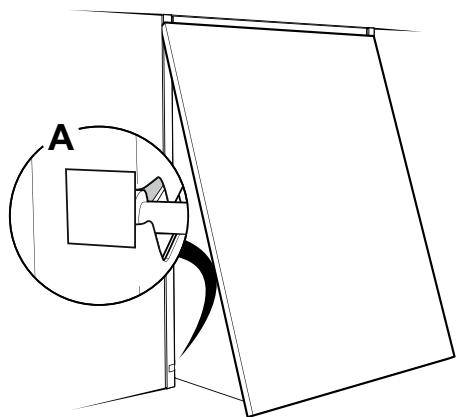

Fig.21

När luckans funktion säkerställts kan öppningen till glidskenan, på vardera sida av kåpan, täckas över med hjälp av medföljande täckbrickor, se Fig.21A

FUNKTION STRÖMBRYTARE

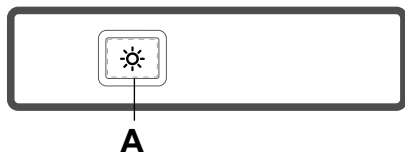

Fig.22

A. Belysning.

Spiskåpan ansluts till frånluftskanalen i köket. Den är avsedd att samla os och ånga som bildas vid matlagning. Ventilationens hastighet kan inte ändras med hjälp av spiskåpan. I allmänhet är ventilationssystemen i höghuslägenheter tidsstyrda, varvid ventilationen effektiviseras i några timmar under olika perioder på dygnet.

Injusteringen av spiskåpan eller ventilen på väggen får inte ändras.

INNAN RENGÖRING

För att förenkla rengöring kan spiskåpanns front plockas bort, se Fig.2, Fig.3, Fig.4, Fig.5.

För återmontering av front se Fig.17, Fig.18, Fig.19.

Obs!

Tänk på frontens vikt vid demontering.

SKÖTSEL OCH UNDERHÅLL

Obs!

För att säkerställa funktion, kvalitet och säkerhet efter service och underhåll, använd endast originaldelar.

Rengöring

Spiskåpan torkas av med våt trasa och diskmedel. Filtren ska rengöras minst varannan månad vid normal användning. Rengör oftare vid intensiv användning.

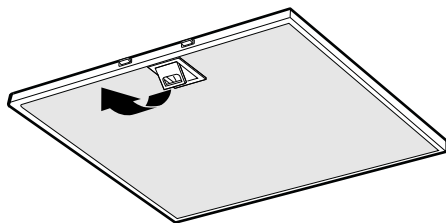

Fig.23

Ta bort fettfilter genom att öppna snäppet, Fig.23. Hantera filter försiktigt, var noga med att inte bocka dem.

Blötlägg filtret i varmt vatten blandat med diskmedel. Filtret kan även diskas i maskin. Sätt tillbaka fettfilter efter rengöring, se till att de snäpper fast ordentligt.

Insidan av spiskåpan samt spjället ska rengöras minst två gånger per år. Torka av med våt trasa och diskmedel. Spjället rengörs enklast när det är öppet.

BYTE AV LED-BELYSNING OCH LED-DRIVER

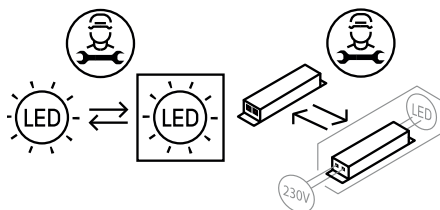

Fig.24

Obs!

Byte av LED-belysning och LED-driver ska utföras av behörig fackman. Kontakta service.

Belysning och driver måste bytas ut mot en motsvarande specialarmatur och driver från tillverkaren eller dess serviceagent.

Kontrollera att säkringen är hel. Prova alla funktioner för att säkerställa vad som inte fungerar.

Kontakta Franke Service

tel. 09 12-40 500

www.franke.se/service

De kan hjälpa till att åtgärda felet eller anvisa till närmaste servicefirma för snabb och bra service.

Produkten omfattas av gällande APPLiA-bestämmelser.

EMBALLAGE- OCH PRODUKTÅTERVINNING

Emballaget ska lämnas in på närmaste miljöstation för återvinning.



Symbolen anger att produkten inte får hanteras som hushållsavfall. Den skall i stället lämnas in på uppsamlingsplats för återvinning av el- och elektronikkomponenter. Genom att säkerställa att produkten hanteras på rätt sätt bidrar du till att förebygga eventuellt negativa miljö- och hälsoeffekter som kan uppstå om produkten kasseras som vanligt avfall. För ytterligare upplysningar om återvinning bör du kontakta lokala myndigheter, sophämtningstjänst eller affären där du köpte varan.

Please read this installation and user guide carefully before installing and using the product, paying special attention to the safety instructions.

Save these instructions for later use or for the party who may take over the product after you.

Disconnect the product from the power supply prior to cleaning or maintenance.

- § Diversion of exhaust air must be carried out in accordance with instructions issued by the appropriate authority.
- § Exhaust air may not be directed into flues that are used for fumes from items such as gas, wood or oil-burning stoves or fireplaces.
- § The distance between the stove and the product must be at least 50cm. For gas hobs, the distance should be increased to 65 cm. Adjust accordingly if the gas hobs manufacturer recommends a higher mounting height.
- § For safety reasons, installation and replacement of cables or other types of connectors should only be carried out by a qualified professional.

- § Flambéing underneath the product is not permitted.
- § If the product is to be used at the same time as products that use energy sources other than electricity, i.e., gas hobs, gas, wood or oil-burning stoves or fireplaces, etc, the room must have an adequate supply of air.
- § The product may be used by children from 8 years of age and persons with mental, sensory or physical impairment, or a lack of experience and knowledge, provided they are given information about how the product is to be used.
- § Children should not be allowed to play with the product. Children must not undertake cleaning or maintenance of the product unsupervised.
- § Accessible parts of the product may become hot when food is being prepared.
- § A fire is more likely to spread if the product is not cleaned as frequently as indicated.

Attention!

The developer or proprietor is responsible for ensuring installation is carried out correctly and complies with the applicable building regulations.

The cooker hood is intended for installation between cupboards. The cooker hood is equipped with LED lamps and a metal mesh filter. Installation, use, care, maintenance, etc., are described in these instructions

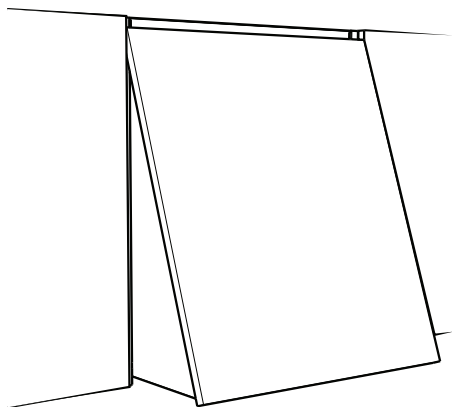

TECHNICAL INFORMATION

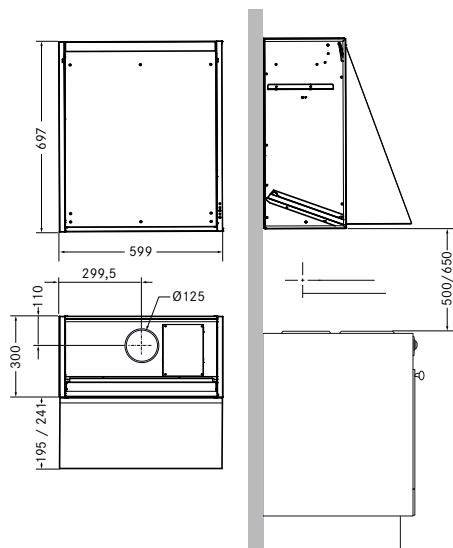

Fig. 1

Measurements	see Fig. 1
Electrical connection	230 V ~ earthed.
Lighting	LED 2 x 2 W

INSTALLATION

Fixing parts, screws for mounting, etc. are supplied with the cooker hood.

Electrical installation

The cooker hood is supplied with a cable and earthed plug for connection to an earthed wall socket. The wall socket should be accessible after installation is complete.

Before installing the cooker hood

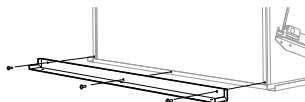

N.B. If the cooker hood is to be installed between cupboards that are deeper than 300 mm, a cover strip must be screwed on to the lower edge at the rear. The cover strip should be screwed in place before the cooker hood is installed between the cupboards.

The cover strip is sold as an accessory.

Installing the cooker hood

Attention!

Make sure that the wall socket is positioned above the cooker hood.

The cooker hood should be installed between kitchen cupboards and a minimum distance of 600 mm is required between the cupboards.

Attention!

Make sure that all loose fixing parts have been removed from the hood before installation and that the hood is vertical throughout the installation process.

Remove the front of the cupboard

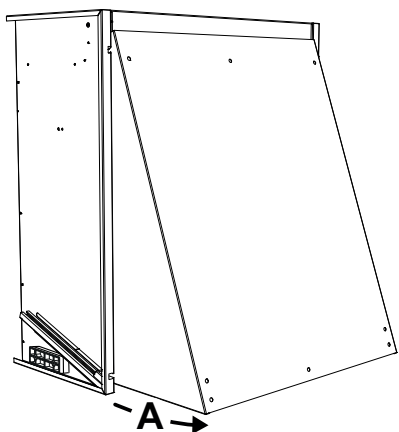

Fig. 2
Start by fully opening the front, see Fig. 2A.

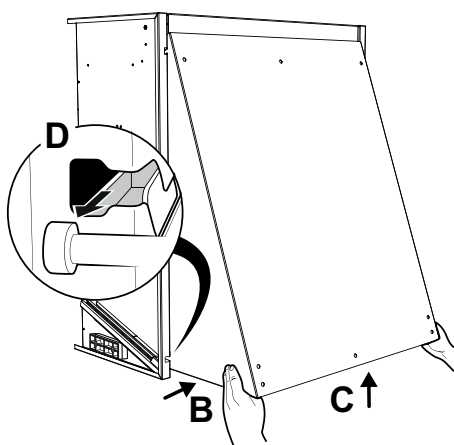

Fig. 3
Press the front's end plates inwards from both sides, Fig. 3B, simultaneously lift upwards, Fig. 3C, until the front's guide pins are released, see Fig. 3D.
The front of the hood is now suspended on the upper fastenings.

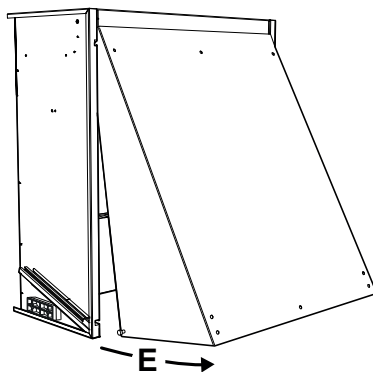

Fig. 4
Lift out the lower part of the front, see Fig. 4E.

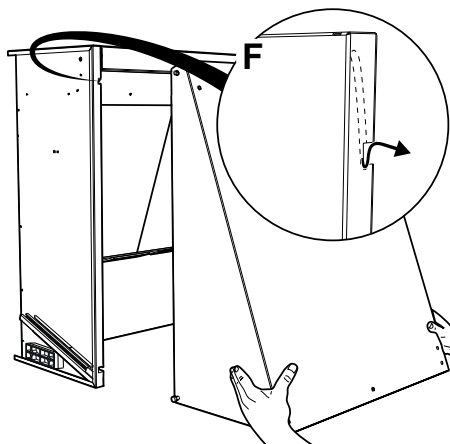

Fig. 5
Lift off the upper part, see Fig. 5F.

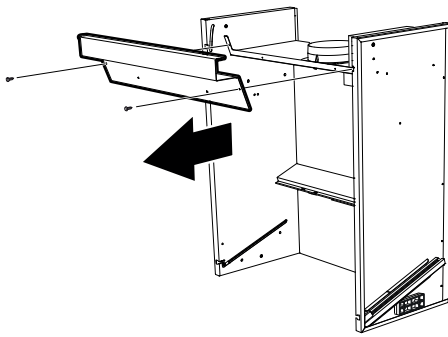

Fig. 6

Remove the filter, see Fig. 23 , page 22.
 Unscrew the service hatch located at the top of the hood, see Fig. 6.

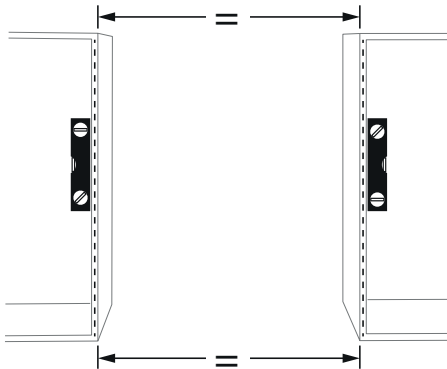

Fig. 7

Check that the distance at the top and bottom between adjacent cupboards is the same, see Fig. 7. Also check that the sides are vertical.

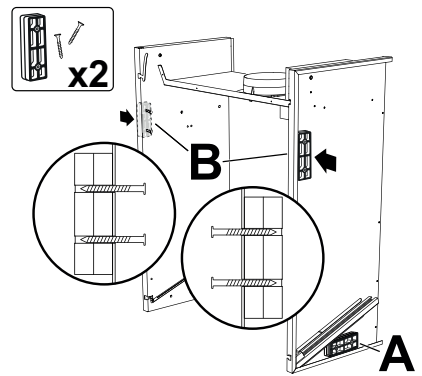

Fig. 8

Before putting the hood into place, position the upper spacers (see Fig. 8B) with the screws supplied screwed in slightly. This is to hold the spacers in place like the pre-installed spacers at the bottom, see Fig. 8A.
TIP! Clamps and a board can be used to facilitate installation, see Fig. 9.

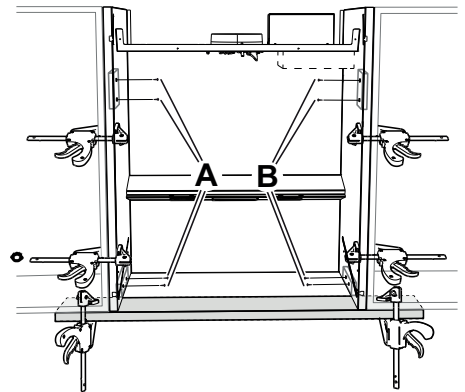

Fig. 9

Adjust both sides carefully and tighten the clamps before screwing into position. Then screw the hood into the four recessed holes using a 3.5x35 mm screw with a recessed head. Screw on one side at a time, see Fig. 9A and Fig. 9B.

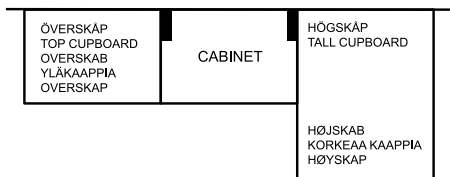

Fig. 10

If Cabinet is to be positioned on a tall cupboard or wall, fit two wooden blocks (100x30x20 mm) on the wall and hang Cabinet on them, then adjust and screw it into place, see Fig. 10.

Install the exhaust air valve

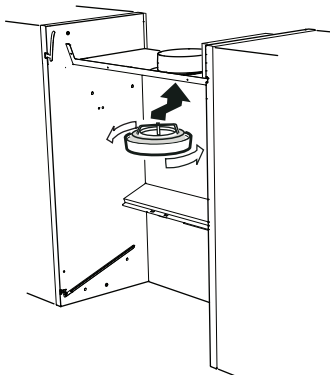

Fig. 11

Screw the exhaust air valve into the connection collar on the cooker hood, from below in the ventilation hole, Fig. 11.

Attention!

The exhaust air valve is not included in the cooker hood equipment.

Connection to exhaust air duct

Connect the cooker hood with a pipe or tubing \varnothing 125 mm. For the lowest noise level, we recommend connection with a duct.

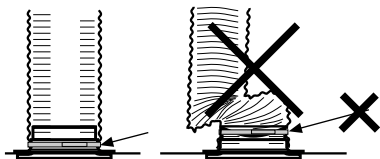

Fig. 12

Attention!

If the connection is made with a hose, the hose must be installed stretched closest to the connection point, Fig. 12, as this has an impact on both the function and the noise.

Removal of protective plastic

Remove all protective plastic from the filter and any other parts of the product.

Fit the cupboard door on the front of the hood

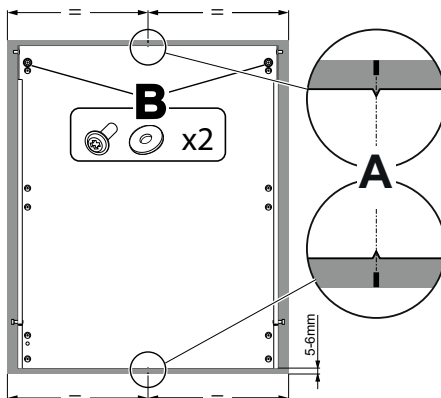

Fig. 13

Measure and mark the centre on the top and bottom of the rear of the cupboard door. Position the front of the cooker hood at the rear of the cupboard door, centre your markings on the v-shape on the front, see Fig. 13A. Position the cupboard door so that it sticks out about 5-6 mm below the front of the hood. This may vary according to your kitchen fittings.

Position the washers as indicated in Fig. 13B and then screw the cupboard door onto the front of the hood using 4.2x16 mm screws. Remember to insert the screws centred as closely as possible in the holes in order to adjust the cupboard door. **Do not tighten the screws fully**, leave 1 mm so that you can make fine adjustments to the cupboard door.

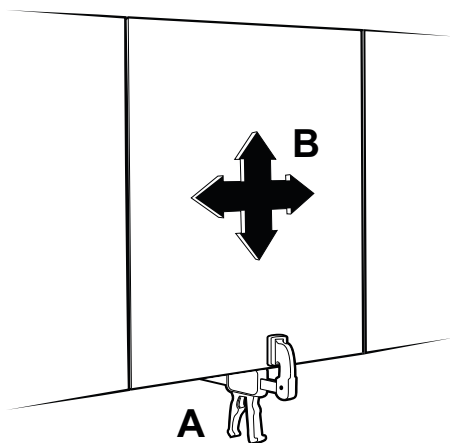

Fig. 14

Fine adjustments to the kitchen hatch must be carried out with the front door in position in the hood. Secure the cupboard door with a clamp and fit the front in the hood, see Fig. 14A. Then loosen the clamp to adjust the cupboard door vertically and laterally to match it with the rest of the kitchen fittings, see Fig. 14B. When you are satisfied with the adjustment, secure the door in place by tightening the clamp again.

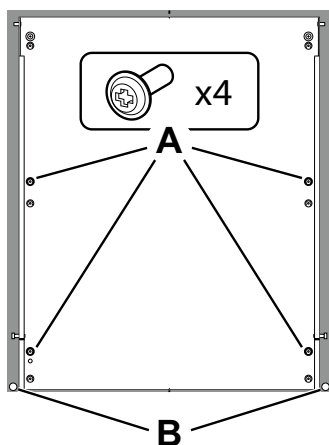

Fig. 15

With the cupboard door in the correct position, tighten the lower screws, Fig. 15A, to secure the door in position. Remove the

door from the hood for easier access. Once the cupboard door is screwed on and secured, the clamp can be removed.

Attention!

Note the spare holes under each screw hole. Never screw into the same hole twice. If screw hole has been used, screw into the appropriate spare hole.

Four cushioning pads are included in the screw bag. Two can be positioned on the lower inside edge of the kitchen hatch as shown in Fig. 15B, and two on each side of the cupboard doors to adjust any differences in level relative to the adjacent cupboard.

Refit the front of the hood

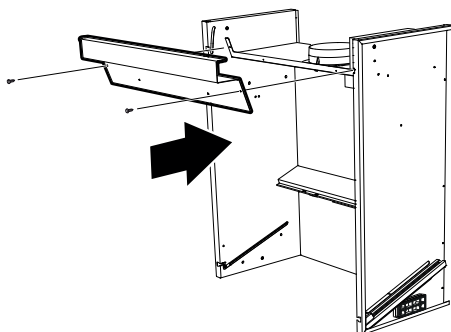

Fig. 16

Warning

Remember that the front is heavier when the cupboard door is fitted.

Before refitting the front, remember to refit the grease filter and screw on the service hatch, see Fig. 16.

Attention!

Before fitting the front, check that the plastic blocks in the slide rails are positioned at the bottom of the slide rails, with the recess facing towards the middle of the hood, see Fig. 17A.

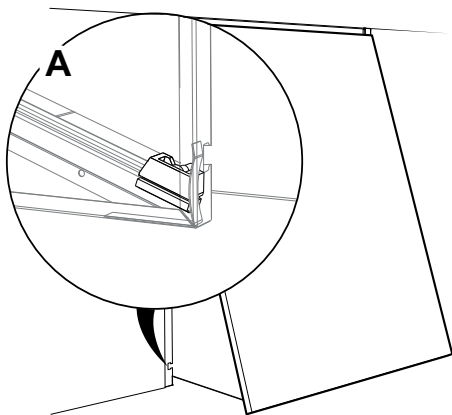

Fig. 17

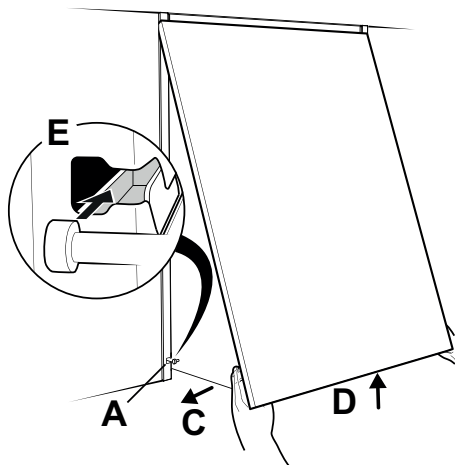

Fig. 19

Place the front's guide pins in the plastic blocks located in the slide rails by pushing both sides of the front outwards (Fig. 19C) while lifting the front (Fig. 19D). When the guide pins are aligned with the slide rail entry point (Fig. 19A), insert them into the plastic blocks so that they click into position, see Fig. 19E.

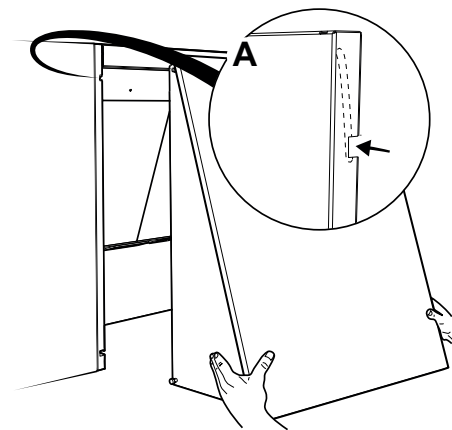

Fig. 18

Hang the front at the top, see Fig. 18A. The front can now hang freely at the top.

⚠ Warning

Be careful with the upper guide pins when the front is refitted and make sure they are in the correct position when handling. When lifted carelessly, there is a risk of the front becoming unhooked from the hood.

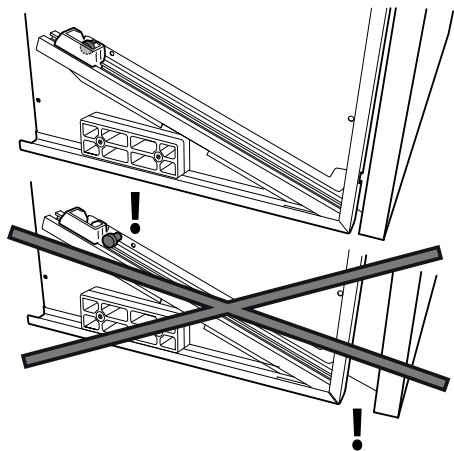

Fig. 20

Attention!

If it is not possible to close the hatch properly, check that the front's guide pins are correctly located in the slide rails' plastic blocks.

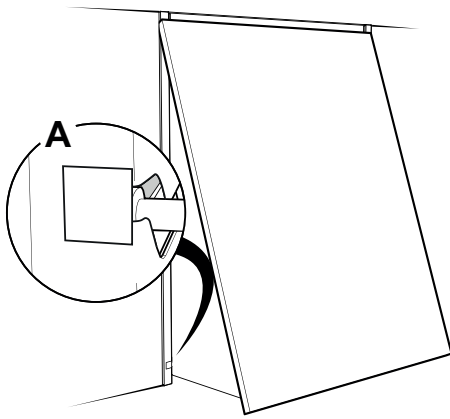

Fig. 21

Once the operation of the hatch is ensured, the opening into the slide rail, on either side of the hood, can be covered up using the cover plates supplied, see Fig. 21A

FUNCTION SWITCH

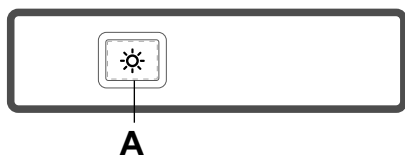

Fig. 22

A. Lighting.

The cooker hood is connected to the exhaust air duct in the kitchen. It is designed to collect odours and steam generated during cooking. The ventilation speed cannot be changed using the cooker hood. In general, ventilation systems in blocks of flats are time-controlled, so that the ventilation is made more efficient for a few hours at different times of the day.

The adjustment of the cooker hood or the valve on the wall must not be changed.

BEFORE CLEANING

To facilitate cleaning, the front of the cooker hood can be removed, see Fig. 2, Fig. 3, Fig. 4, Fig. 5.

To refit the front, see Fig. 17, Fig. 18, Fig. 19.

Attention!

Consider the weight of the front during disassembly.

CARE AND MAINTENANCE

Attention!

In order to ensure operation, quality and safety after servicing and maintenance, use only original parts.

Cleaning

The cooker hood should be cleaned with a damp cloth and washing-up liquid. With normal usage, the filters must be cleaned at least every other month. Clean more often after intensive use.

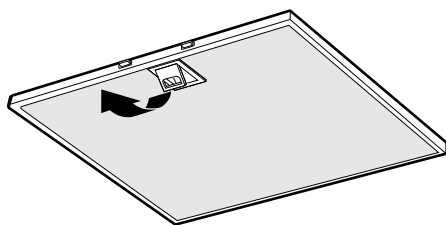

Fig. 23

Remove the grease filters by opening the snap retainer, Fig. 23 Handle the filters carefully, taking care not to bend them.

Soak the filter in a solution of warm water and washing-up liquid. The filter can also be washed in a dishwasher.

Refit the grease filters after cleaning, making sure they snap firmly into place.

The inside of the cooker hood and the damper must be cleaned at least twice a year. Wipe with a damp cloth and washing-up liquid. The damper is easiest to clean when it is open.

REPLACEMENT OF LED LIGHTING AND LED DRIVER

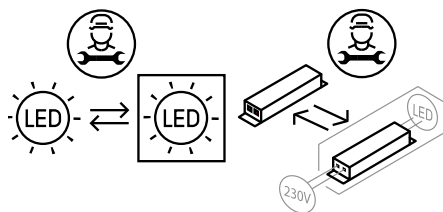

Fig. 24

Attention!

The replacement of the LED lighting and LED driver must be carried out by an authorised professional. Contact the service organisation.

The lighting and driver must be replaced with an equivalent special light fixture and driver from the manufacturer or its service agent.

Check that the fuse is intact. Go through all the functions to check what is not working.

Contact Franke Service

Tel. +46 (0)9 12-40 500

www.franke.se/service

They can help you fix the problem or refer you to the nearest service agent for fast and effective service.

The product is covered by the relevant AP-PLiA provisions.

PACKAGING AND PRODUCT RECYCLING

The packaging should be deposited at your nearest recycling point.



The symbol means that the product must not be treated as household waste. It should instead be taken to a collection point for the recycling of electrical and electronic components. By ensuring that the product is dealt with in the correct manner, you are helping to prevent the adverse environmental and health effects that could arise if the product was disposed of as regular waste. For further information on recycling, contact your local authority or waste disposal service, or the store where you purchased your product.

Gennemlæs denne betjenings- og monteringsvejledning grundigt, især sikkerhedsforskrifterne, før du installerer og bruger produktet. Gem betjeningsvejledningen til senere brug, eller giv den videre, hvis en anden overtager produktet fra dig.

Afbryd altid strømmen til produktet før rengøring og pleje.

§ Udledning af udgangsluft skal ske i henhold til forskrifter fra respektive myndigheder.

§ Udgangsluften må ikke ledes ind i røgkanaler, som anvendes til udledning af røggas fra f. eks. gaskaminer, brændeovne eller oliefyr m.m.

§ Afstand mellem komfur og produkt skal være mindst 50 cm. Ved gaskomfur øges højden til 65 cm. Hvis gaskomfurets producent anbefaler højere monteringsafstand, skal dette respekteres.

§ For at undgå, at der opstår farer, skal faste installationer, udskiftning af ledning eller anden form for tilslutning udføres af en fagligt kyndig person.

§ Det er ikke tilladt at flambere under produktet.

§ Der skal være tilstrækkelig ventilation i rummet, når produktet bruges sammen med produkter, der anvender anden energi end elektricitet, f.eks. gaskomfur, gasovn, brændeovn, oliefyr m.m.

§ Produktet kan anvendes af børn fra 8 år, personer med nedsat mental, sensorisk eller fysisk funktion samt personer uden erfaring med og viden om produktet, hvis de informeres om, hvordan produktet skal anvendes.

§ Børn må ikke lege med produktet. Produktet må ikke rengøres eller vedligeholdes af børn uden opsyn.

§ Tilgængelige dele af produktet kan blive varme under madlavning.

§ Risikoen for brandspredning øges, hvis emhætten ikke rengøres som angivet.

Obs!

Bygherren er ansvarlig for, at installationen udføres korrekt, og at gældende bygningsregler overholdes.

Emhætten er beregnet til montering indbygget mellem skabe. Emhætten har LED-lys og metaltrådsfilter. Installation, betjening, pleje, vedligeholdelse m.m. fremgår af denne vejledning.

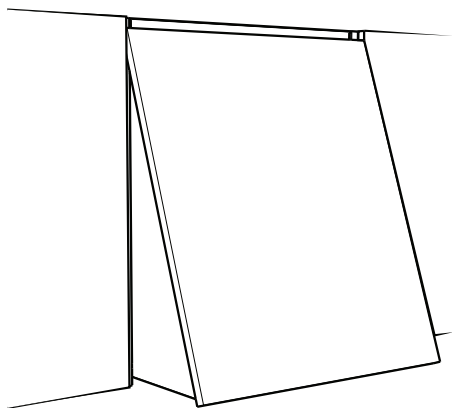

TEKNISKE DATA

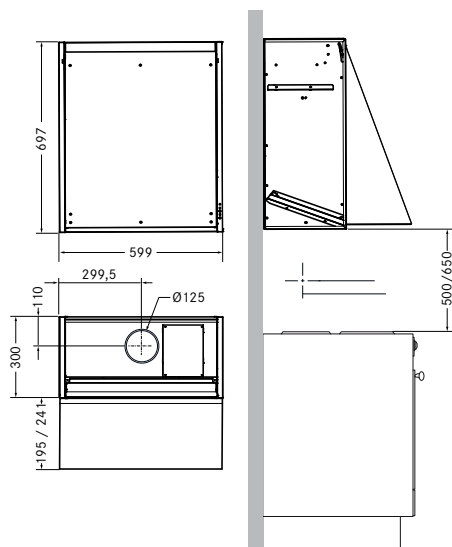

Fig. 1

Mål	se Fig. 1
Elektrisk tilslutning	230 V ~ med jordforbindelse.
Belysning	LED 2 x 2 W

INSTALLATION

Monteringsdele, skruer for montering m.m. følger med emhætten.

Elektrisk installation

Emhætten leveres med ledning og stik med jordforbindelse for tilslutning til jordbundet stikkontakt. Stikkontakten skal være tilgængelig efter installationen.

Inden du monterer emhætten

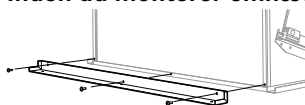

Obs! Hvis emhætten skal monteres mellem skabe, som er dybere end 300 mm, skal der skrues en dækliste fast på den nederste kant på bagsiden. Dæklisten skal skrues fast, før emhætten monteres mellem skabene.

Dæklisten sælges som tilbehør.

Montering af emhætten

Obs!

Sørg for, at stikkontakten er placeret over emhætten.

Emhætten skal monteres mellem køkkenskabene, og afstanden mellem skabene skal være mindst 600 mm.

Obs!

Sørg for, at alle løse dele fra monteringsbeslag er taget ud af emhætten før montering, og at emhætten er i opretstående stilling under hele monteringen.

Afmonter emhættens front

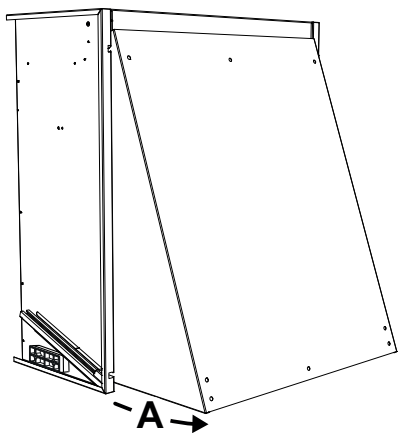

Fig. 2
Begynd med at åbne fronten helt, se Fig. 2A.

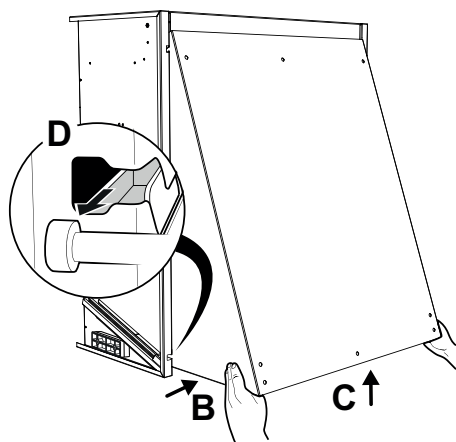

Fig. 3
Tryk frontens sider indad fra begge sider, se Fig. 3B, samtidig med at du løfter opad, se Fig. 3C, indtil frontens styretapper er fri, se Fig. 3D.

Nu hænger emhættens front i de øverste fastgørelsesbeslag.

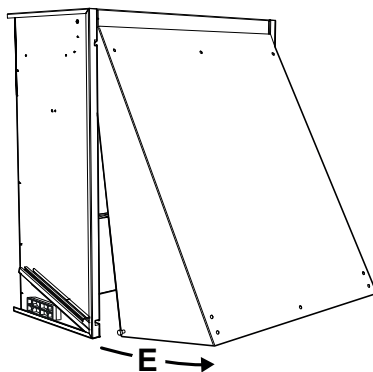

Fig. 4
Løft frontens nederste del ud, se Fig. 4E.

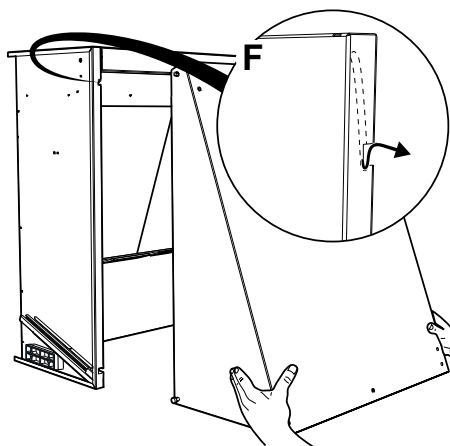

Fig. 5
Løft overdelen af, se Fig. 5F.

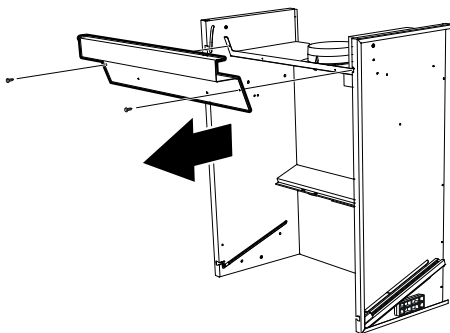

Fig. 6

Løsn filteret, se Fig. 23 , side 32.

Skru servicelåget øverst på emhætten af, se Fig. 6.

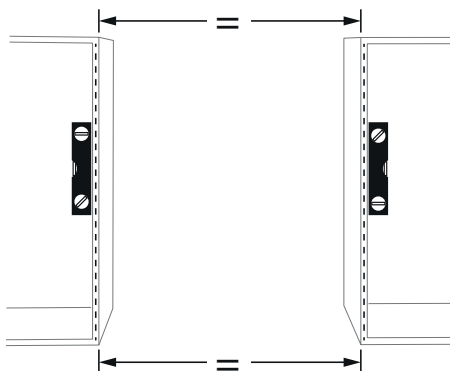

Fig. 7

Kontroller, at der er lige stor afstand i toppen og bunden mellem skabene, se Fig. 7. Kontroller også, at siderne er lodrette.

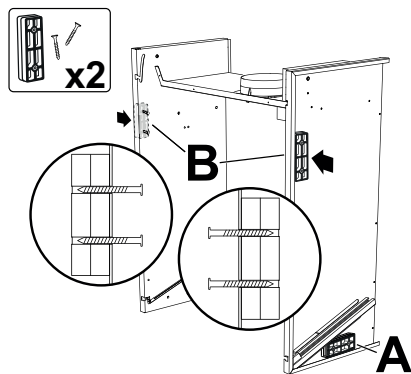

Fig. 8

Før du placerer emhætten, skal du positionere de øverste distancelister (se Fig. 8B) ved at skru de medfølgende skruer delvist fast. Dette er for at holde distancelisterne på plads ligesom med de formonterede distancelister i bunden, se Fig. 8A.

TIP! Du kan bruge en tvinge og et bræt til at lette monteringen, se Fig. 9.

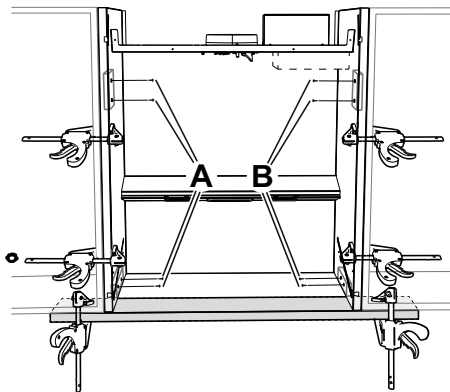

Fig. 9

Juster begge sider omhyggeligt, og spænd tvingerne, inden du skruer. Skru derefter emhætten ind i de fire forsænkede huller med skruer 3,5 x 35 mm med forsænket hoved. Skru én side fast ad gangen, se Fig. 9A og Fig. 9B .

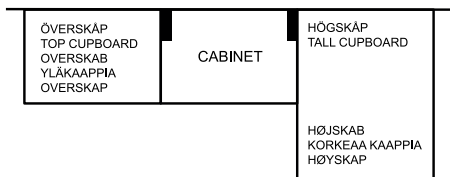

Fig. 10

Hvis kabinetet skal placeres ved et højskab eller en væg, skal du montere to træklodser (100 x 30 x 20 mm) på væggen og hænge kabinetet på dem, inden du justerer og skruer, se Fig. 10.

Montering af udluftningsventilen

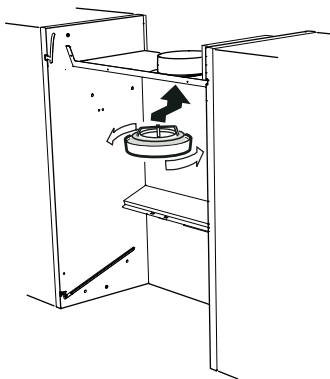

Fig. 11

Skrue udluftningsventilen ind i emhættens tilslutningskrave på undersiden i udsugningshullet. Se Fig. 11.

Obs!

Udluftningsventilen følger ikke med emhætten.

Tilslutning til udluftningskanal

Tilslut emhætten med rør eller slange Ø125 mm. For det laveste støjniveau anbefaler vi tilslutning med rør.

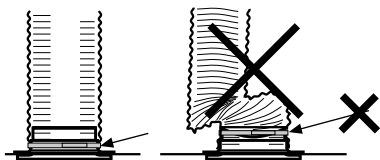

Fig. 12

Obs!

Ved tilslutning med slange skal slangen monteres udstrakt nærmest tilslutningen, Fig. 12, da dette har indflydelse på både funktion og lyd.

Aftagning af beskyttelsesplast

Fjern alt beskyttende plastik fra filtre og eventuelle andre dele af produktet.

Monter skabslågen på forsiden af emhætten

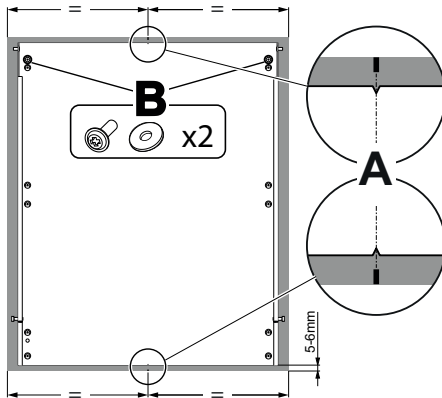

Fig. 13

Mål og markér midten på toppen og bunden af skabslågens bagside. Placer emhættens front på bagsiden af skabslågen, og centrér dine markeringer mod V-formen på fronten, se Fig. 13A. Placer skabslågen, så lågen rager ca. 5-6 mm under emhættens front. Dette kan variere i forhold til dit køkkeninteriør.

Placer klodserne i henhold til Fig. 13B, og skru derefter skabslågen på emhættens front med skrue 4,2 x 16 mm. Husk at fastgøre skrueerne så centreret som muligt i hullerne for at kunne justere skabslågen.

Stram ikke skrueerne for meget. Du skal kunne finjustere skabslågen.

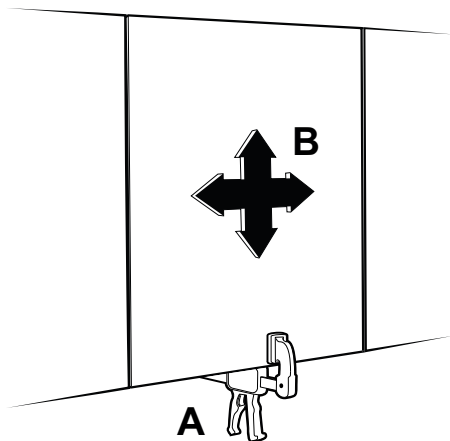

Fig. 14

Køkkenlågen skal finjusteres, mens frontlågen er på plads i emhætten. Fastgør skabslågen med en tvinge, og monter fronten i emhætten, se Fig. 14A. Løsn derefter tvingen for at justere skabslågen lodret og vandret, så den passer til resten af køkkenindretningen, se Fig. 14B. Når du er tilfreds med justeringen, skal du sikre, at lågen sidder fast, ved at stramme tvingen igen.

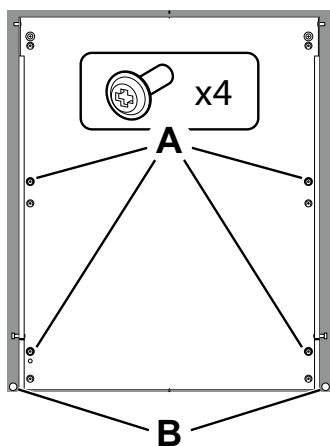

Fig. 15

Når skabslågen er positioneret korrekt, spændes de nederste skrue, se Fig. 15A, for at sikre lågen i rette position. Fjern

lågen fra emhætten for nemmere adgang. Når skabslågen er skruet fast og sikret, kan du løsne tvingen.

Obs!

Bemærk reservehullerne under de respektive skruehuller. Skru aldrig i samme hul to gange. Hvis skruehullet har været brugt, skal du skruer i det tilsvarende reservehul.

Der er fire filtputer i posen med skrue. To af disse kan placeres på indersiden af den nederste kant af køkkenlågen som vist i Fig. 15B, og to på skabslågen på hver side for at udligne eventuelle niveauforskelle med skabene ved siden af.

Monter igen emhættens front

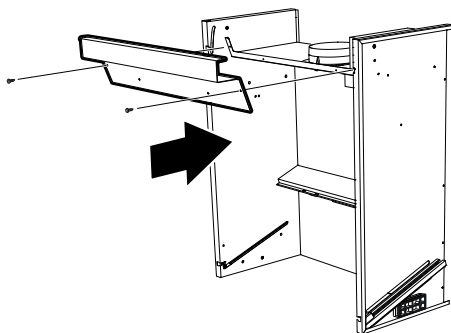

Fig. 16

⚠ Varning

Husk, at fronten er tungere, når emhætten er monteret.

Inden fronten monteres igen, skal du huske at montere fedtfilteret og skruer servicelågen fast, se Fig. 16.

Obs!

Inden du monterer fronten, skal du kontrollere, at plastklodserne i glideskinnerne er placeret i bunden af glideskinnerne og med fordybningen ind mod midten af emhætten, se Fig. 17A.

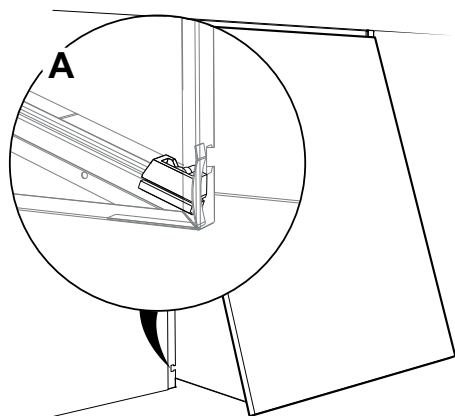

Fig. 17

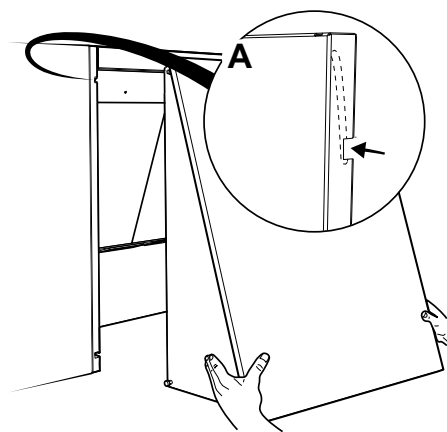

Fig. 18

Hæng fronten i den øverste kant, se Fig. 18A.

Nu kan fronten hænge frit i overkanten.

⚠ Varning

Vær forsigtig med de øverste styretapper, når du monterer fronten igen, og sørg for, at de har den rigtige position, når du håndterer dem. Hvis du ikke er forsigtig, er der risiko for, at fronten hæfter sig ud af emhætten.

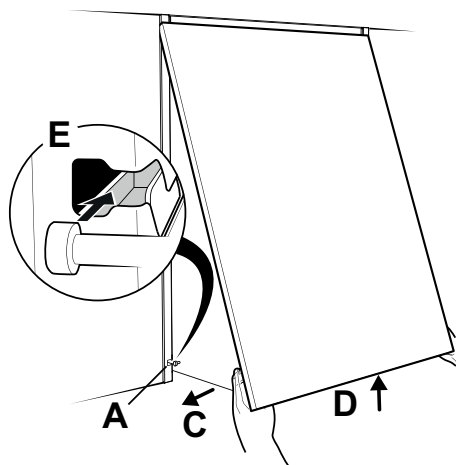

Fig. 19

Placer de forreste styretapper i plastklodserne, der sidder i glideskinnerne, ved at trykke begge frontens sider udad (Fig. 19C) og samtidig løfte fronten (Fig. 19D). Når styretapperne er på linje med indgangen til glideskinnen (Fig. 19A), skal du føre dem ind til plastklodserne, så de klikker på plads, se Fig. 19E.

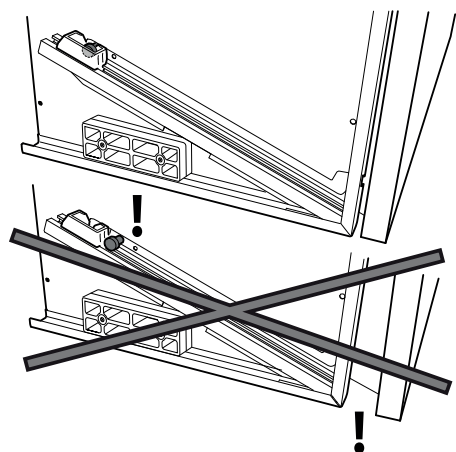

Fig. 20

Obs!

Hvis lågen ikke lukker ordentligt til, skal du kontrollere, om frontens styretapper er placeret korrekt i glideskinnernes plastklodser.

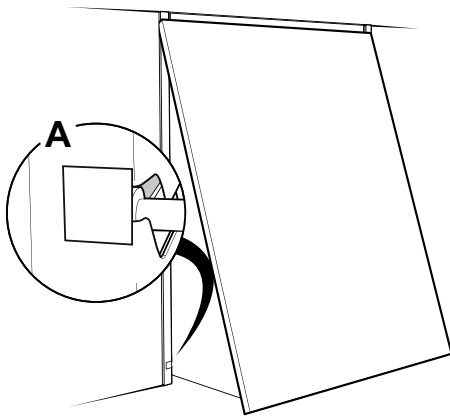

Fig. 21

Når lågens funktion er sikret, kan åbningen til glideskinnen på hver side af emhætten dækkes over med de medfølgende plader, se Fig. 21A.

FUNKTION STRØMAFBRYDER

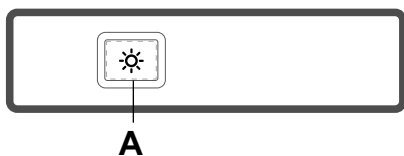

Fig. 22

A. Belysning.

Emhætten tilsluttes udluftningskanalen i køkkenet. Den er beregnet til at fjerne lugt og damp fra madlavning. Ventilationshastigheden kan ikke ændres ved hjælp af emhætten. Generelt er ventilationsystemer i højhuse tidsstyrede. Det betyder, at ventilationen er mere effektiv i bestemte tidsrum. Indstillingen af emhætten eller ventilen på væggen må ikke ændres.

INDEN RENGØRING

Fronten på emhætten kan tages af for at forenkle rengøringen, se Fig. 2, Fig. 3, Fig. 4, Fig. 5.

For genmontering af fronten, se Fig. 17, Fig. 18, Fig. 19.

Obs!

Vær opmærksom på vægten af fronten under demontering.

PLEJE OG VEDLIGEHOLDELSE

Obs!

For at sikre funktion, kvalitet og sikkerhed efter service og vedligeholdelse må der kun anvendes originale dele.

Rengøring

Emhætten tørres af med en fugtig klud og opvaskemiddel. Filtrene skal rengøres mindst hver anden måned ved normal brug. Rengør oftere ved hyppig anvendelse.

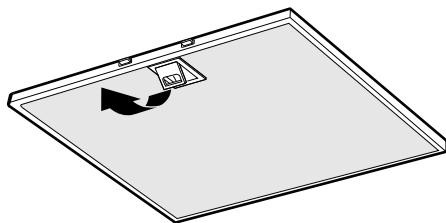

Fig. 23

Fjern fedtfilteret ved at åbne låsen, Fig. 23. Håndter filteret forsigtigt, og undgå at bøje det.

Læg filteret i varmt vand tilsat opvaskemiddel. Filteret kan også vaskes i opvaskemaskine.

Monter fedtfilteret igen efter rengøring. Sørg for, at det klikker på plads.

Emhætten og spjældet skal rengøres indvendigt mindst to gange årligt. Tør af med en fugtig klud og opvaskemiddel. Det er lettest at rengøre spjældet, når det er åbent.

UDSKIFTNING AF LED-BELYSNING OG LED-DRIVER

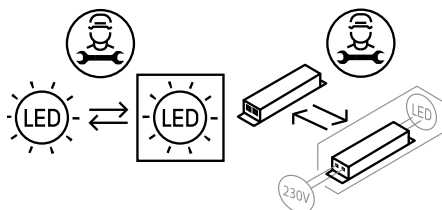

Fig. 24

Obs!

Udskiftning af LED-belysning og LED-driver skal udføres af en passende fagmand. Kontakt service

Belysning og driver skal udskiftes med et tilsvarende specialarmatur og driver fra producenten eller dennes serviceagent.

Kontroller sikringen. Afprøv alle funktionerne for at se, hvad der ikke fungerer.

Kontakt Frankes serviceafdeling

tlf. 09 12-40 500

www.franke.se/service

De kan hjælpe med fejlfinding eller henvise til nærmeste servicefirma for hurtig og god service.

Produktet er omfattet af gældende APPLIA-bestemmelser.

EMBALLAGE- OG PRODUKTGENBRUG

Emballage skal indleveres til genbrugsstation for genanvendelse.



Symbolet angiver, at produktet ikke må håndteres som husholdningsaffald. Det skal i stedet indleveres til genbrugsstation for genanvendelse af el- og elektronikkomponenter. Ved at sikre korrekt håndtering medvirker du til at forebygge eventuelle negative miljø- og sundhedseffekter, der kan opstå ved bortskaffelse som almindeligt affald. For yderligere oplysninger om genbrug bør du kontakte de lokale myndigheder, renovationselskabet eller forretningen, hvor varen er købt.

Lue nämä käyttö- ja asennusohjeet huolellisesti läpi, varsinkin turvallisuusmääräykset, ennen tuotteen asentamista ja käytön aloittamista.

Säilytä käyttöohjeet myöhempää käyttöä varten tai annettavaksi edelleen henkilölle, jolle luovutat tuotteen.

Katkaise virransyöttö tuotteeseen ennen minkäänlaisia puhdistus- tai hoitotoimenpiteitä.

- § Ulostuloilma on johdettava pois asianomaisen viranomaisen antamien määräysten mukaisesti.
- § Ulostuloilmaa ei saa johtaa savuhormeihin, joita käytetään savukaasujen poistamiseen esim. kaasukamiinoista tai takkoista, puu- tai öljykattiloista jne.
- § Lieden ja tuotteen välisen etäisyyden on oltava vähintään 50 cm. Jos kyseessä on kaasuliesi, etäisyyden on oltava vähintään 65 cm. Kaasulieden valmistajan suosittelema korkeampi asennuskorkeus on kuitenkin otettava huomioon.
- § Vaaran välttämiseksi kiinteän asennuksen, pistokkeen vaihdon tai muun tyyppisen liitännän saa tehdä vain sähköalan ammattilainen.

§ Ruokien liekittäminen tuotteen alla on kielletty.

§ Riittävästä ilmankierrosta on huolehdittava, jos tuotetta käytetään tilassa, jossa samaan aikaan käytetään muuta kuin sähköenergiaa tarvitsevia laitteita. Tällaisia ovat mm. kaasuhella, kaasukamiina/takka, puu-/öljykattilat jne.

§ Tuotetta saavat käyttää 8 vuotta täyttäneet ja sitä vanhemmat lapset sekä henkilöt, joilla on rajoittunut henkinen tai fyysinen toimintakyky, heikentynyt tuntoaisti tai puutteellinen kokemus tai tietämys, jos heille kerrotaan, kuinka tuotetta on tarkoitus käyttää.

§ Lapset eivät saa leikkiä tuotteella. Lapset eivät saa puhdistaa tai huoltaa tuotetta ilman valvontaa.

§ Tuotteen pinnat voivat kuumentua ruuanlaiton yhteydessä.

§ Tulipalon riski kasvaa, jos puhdistusta ei tehdä suositellun aikataulun mukaisesti.

Huomaa!

Rakennuttaja vastaa asennuksen oikeellisuudesta ja siitä, että voimassa olevia rakentamissääntöjä noudatetaan.

Liesikupu asennetaan kaappien väliin. Liesikuvussa on LED-valaistus ja metallilanka-suodatin. Asennus, käyttö, hoito, ylläpito jne. käsitellään tässä ohjeessa.

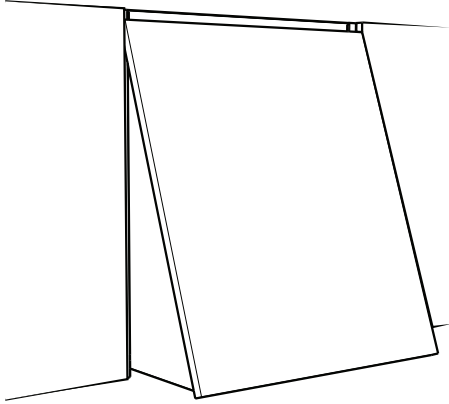

TEKNISET TIEDOT

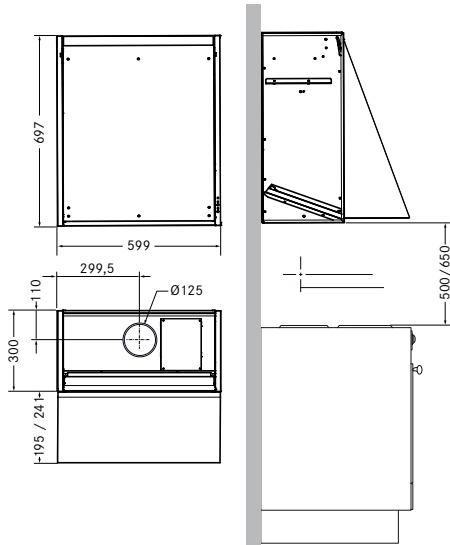

Kuva 1

Mitat	ks. Kuva 1
Sähköliitäntä	230 V ~ suojamaadoituksella.
Valaistus	LED 2 x 2 W

ASENNUS

Asennuksessa tarvittavat osat, kiinnitysruuvit ym. toimitetaan liesikuvun mukana.

Sähköasennus

Liesikuvun mukana tulee johto sekä maadoitettu pistoke liitettäväksi maadoitettuun pistorasiaan. Pistorasiaan on päästävä käsi myös asennuksen jälkeen.

Ennen liesikuvun asennusta

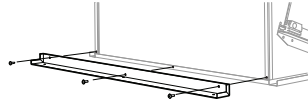

Huomaa! Jos liesikupu asennetaan yli 300 mm syvien kaappien väliin, taustapuolelle alalaitaan kiinnitetään ruuveilla peitelista. Peitelista kiinnitetään ennen liesikuvun asentamista kaappien väliin.

Peitelista myydään erikseen lisävarusteena.

Liesikuvun asennus

Huomaa!

Varmista, että pistorasia on liesikuvun yläpuolella.

Liesikupu asennetaan keittiön kaappien väliin. Tilaa tarvitaan vähintään 600 mm.

Huomaa!

Varmista, että kaikki irtonaiset asennusosat on poistettu liesikuvusta ennen asennusta ja että liesikupu pysyy pystyasennossa koko asennusprosessin ajan.

Liesikuvun etuosan irrottaminen

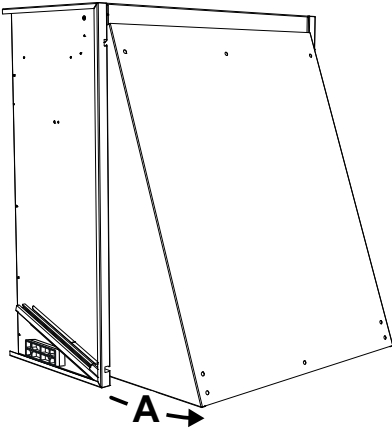

Kuva 2

Aloita avaamalla etuosa kokonaan, katso Kuva 2A.

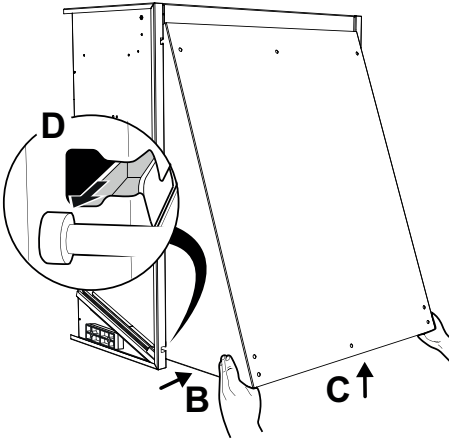

Kuva 3

Paina etuosan päätyjä sisäänpäin molemmilta puolilta, Kuva 3B, nosta samaan aikaan ylöspäin, Kuva 3C, kunnes etuosan ohjaustapit vapautuvat, katso Kuva 3D. Liesikuvun etuosa on nyt ylempien kiinnikkeiden varassa.

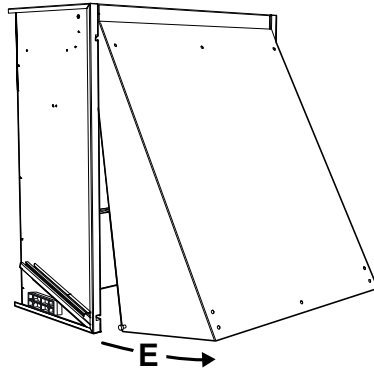

Kuva 4

Vedä etuosan alaosaa ulospäin, katso Kuva 4E.

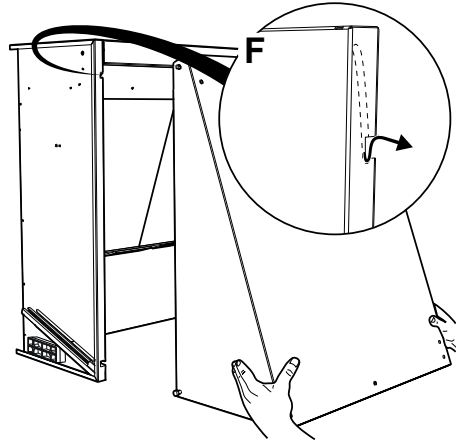

Kuva 5

Nosta yläosa irti, katso Kuva 5F.

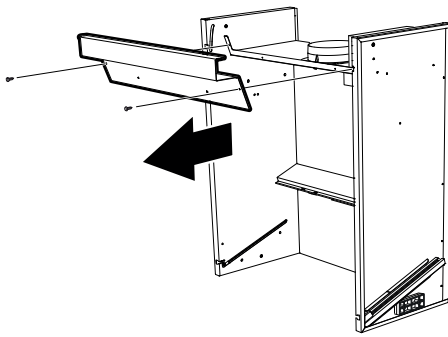

Kuva 6

Irrota rasvasuodatin, katso Kuva 23 , sivu 42.

Ruuvaa irti liesikuvun yläosassa oleva huoltoluukku, katso Kuva 6.

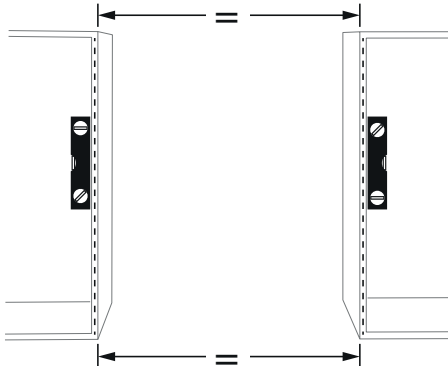

Kuva 7

Tarkista, että vierekkäisten kaappien välinen etäisyys on sama ylä- ja alareunassa, katso Kuva 7. Tarkista myös, että sivut ovat pystysuorat.

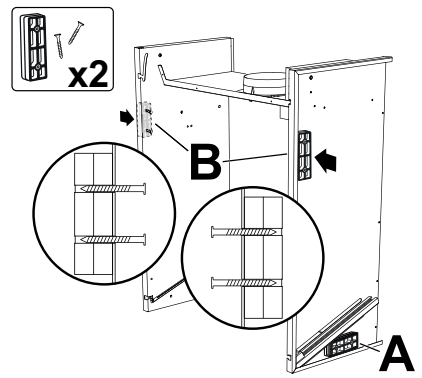

Kuva 8

Ennen kuin asetat kuvun paikalleen, kiinnitä ylemmät välikappaleet (katso Kuva 8B) kevyesti paikalleen mukana toimitetuilla ruuveilla. Tämän tarkoituksena on pitää välikappaleet paikoillaan samalla tavalla kuin pohjassa olevat esiasennetut välikappaleet, katso Kuva 8A.

VINKKI! Asennuksen helpottamiseen voi käyttää puristimia ja lautaa, katso Kuva 9.

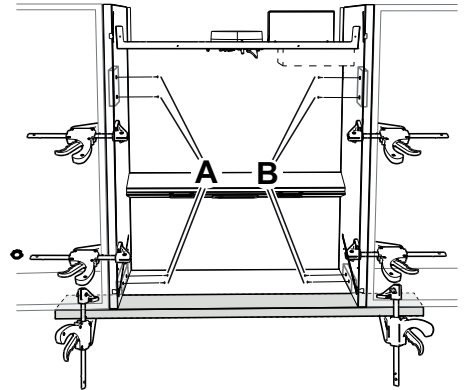

Kuva 9

Säädä molemmat puolet huolellisesti ja kiistä puristimet ennen ruuvaamista. Kiinnitä sitten liesikupu neljään upotusaukkoon. Käytä uppokantaisia 3,5 x 35 mm:n ruuveja. Ruuvaa kiinni yksi puoli kerrallaan, katso Kuva 9A ja Kuva 9B .

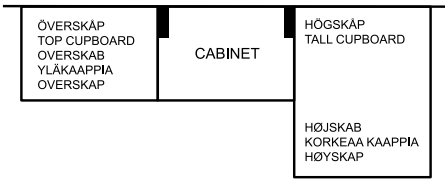

Kuva 10

Jos Cabinet sijoitetaan korkean kaapin tai seinän viereen, asenna kaksi puupalikkaa (100x30x20 mm) seinälle ja ripusta Cabinet niiden varaan, säädä ja ruuvaa paikoilleen, katso Kuva 10.

Poistoilmaventtiilin asentaminen

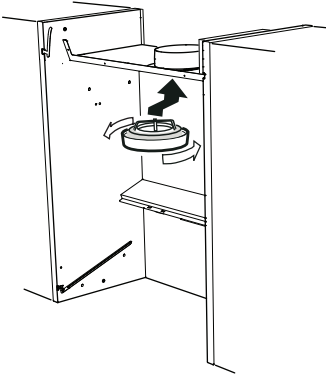

Kuva 11

Ruuvaa poistoilmaventtiili liesikuvun liitoslaippaan poistoilma-aukon alapuolelta, Kuva 11.

Huomaa!

Poistoilmaventtiili ei sisälly liesikuvun varusteisiin.

Liitäntä poistoilmakanavaan

Yhdistä liesikupu putkella Ø125 mm. Hiljaisimman äänitason saa putkiliitännällä.

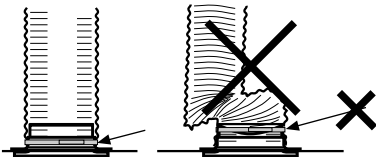

Kuva 12

Huomaa!

Letkuliitäntää käytettäessä letku on asennettava mahdollisimman lähelle liitäntää, Kuva 12, sillä se vaikuttaa toimintaan ja äänitasoon.

Suojamuovin poisto

Irrota kaikki suojamuovit suodattimesta ja mahdollisista muista osista.

Kaapin oven asentaminen liesikupuun

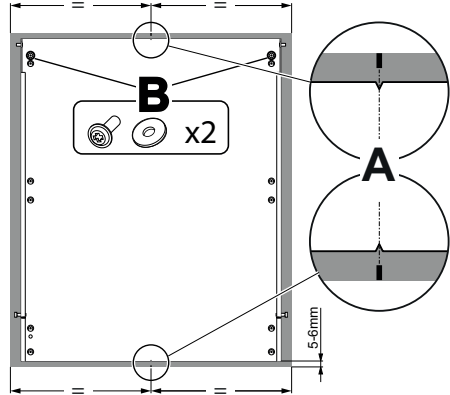

Kuva 13

Mittaa ja merkitse keskikohta kaapin oven takaosan ylä- ja alapuolelle. Aseta liesikuvun etuosa kaapin oven taustapuolelle ja keskitä merkinnät etuosan V-muotoon, katso Kuva 13A. Aseta ovi niin, että se ulottuu noin 5–6 mm liesikuvun etuosan alapuolelle. Mitta vaihtelee kaapeista riippuen.

Aseta aluslevyt paikalleen, katso Kuva 13B, ja kiinnitä kaapin ovi liesikuvun etuosaan 4,2 x 16 mm:n ruuveilla. Kiinnitä ruuvit mahdollisimman keskelle aukkoihin, jotta oven asentoa voidaan säätää. **Älä kiristä ruuveja liikaa** ja jätä 1 mm tilaa, jotta oven asentoa voidaan vielä hienosäätää.

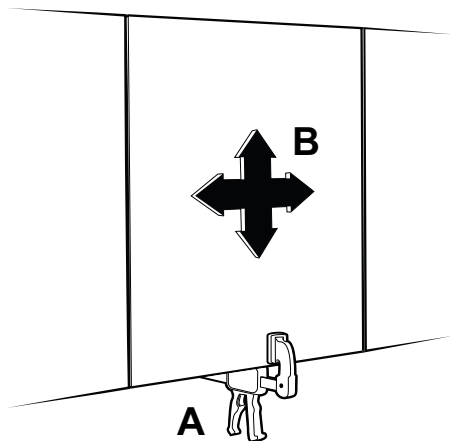

Kuva 14

Hienosäätö tehdään, kun etuosa on paikallaan liesikuvussa. Kiinnitä kaapin ovi puristimella ja asenna etuosa kupuun, katso Kuva 14A. Löysää sitten puristinta ja säädä kaapin ovea pysty- ja sivusuunnassa. Sovita se muihin keittiökaluksiin, katso Kuva 14B. Kun olet tyytyväinen säätöön, kiinnitä ovi paikoilleen kiristämällä puristin uudelleen.

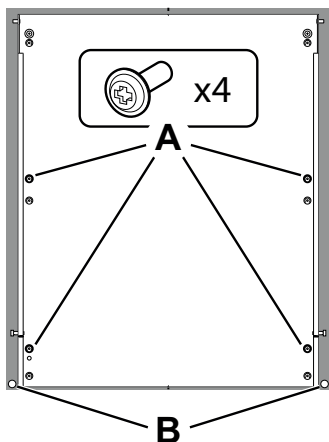

Kuva 15

Kun ovi on oikeassa asennossa, kiristä alemmat ruuvit Kuva 15A oven asennon varmistamiseksi. Irrota etuosa kuvusta helpottamaan pääsyä. Kun kaapin ovi on kiinnitetty ja varmistettu, puristimen voi irrottaa.

Huomaa!

Huomaa varareivät vastaavien ruuvireikien alla. Älä koskaan ruuvaa samaan kohtaan kahta kertaa. Jos ruuvireikä on jo käytetty, ruuvaa vastaavaan varareikään.

Ruuvipussissa on neljä vaimennustassua. Kaksi niistä voidaan asettaa oven alareunaan sisäpuolelle, katso Kuva 15B, ja kaksi kaapin oven kummallekin puolelle tasamaan mahdollisia korkeuseroja viereisen kaapin kanssa.

Liesikuvun etuosan asentaminen takaisin paikalleen

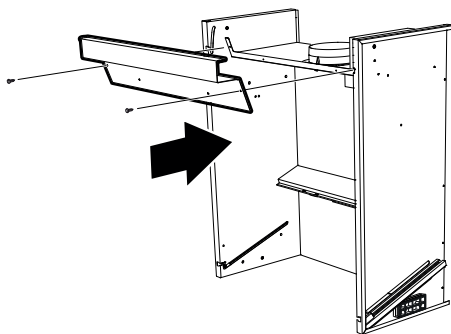

Kuva 16

⚠ Varoitus

Ota huomioon, että etuosa on painavampi, kun ovi on asennettu paikalleen.

Ennen kuin asennat etuosan takaisin, muista asentaa rasvasuodatin ja ruuvata huolto-
luukku paikalleen, katso Kuva 16.

Huomaa!

Tarkista ennen etuosan asentamista, että liukukiskojen muovikappaleet on asetettu aivan kiskojen alaosaan lovet keskelle päin, katso Kuva 17A.

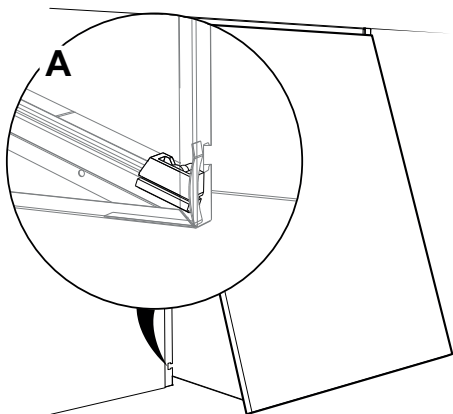

Kuva 17

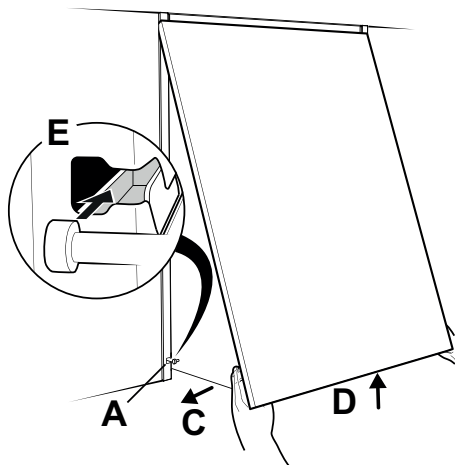

Kuva 19

Aseta etuosan ohjaustapit liukukiskojen muovikappaleisiin painamalla etuosan molemmilta sivuilta ulospäin (Kuva 19C) ja nostamalla samalla etuosaa (Kuva 19D). Kun ohjaustapit ovat kohdakkain liukukiskon sisääntuloaukon (Kuva 19A) kanssa, työnnä ne muovikappaleisiin, kunnes ne napsahtavat paikoilleen, katso Kuva 19E.

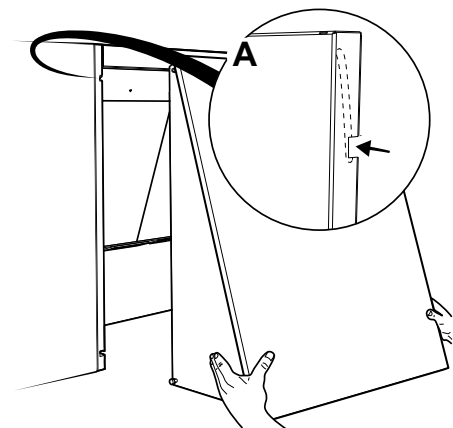

Kuva 18

Aseta etuosan yläosa paikalleen, katso Kuva 18A.

Etiosa on nyt yläosastaan kiinni.

⚠ Varoitus

Kiinnitä huomiota ohjaustappeihin, kun asennat etuosaa takaisin ja varmista, että ne ovat oikeassa asennossa. Huolimattoman noston yhteydessä on olemassa vaara, että etiosa irttoa kuvusta.

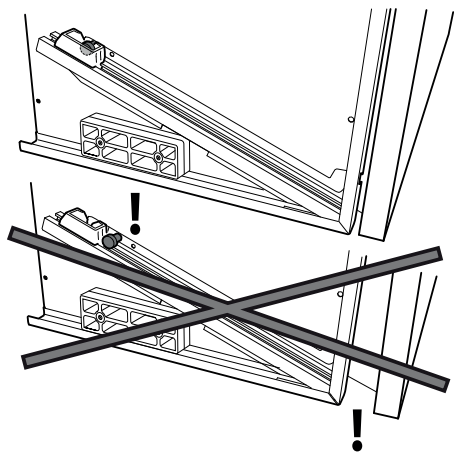

Kuva 20

Huomaa!

Jos ovi ei sulkeudu kunnolla, varmista, että etuosan ohjaustapit on asetettu oikein liukukiskojen muovikappaleisiin.

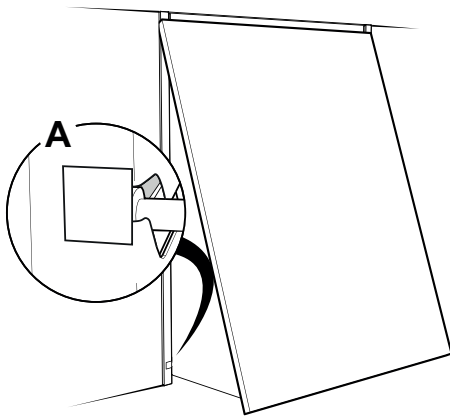

Kuva 21

Kun oven toiminta on varmistettu, kuvun molemmilla puolilla oleva liukukiskon aukko voidaan peittää mukana toimitetuilla peitelevyillä, katso Kuva 21A

VIRRANKATKAISIMEN TOIMINTA

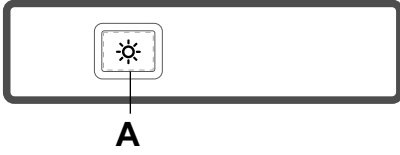

Kuva 22

A. Valaistus.

Liesikupu liitetään keittiön poistoilmakanavaan. Liesikuvun tehtävänä on poistaa ruuanvalmistuksessa syntyvää käryä ja höyryä. Ilmanvaihdon nopeutta ei voi säätää liesikuvusta. Yleensä ilmanvaihtojärjestelmä on kerrostalossa aikaohjattu, jolloin ilmanvaihto tehostuu muutamaksi tunniksi tiettyinä vuorokaudenaikoina.

Liesikuvun tai seinällä olevan venttiilin säätöjä ei saa muuttaa.

ENNEN PUHDISTUSTA

Liesikuvun etuosa voidaan irrottaa puhdistuksen helpottamiseksi, katso Kuva 2, Kuva 3, Kuva 4, Kuva 5.

Katso ohjeet etuosan kiinnittämiseen takaisin paikalleen kohdasta Kuva 17, Kuva 18, , Kuva 19.

Huomaa!

Ota huomioon etuosan paino sitä irrottaessa.

HOITO JA YLLÄPITO

Huomaa!

Varmista tuotteen toiminta, laatu ja turvallisuus käyttämällä huoltoon ja ylläpitoon vain alkuperäisosa.

Puhdistus

Liesikupu pyyhitään kostealla liinalla ja astianpesuaineella. Suodattimet on normaali-käytössä puhdistettava vähintään joka toinen kuukausi. Normaalia useammin tapahtuvassa käytössä puhdistus on suoritettava useammin.

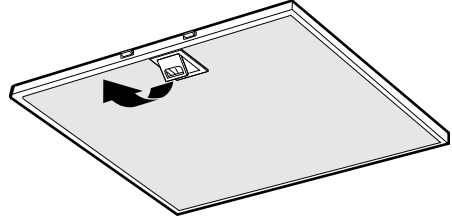

Kuva 23

Poista rasvasuodattimet avaamalla kiinnikkeet, Kuva 23. Käsittele suodattimia varovaisesti, älä taivuta niitä.

Liota suodatinta lämpimässä vedessä, johon on sekoitettu astianpesuainetta. Rasvasuodatin voidaan pestä myös astianpesukoneessa.

Asenna rasvasuodatin takaisin puhdistuksen jälkeen. Varmista, että se kiinnittyy kunnolla.

Liesikuvun sisäpuoli ja pelti on puhdistettava vähintään kaksi kertaa vuodessa. Pyyhi kostealla liinalla ja astianpesuaineella. Pelti on helpointa puhdistaa, kun se on auki.

LED-VALAISTUKSEN JA LED-OHJAIMEN VAIHTO

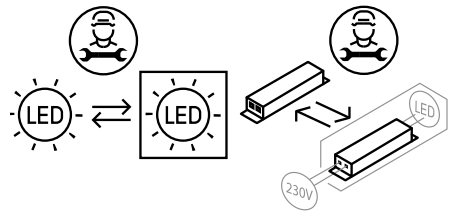

Kuva 24

Huomaa!

Pätevän ammattihenkilön on suoritettava LED-valaistuksen ja LED-ohjaimen vaihto. Ota yhteys huoltoon.

Valaistus ja ohjain on vaihdettava valmistajan tai sen huoltoedustajan toimittamaan vastaavaan erikoisvalaisimeen ja ohjaimeseen.

Tarkista, että sulake on ehjä. Tarkista, toimivatko kaikki toiminnot kuten pitääkin.

Yhteydenotot: Piketa Oy

puh.

www.franke.se/service

Huoltohenkilökunta voi auttaa sinua vian korjaamisessa tai ohjata sinut lähimpään, hyvää ja nopeaa palvelua tarjoavaan huoltopisteeseen.

Tuotetta koskevat voimassa olevat APPLiA-määräykset.

PAKKAUKSEN JA TUOTTEEN KIERRÄTTÄMINEN

Pakkaus on toimitettava lähimpään kierrätyspisteeseen.



Symboli tarkoittaa, ettei tuotetta saa hävittää sekajätteen joukossa. Se on toimitettava hävitettäväksi sähkö- ja elektroniikkakomponenttien kierrä-

tyspisteeseen. Varmistamalla tuotteen asianmukaisen käsittelyn autat ehkäisemään negatiivisia ympäristö- ja terveysvaikutuksia, jollaisia saattaa syntyä, mikäli tuote hävitetään tavallisten jätteiden joukossa. Lisätietoja kierrätyksestä saat paikallisilta viranomaisilta, jätehuollosta tai liikkeestä, josta ostit tuotteen.

Les nøye gjennom denne bruks- og monteringsanvisningen og spesielt sikkerhetsforskriftene før du installerer og begynner å bruke produktet.

Lagre bruksanvisningen for senere bruk eller til den som eventuelt overtar produktet etter deg.

Gjør produktet strømløst før all form for rengjøring og pleie.

§ Avledning av utblåsningsluften må utføres i samsvar med gjeldende offentlige forskrifter.

§ Utblåsningsluften kan ikke ledes inn i røykkanaler som blir brukt til å avlede røykgasser fra f.eks. gasskaminer, peiser, vedovner, oljekjeler osv.

§ Det må være minst 50 cm mellom komfyren og produktet. Er det en gasskomfyr, må avstanden være 65 cm. Hvis produsenten av gasskomfyren anbefaler en høyere monteringshøyde, må du ta hensyn til dette.

§ For å unngå at det oppstår fare skal fast installasjon, utskifting av kabel eller annen type tilkobling utføres av en fagperson.

§ Det er ikke tillatt å flambere under produktet.

§ Rommet må ha tilstrekkelig lufttilførsel når produktet er i bruk samtidig med produkter som bruker annen energi enn strøm, f.eks. gasskomfyrer, gasskaminer, peiser, vedovner, oljekjeler osv.

§ Produktet kan brukes av barn fra åtte år og personer med nedsatt mental, sensorisk eller fysisk evne eller som mangler erfaring og kunnskap hvis de informeres om hvordan produktet er tenkt å bli brukt.

§ Barn skal ikke leke med produktet. Rengjøring og vedlikehold av produktet skal ikke utføres av barn uten tilsyn.

§ Lett tilgjengelige deler av produktet kan bli varme i forbindelse med matlaging.

§ Faren for brannspredning øker hvis produktet ikke blir rengjort så ofte som angitt.

Merk:

Byggherren har ansvaret for at installasjonen blir riktig og at gjeldende byggeforskrifter følges.

Kjøkkenheten er beregnet på innfelt montering mellom skap. Kjøkkenheten er utstyrt med LED-belysning og metalltrådfilter. Installasjon, bruk, pleie, vedlikehold osv. står forklart i denne bruksanvisningen.

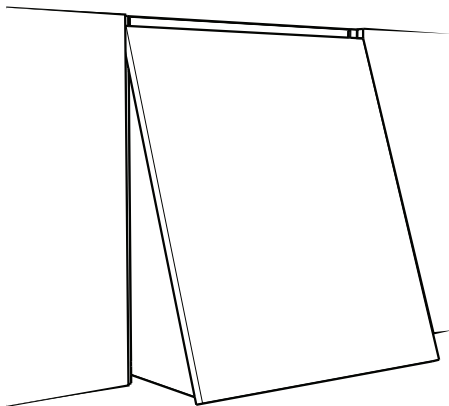

TEKNISKE DATA

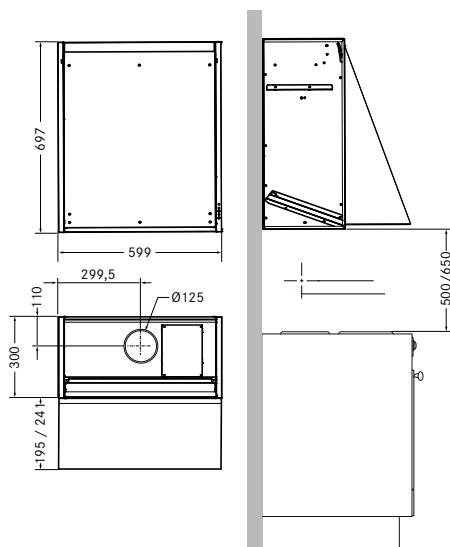

Fig. 1

Mål	se Fig. 1
Elektrisk tilkobling	230 V – med beskyttelsesjording
Belysning	LED 2 x 2 W

INSTALLASJON

Monteringsdetaljer, festeskruer, mm. leveres sammen med kjøkkenheten.

Elektrisk installasjon

Kjøkkenheten leveres med ledning og et jordet støpsel beregnet på et jordet vegguttak. Vegguttaket skal være lett tilgjengelig etter installasjon.

Før kjøkkenheten monteres

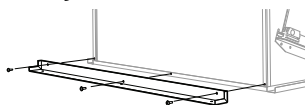

Obs! Dersom kjøkkenheten skal monteres mellom skap som er dypere enn 300 mm, må det skrues fast en dekkliste i den nedre kanten på baksiden. Dekklisten må skrues fast før kjøkkenheten monteres mellom skapene.

Dekklisten selges som tilbehør.

Montering av kjøkkenheten

Merk:

Påse at vegguttaket er plassert over kjøkkenheten.

Kjøkkenheten skal monteres mellom kjøkkenskap, og avstanden mellom skapene må være minst 600 mm.

Merk:

Påse at alle løse deler er plukket ut av hetten før montering, og sørg for at hetten holdes stående gjennom hele monteringsprosessen.

Demonter fronten på hetten

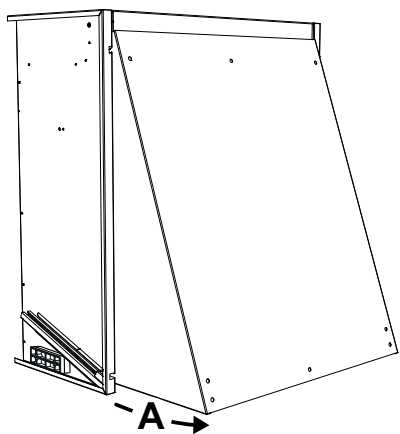

Fig. 2
Begynn med å åpne fronten helt, se Fig. 2A.

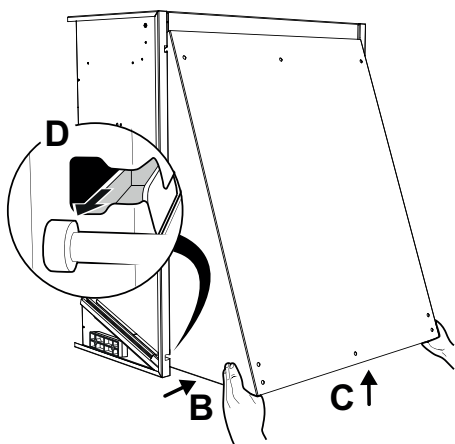

Fig. 3
Trykk gavlene på fronten innover fra begge sider, Fig. 3B, samtidig som du løfter dem oppover, Fig. 3C. Gjør dette til styretappene på fronten er frilagt, se Fig. 3D.
Nå henger fronten av hetten i de øvre festene.

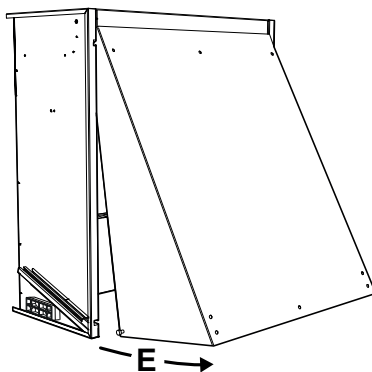

Fig. 4
Løft ut den nedre delen av fronten, se Fig. 4E.

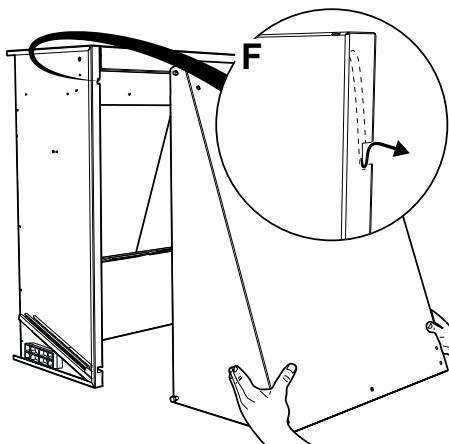

Fig. 5
Løft av overdelen, se Fig. 5F.

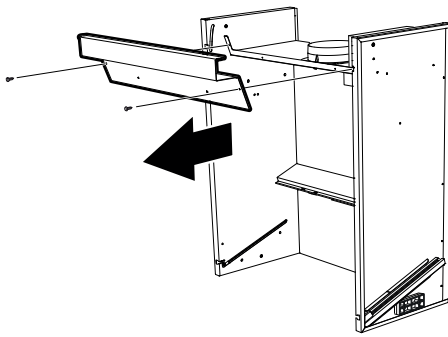

Fig. 6

Løsne filteret, se Fig. 23 , side 52.

Skruløs serviceluken som er plassert lengst oppe på hetten, se Fig. 6.

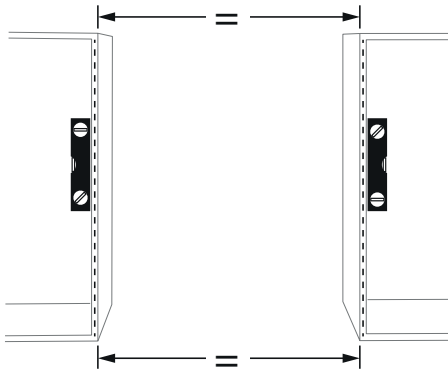

Fig. 7

Kontroller at avstanden i over- og underkant mellom naboskapene er den samme, se Fig. 7. Kontroller også at sidene står loddrette.

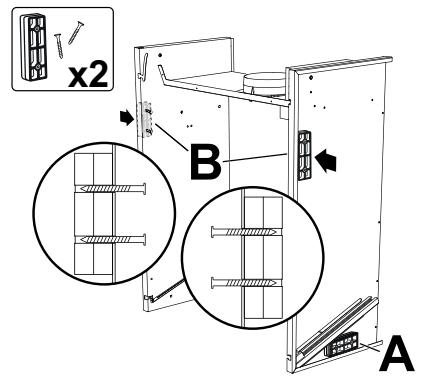

Fig. 8

Før du plasserer hetten, plasser de øvre avstandsstykkene (se Fig. 8B) med de medfølgende skruene skrudd litt inn. Dette er for å holde avstandsstykkene på plass som de forhåndsmonterte avstandsstykkene nedenfor, se Fig. 8A.

TIPS! Du kan bruke tvinger og en planke for å gjøre monteringen enklere, se Fig. 9.

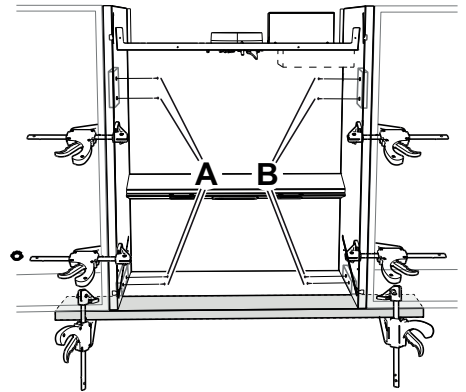

Fig. 9

Juster begge sider forsiktig og stram tvingene før du skrur til. Deretter skrur du fast hetten i de fire forsenkede hullene med skruer 3,5 x 35 mm med forsenket hode. Skru fast én side om gangen, se Fig. 9A og Fig. 9B.

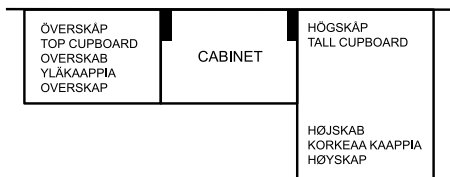

Fig. 10

Deres kabinettet skal plasseres ved høyskap eller en vegg, monter to treklosser (100 x 30 x 20 mm) på veggen og heng kabinettet på klossene slik at du senere kan justere og skru fast, se Fig. 10.

Monter avtrekksventil

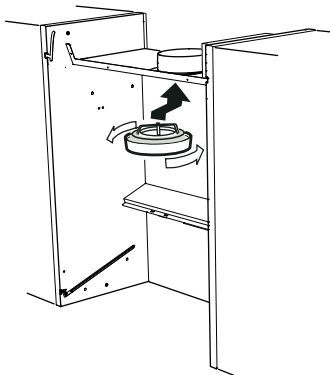

Fig. 11

Skru avtrekksventilen inn i tilkoblingskragen i kjøkkenheten, nedenfra inn i utluftingshullet, Fig. 11.

Merk:

Avtrekksventilen er ikke inkludert i utstyret som følger med kjøkkenheten.

Tilkobling til avtrekkskanal

Koble til kjøkkenheten med rør eller slange Ø 125 mm. For lavest mulig støynivå anbefaler vi tilkobling med rør.

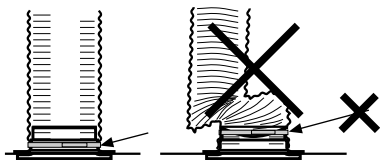

Fig. 12

Merk:

Ved tilkobling med slange må slangen monteres strukket nærmest tilkoblingen, Fig. 12, da dette har betydning for både funksjon og lyd.

Fjerning av beskyttelsesplast

Fjern all beskyttelsesplast fra filteret og eventuelle andre deler av produktet.

Monter skapdøren på fronten av hetten

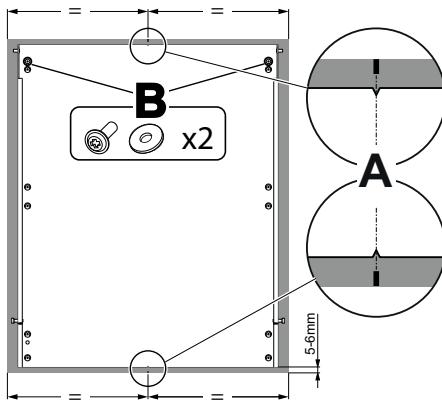

Fig. 13

Mål og marker midten på toppen og bunnen av baksiden av skapdøren. Plasser fronten av kjøkkenheten på baksiden av skapdøren. Sentrer markeringene dine mot v-formen på fronten, se Fig. 13A.

Skapdøren skal være plassert slik at døren stikker ca. 5–6 mm ned under fronten av hetten. Dette kan variere alt etter utformingen på din kjøkkeninnretning.

Sett på skivene iht. Fig. 13B, og deretter skrur du skapdøren på fronten av hetten med skruer 4,2 x 16. Merk at skruene skal festes så sentrert som mulig i hullene, slik at skapdøren kan justeres. **Ikke trekk til skruene for hardt**, la det være igjen 1 mm for å kunne finjustere skapdøren etterpå.

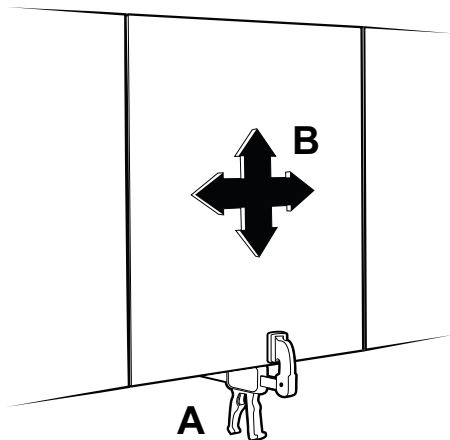

Fig. 14

Finjustering av kjøkkendøren må gjøres når frontluken er på plass i hetten. Fest skapdøren med en tvinge og monter fronten i hetten, se Fig. 14A. Løft deretter tvingen for å justere høyden og sideveis bevegelse av skapdøren og tilpasse den til resten av kjøkkeninnredningen, se Fig. 14B. Når du er fornøyd med justeringen, fest døren på plass ved å stramme tvingen igjen.

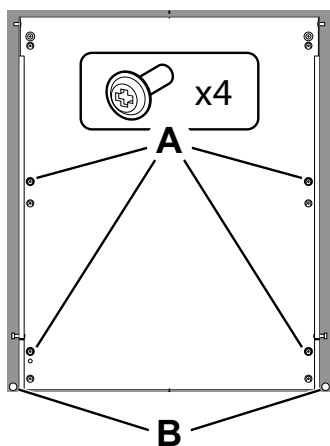

Fig. 15

Når døren er i riktig stilling, trekker du til de nedre skruene Fig. 15A og for å feste døren i stillingen. Fjern døren fra hetten for enklere tilgang. Når skapdøren er skrudd på og sikret, kan tvingen løsnes.

Merk:

Merk reservehullene under hvert skruehull. Skru aldri i samme hull to ganger. Hvis skruehullet blir slitt, skru inn i det tilsvarende reservehullet.

Det følger med fire dempningsputer i skrueposen. To av dem kan plasseres på innsiden av den nedre kanten på kjøkkendøren iht. Fig. 15B, og to på skapdører på hver side for å utligne eventuelle nivåforskjeller mot skapet ved siden av.

Monter fronten på hetten igjen

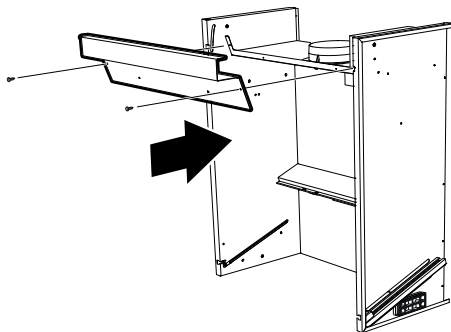

Fig. 16

⚠ Advarsel

Merk at fronten er tyngre når skapdøren er montert.

Husk å montere fettfilteret og skru på serviceluken før du monterer fronten igjen, se Fig. 16.

Merk:

Før fronten monteres, må du kontrollere at plastklossene i glideskinnene er plassert lengst ned i glideskinnene og med uttaket inn mot midten av hetten, se Fig. 17A.

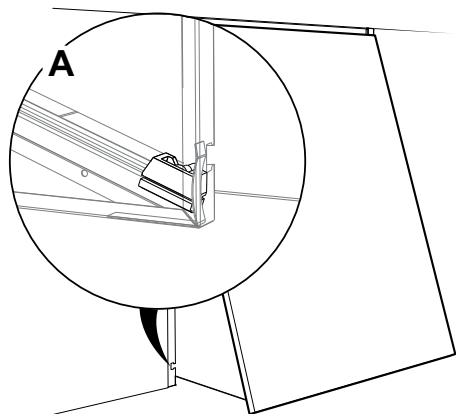

Fig. 17

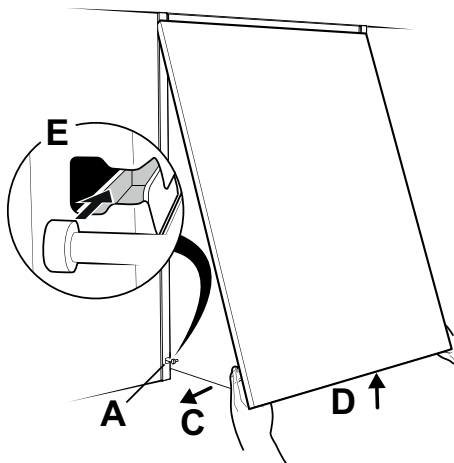

Fig. 19

Plasser frontens styretapper i plastklossene som sitter i glideskinnene, ved å trykke begge sider på fronten utover (Fig. 19C), samtidig som du løfter den (Fig. 19D). Når styrtappene ligger på linje med inngangen på glideskinnen (Fig. 19A), føres de inn i plastklossene slik at de klikker på plass, se Fig. 19E.

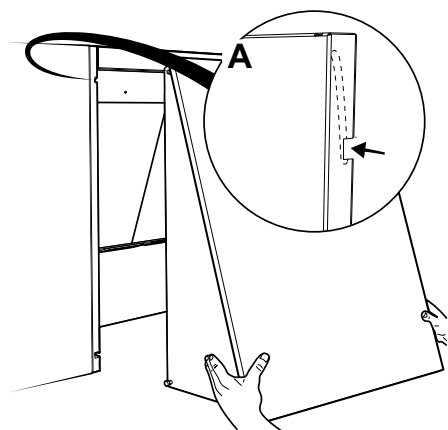

Fig. 18

Heng opp fronten i overkant, se Fig. 18A. Nå kan fronten henge fritt i overkant.

⚠ Advarsel

Vær forsiktig med de øvre styretappene når fronten monteres igjen, og sørg for at de er i riktig posisjon ved håndtering. Ved uforsiktig løfting risikerer du at fronten hekker seg ut av hetten.

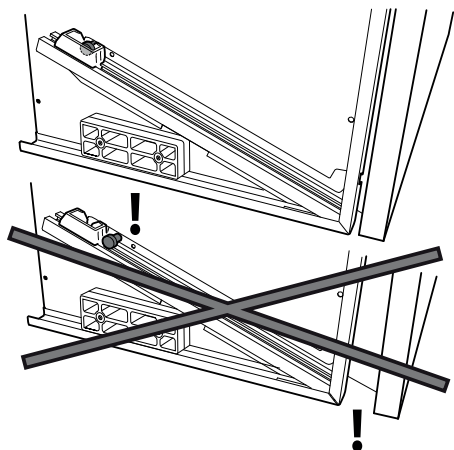

Fig. 20

Merk:

Dersom det ikke går an lukke døren ordentlig, må du kontrollere at frontens styretapper sitter riktig i plastklossene i glideskinnene.

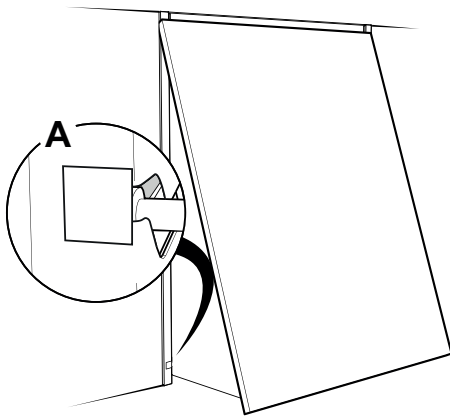

Fig. 21

Når funksjonen på døren er sikret, kan åpningen til glideskinnen, på hver side av hetten, tildekkes ved hjelp av de medfølgende dekkplatene, se Fig. 21A.

FUNKSJON STRØMBRYTERE

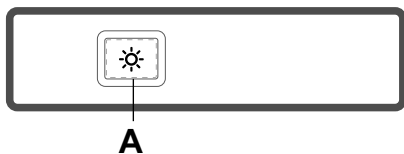

Fig. 22

A. Belysning.

Kjøkkenheten kobles til avtrekkskanalen på kjøkkenet. Det er ment å samle og og damp som dannes under matlagingen. Ventilasjonshastigheten kan ikke endres ved hjelp av kjøkkenheten. Generelt er ventilasjonssystemene til leiligheter i boligblokker tidsstyrt, slik at ventilasjonen effektiviseres i noen timer på forskjellige tider av døgnet. Tilpasningen av kjøkkenheten eller ventilen på veggen må ikke endres.

FØR RENGJØRING

For å forenkle rengjøringen kan du fjerne fronten fra kjøkkenheten, se Fig. 2, Fig. 3, Fig. 4, Fig. 5.

Når fronten skal monteres på nytt, se Fig. 17, Fig. 18, , Fig. 19.

Merk:

Vær obs på vekten av fronten ved demontering.

PLEIE OG VEDLIKEHOLD

Merk:

For å sikre funksjon, kvalitet og sikkerhet etter service og vedlikehold, er det viktig å kun bruke originaldelene.

Rengjøring

Kjøkkenheten tørkes av med en fuktig klut og oppvaskmiddel. Filtrene skal rengjøres minst annenhver måned ved normal bruk. Rengjør oftere ved intensiv bruk.

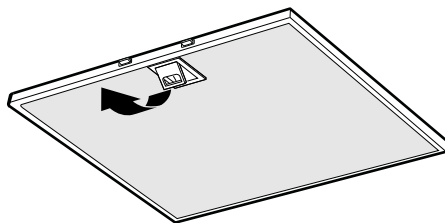

Fig. 23

Fjern fettfilteret ved å åpne klipsene, Fig. 23. Vær forsiktig med filtrene og pass på at de ikke blir bøyd.

Legg filteret i varmt vann blandet med oppvaskmiddel. Filteret kan også vaskes i oppvaskmaskin.

Sett fettfilteret tilbake etter rengjøring og pass på at det knepper på plass.

Innsiden av kjøkkenheten samt spjeldet skal rengjøres minst to ganger i året. Tørk av med en fuktig klut og oppvaskmiddel. Spjeldet er lettest å rengjøre når det er åpent.

BYTTE AV LED-BELYSNING OG LED-DRIVER

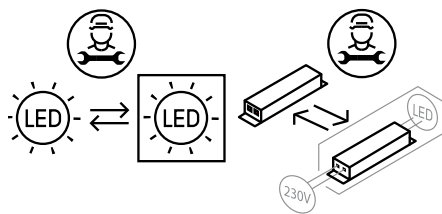

Fig. 24

Merk:

Bytte av LED-belysning og LED-driver skal utføres av en fagperson. Ta kontakt med service.

Belysning og driver må skiftes ut med en tilsvarende spesialarmatur fra produsenten eller deres serviceagent.

Kontroller at sikringen er hel. Prøv alle funksjoner for å finne ut hva som ikke fungerer.

Kontakt Franke Service

tlf. 09 12-40 500

www.franke.se/service

De kan hjelpe til med å reparere feilen eller henvise til nærmeste servicefirma for rask og god service.

Produktet omfattes av gjeldende APPLiA-bestemmelser.

EMBALLASJE- OG PRODUKTGJENVINNING

Emballasjen leveres på nærmeste miljøstasjon for gjenvinning.



Symbolet angir at produktet ikke skal kastes sammen med husholdningsavfallet. Det skal leveres til et oppsamlingssted for gjenvinning av elektriske og elektroniske komponenter. Ved å sørge for at produktet blir behandlet på riktig måte, bidrar du til å forebygge eventuelle skadelige miljø- og helseeffekter som kan oppstå når produktet kastes som vanlig avfall. Kontakt lokale myndigheter, renovasjonsetaten eller butikken der du kjøpte varen for ytterligere opplysninger.

